

Przegląd i Szybki start

Układ urządzenia

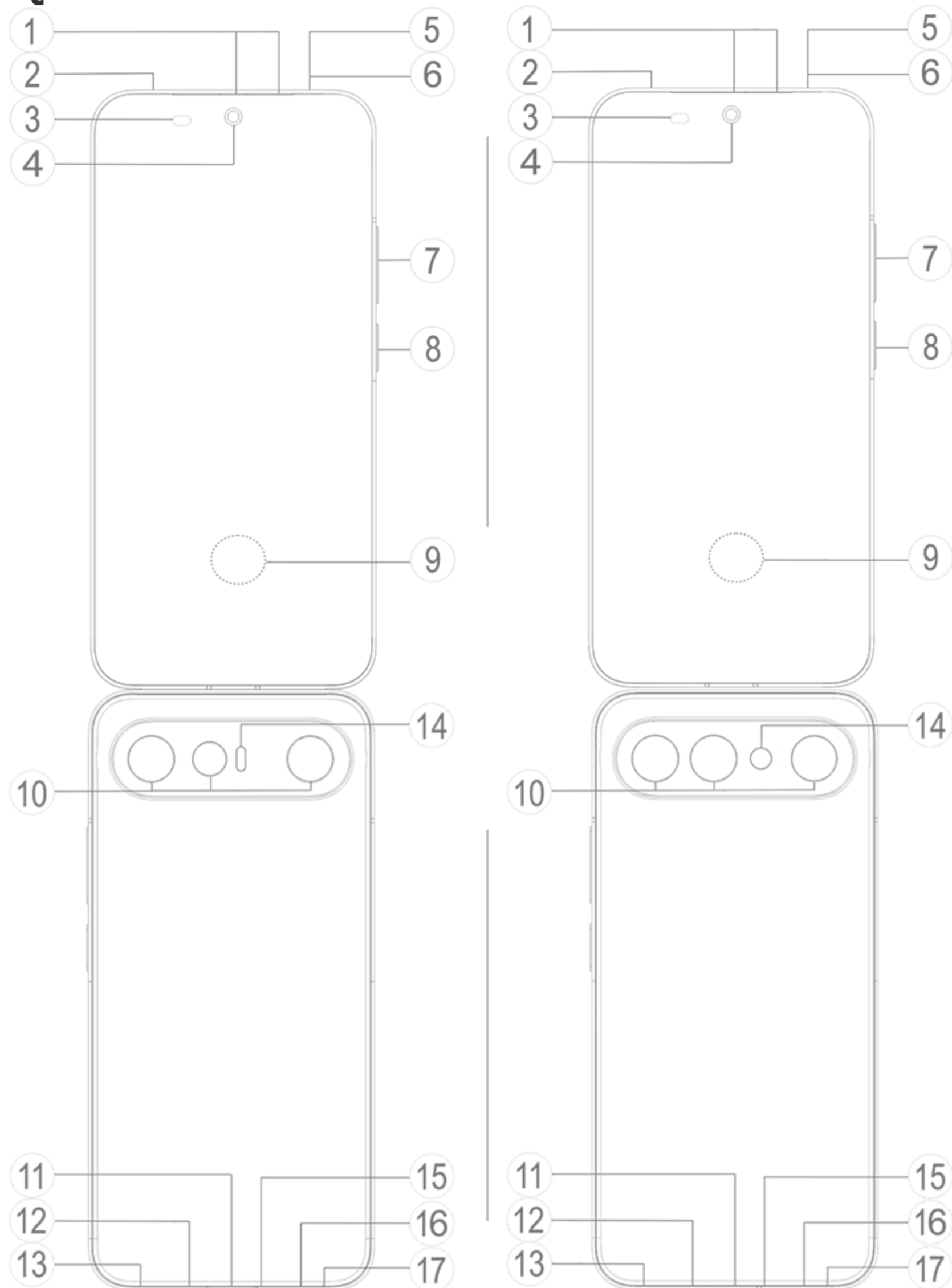

Uwaga

Ilustracje zawarte w Instrukcji służą wyłącznie do celów orientacyjnych. Opcje mogą się różnić w zależności od modelu urządzenia.

Przyciski i elementy urządzenia

① **Odbiornnik i głośnik:** odbiera dźwięk podczas połączeń, a następnie go odtwarza. Nie blokuj ich.

② **Blaster podczerwieni:** umożliwia zdalne sterowanie urządzeniami domowymi poprzez wysyłanie zakodowanego światła podczerwonego.

③ **Czujnik natężenia oświetlenia i zbliżeniowy:** Automatycznie wykrywa poziom jasności otoczenia i odpowiednio reguluje poziom jasności ekranu.

Automatycznie wyłącza ekran po zbliżeniu telefonu do ucha podczas połączeń lub gdy telefon znajduje się w kieszeni, aby zapobiec przypadkowym dotknięciom elementów ekranu dotykowego.

④ **Przedni aparat:** wykonuje zdjęcia, nagrywa filmy i rozpoznaje twarz.

⑤/⑮ **Mikrofon:** przesyła dźwięk podczas połączeń lub nagrywania dźwięku. Nie blokuj go.

⑥ **Czujnik zbliżeniowy:** Automatycznie wyłącza ekran po zbliżeniu telefonu do ucha podczas połączeń lub gdy telefon znajduje się w kieszeni, aby zapobiec przypadkowym dotknięciom elementów ekranu dotykowego.

⑦ **Przyciski regulacji głośności:** Służą do regulacji głośności.

⑧ **Przycisk zasilania:** naciśnij i przytrzymaj przycisk zasilania, aby włączyć wyłączony telefon.

Uwaga

Jeśli telefon nie działa prawidłowo, naciśnij i przytrzymaj przycisk zasilania i przycisk zmniejszania głośności przez co najmniej 10 sekund, aby wymusić ponowne uruchomienie telefonu.

⑨ **Odcisk palca na ekranie:** Rozpoznaje odciski palców, umożliwiając odblokowanie telefonu bez hasła.

⑩ **Tylny aparat:** wykonuje zdjęcia, nagrywa filmy lub skanuje kody QR.

⑪ **Gniazdo USB:** umożliwia podłączenie do urządzeń takich jak komputer, dysk twardy i słuchawki cyfrowe za pomocą przewodu danych do ładowania i przesyłania danych

⑫ **Otwór wyrównujący ciśnienie powietrza:** wyrównuje ciśnienie powietrza wewnątrz i na zewnątrz urządzenia. Nie blokuj go.

⑬ **Głośnik:** odtwarza dźwięki. Nie blokuj go.

⑭ **Czujnik migotania i powiększenie lampy błyskowej:** automatycznie wykrywa częstotliwość źródła światła, aby zminimalizować Moiré lub migotanie podczas fotografowania pod sztucznym oświetleniem, takim jak billboardy lub ekrany elektroniczne.

Obsługuje funkcję powiększania, wypełniania światłem i oświetlenia latarką podczas robienia zdjęć i nagrywania filmów.

⑮ **Szufladka:** umożliwia włożenie fizycznej karty.

⑰ **Otwór:** włóż szpilkę do wyjmowania karty do otworu i naciśnij ją do wewnątrz, aby wysunąć szufladkę karty.

Konfiguracja i rozpoczynanie

Wkładanie karty SIM

⚠ Uwaga: W zależności od regionu lub operatora możesz otrzymać telefon z jedną lub dwiema kartami SIM, jednakże różnice między tymi dwiema wersjami nie są w pełni opisane w instrukcji. Ilustracje zawarte w Instrukcji służą wyłącznie do celów orientacyjnych. Opcje mogą się różnić w zależności od modelu urządzenia.

Możesz włożyć kartę Nano SIM (SIM 1 lub SIM 2) bez konieczności wyłączania urządzenia. Po włączeniu telefon automatycznie rozpozna, czy włożona została karta Nano SIM (SIM 1 lub SIM 2).

Twoje urządzenie obsługuje karty Nano SIM (SIM 1 lub SIM 2).

1. Włóż szpilkę do wyjmowania karty SIM do otworu i wepchnij ją do końca. Kiedy wysunie się uchwyt, wyciągnij go.

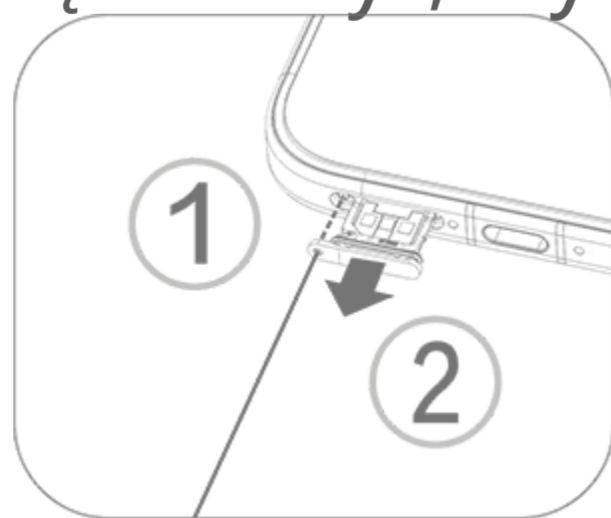

2. Umieść kartę Nano SIM w gnieździe SIM 1 lub SIM 2 zgodnie z kierunkiem wskazywanym strzałką, jak pokazano na ilustracji. Sprawdź, czy ścięty narożnik karty jest wyrównany z wycięciem w gnieździe.

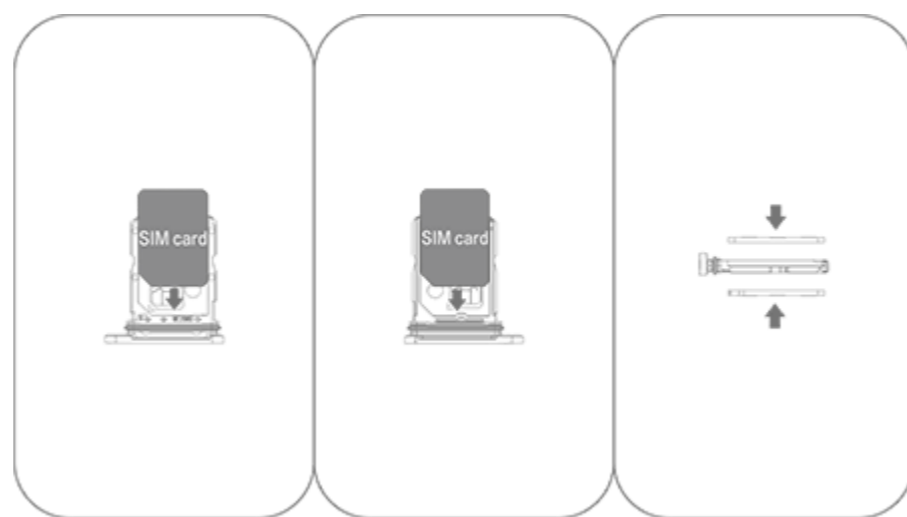

3. Trzymając urządzenie ekranem do góry, wsuń tackę w gniazdo w kierunku wskazywanym strzałką.

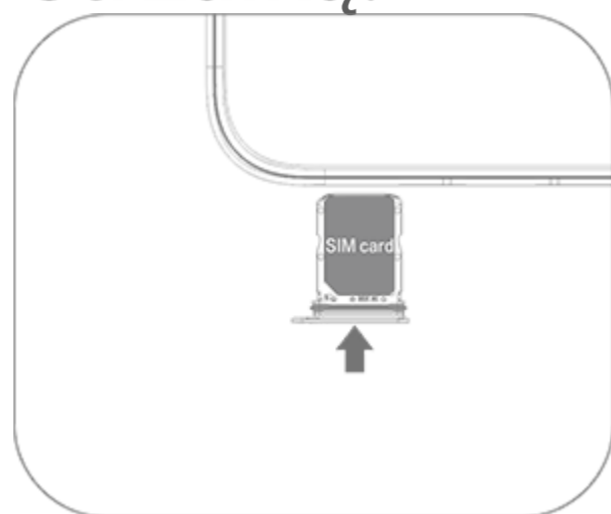

Uwaga

1. Nie zdejmuj tylnej pokrywy, aby nie uszkodzić urządzenia.
2. Nie wkładaj karty Nano SIM (SIM 1 lub SIM 2) bezpośrednio w gniazdo telefonu.
3. Próba samodzielnego przycięcia karty Nano SIM może doprowadzić do zniszczenia karty lub poważnego uszkodzenia urządzenia. Jeśli karta Nano SIM (SIM 1 lub SIM 2) nie pasuje do Twojego urządzenia, skontaktuj się z operatorem i poproś o wymianę na kartę o standardowym rozmiarze.

Antena

To urządzenie jest wyposażone we wbudowaną antenę. Nie dotykaj anteny, gdy wysyła lub odbiera sygnały. Dotykanie anteny może pogarszać jakość łączności, powodować wyższy pobór mocy i skracać żywotność baterii.

Antena znajduje się wewnątrz obszaru oznaczonego kropkowanymi liniami pokazanego na ilustracji poniżej. Nie zasłaniaj tego obszaru, gdy trzymasz urządzenie w dłoni.

A. GPS / Wi-Fi / Antena komunikacyjna.

B. Antena komunikacyjna.

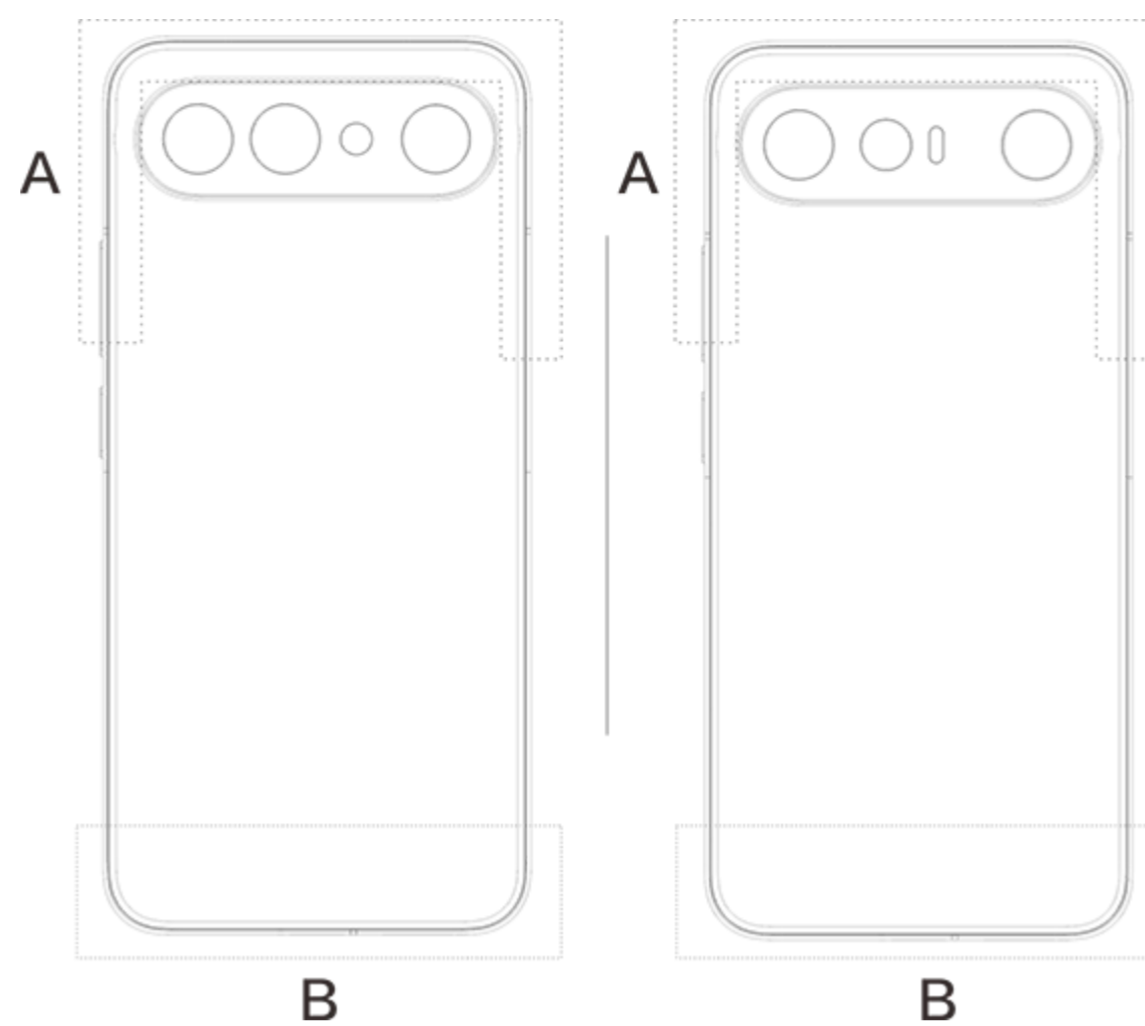





Uwaga



Ilustracje zawarte w Instrukcji służą wyłącznie do celów orientacyjnych. Opcje mogą się różnić w zależności od modelu urządzenia.

Podstawowe gesty

Zapoznaj się z podstawowymi gestami, aby usprawnić interakcję z urządzeniem.









Podstawowe gesty













	Stuknij ekran
	Przeciągnij w górę
	Przeciągnij w dół
	Przeciągnij w prawo

	Przeciągnij w lewo
	Zsuń palce na ekranie
	Rozsuń palce na ekranie

Ikony stanu

Ikony stanu pojawiają się na pasku stanu w górnej części ekranu. W poniższej tabeli znajdują się popularne ikony stanu i ich znaczenia.

	Siła sygnału
	Brak sygnału
	Tryb samolotowy wł.
	Wi-Fi wł.
2G/G/E	Sieć 2G wł.
3G/H/H+	Sieć 3G wł.
4G/4G+	Sieć 4G wł.
5G	Sieć 5G wł.
LTE/LTE+	LTE wł.
	Urządzenie Bluetooth podłączone
	Tryb wibracji wł.
	Tryb cichy wł.
	Tryb Nie przeszkadzać wł.
	Nowa wiadomość

	Nieodebrane połączenie
	Alarm wł.
	Poziom baterii
	Ładowanie
	Włączono tryb oszczędzania danych
	Hotspot wł.
	Lokalizacja wł.
	Połączono z VPN
	Klonowanie ekranu wł.
	Nagrywanie ekranu wł.
	Słuchawki podłączone
	NFC wł.

Uwaga

1. Symbole sieci mogą się różnić w zależności od operatora i ustawień sieci.
2. Ikony mogą różnić się w zależności od modelu urządzenia. Ikony stanu w powyższej tabeli służą wyłącznie do celów informacyjnych.
3. Ikona 5G ma charakter wyłącznie poglądowy i może być wyświetlana tylko na telefonach obsługujących sieci 5G.

Włączanie lub wyłączanie urządzenia

Wyłączanie urządzenia

Aby wyłączyć urządzenie, naciśnij i przytrzymaj jednocześnie przycisk zasilania i przycisk zwiększania głośności, a następnie przesunij  w prawo.

Włączanie urządzenia

Aby włączyć urządzenie, naciśnij i przytrzymaj przycisk zasilania, aż do momentu gdy urządzenie zacznie wibrować.

Uwaga

Gdy poziom naładowania baterii urządzenia jest bardzo niski, zostanie wyświetlony symbol prawie rozładowanej baterii. Naładuj urządzenie, aby móc z niego nadal korzystać.

Ponowne uruchamianie urządzenia

Aby ponownie uruchomić urządzenie, naciśnij i przytrzymaj jednocześnie przycisk zasilania i przycisk zwiększania głośności, a następnie przesunij  w prawo.

Wymuszone ponowne uruchamianie urządzenia

Naciśnij i przytrzymaj jednocześnie przycisk zasilania i przycisk zmniejszania głośności przez co najmniej 10 sekund, aby wymusić ponowne uruchomienie urządzenia.

Ładowanie urządzenia

Gdy poziom naładowania baterii będzie niski, zostanie wyświetlony monit o konieczności naładowania baterii urządzenia.

Ładowanie przy użyciu kabla USB

Aby naładować baterię urządzenia, korzystając z ładowarki i kabla USB:

1. Podłącz ładowarkę do urządzenia kablem USB.
2. Podłącz ładowarkę do gniazda elektrycznego.
3. Odłącz ładowarkę, gdy bateria urządzenia będzie w pełni naładowana.

Uwaga

Aby bezpiecznie naładować baterię, pamiętaj, aby używać ładowarki i kabla USB kompatybilnych ze swoim urządzeniem.

Ładowanie przy użyciu bezprzewodowej ładowarki

Aby naładować baterię urządzenia w sposób bezprzewodowy:

1. Umieść urządzenie na środku ładowarki bezprzewodowej, tak

- aby ekran urządzenia był skierowany do góry.
2. Podłącz ładowarkę do gniazda elektrycznego.
 3. Odłącz ładowarkę, gdy bateria urządzenia będzie w pełni naładowana.

Uwaga

Ta funkcja jest dostępna tylko w urządzeniach obsługujących ładowanie bezprzewodowe.

Podłączanie słuchawek

Do urządzenia można podłączyć słuchawki, aby móc słuchać muzyki lub oglądać filmy z zachowaniem prywatności.

Podłączanie słuchawek bezprzewodowych

Metoda:

1. Włącz słuchawki bezprzewodowe i sprawdź, czy znajdują się w trybie wykrywania.
2. Wyszukaj te słuchawki na swoim urządzeniu i sparuj je z nim w jeden z następujących sposobów:
 - 2.1 Wybierz **Ustawienia** > **Bluetooth** i włącz **Bluetooth**.
 - 2.2 Stuknij nazwę urządzenia Bluetooth, które ma zostać sparowane z urządzeniem w obszarze **Dostępne urządzenia**.
 - 2.3 Aby podłączyć słuchawki, postępuj zgodnie z instrukcjami wyświetlanymi na ekranie.
3. Po podłączeniu na ekranie **Bluetooth** zostanie wyświetlone podłączone urządzenie.

Uwaga

Poszczególne czynności mogą się różnić w zależności od słuchawek. Szczegółowe informacje można znaleźć w instrukcji obsługi słuchawek.

Podłączanie słuchawek przewodowych

Metoda:

Podłącz słuchawki bezpośrednio do gniazda słuchawkowego i upewnij się, że są dobrze podłączone.

Uwaga

Niektóre urządzenia mają jedno gniazdo do podłączenia kabla USB i słuchawek.

Regulacja głośności

Podczas wykonywania lub odbierania połączeń lub strumieniowego przesyłania plików multimedialnych na urządzeniu można używać przycisków bocznych do zwiększania lub zmniejszania głośności.

Naciśnij i przytrzymaj przyciski regulacji głośności, aby dostosować głośność.

Podczas strumieniowego przesyłania plików multimedialnych na urządzeniu naciśnij przycisk zwiększania lub zmniejszania głośności, aby zwiększyć lub zmniejszyć głośność.

Szybkie wyciszenie urządzenia

- Gdy urządzenie dzwoni z powodu połączenia przychodzącego lub alarmu, naciśnij i przytrzymaj przycisk zmniejszania głośności, aby szybko je wyciszyć.
- W przypadku połączenia przychodzącego wystarczy obrócić urządzenie, aby szybko je wyciszyć.

Uwaga

1. To, czy aplikacja jest obsługiwana na konkretnym urządzeniu oraz jakie funkcje są dostępne, zależy od modelu urządzenia, operatora oraz kraju/regionu.
2. Jeśli nie możesz znaleźć określonej opcji na swoim urządzeniu, oznacza to, że dana funkcja nie jest obsługiwana.

Wybór języka

Wybór języka podczas konfiguracji

Po włączeniu urządzenia po raz pierwszy możesz wybrać język w kreatorze konfiguracji w oparciu o swoje preferencje. Metoda:

1. Stuknij .

2. Wybierz język.
3. Stuknij **Rozpocznij pracę z systemem OriginOS**.

Ustawianie języka systemu i regionu

Jeżeli jesteś w podróży lub przenosisz się do innego regionu i chcesz zmienić język lub region, wybierz **Ustawienia > Zarządzanie systemem > Języki i region**.

· Aby zmienić język systemu:

1. Stuknij **Język i region > Dodaj język**.
2. Wybierz język, który chcesz dodać, i stuknij **Zmień język systemu**.

· Aby zmienić język na dodany, stuknij go na liście języków.

· Aby usunąć język z listy, stuknij **Język i region >  >  > **.

Uwaga

Aby usunąć język, upewnij się, że na liście są co najmniej dwa języki.

· Aby zmienić język dla określonej aplikacji:

1. Stuknij **Język aplikacji**.
2. Stuknij aplikację, w której chcesz zmienić język.
3. Wybierz język z listy języków.

Uwaga

Funkcja ta jest dostępna tylko dla aplikacji obsługujących wybór języka.

· Aby zmienić region:

1. Stuknij **Region**.
2. W pasku wyszukiwania wpisz region, na który chcesz zmienić dotychczasowy wybór.
3. Wybierz region z listy regionów.



Łączenie się z Internetem

Aby podłączyć urządzenie do sieci Wi-Fi lub komórkowej, możesz wykonać następujące czynności.

Łączenie z siecią Wi-Fi

Metoda:

1. Włącz Wi-Fi przy użyciu następujących metod:



- Gdy urządzenie znajduje się w trybie „Wyświetlaj osobno Centrum sterowania i Centrum powiadomień” , przesun palcem w dół z prawego górnego rogu ekranu, aby otworzyć Centrum sterowania, a następnie stuknij .
- Gdy urządzenie znajduje się w trybie „Scal Centrum sterowania i Centrum powiadomień” , przesun palcem w dół z górnej części ekranu, aby otworzyć Centrum sterowania, a następnie stuknij .
- Wybierz **Ustawienia** > **Wi-Fi**, a następnie włącz funkcję **Wi-Fi**.

2. Wybierz **Ustawienia** > **Wi-Fi** i stuknij sieć, aby się z nią połączyć.

 oznacza, że wymagane jest hasło Wi-Fi.

Łączenie z siecią komórkową

Metoda:

- Gdy urządzenie znajduje się w trybie „Wyświetlaj osobno Centrum sterowania i Centrum powiadomień” , przesun palcem w dół z prawego górnego rogu ekranu, aby otworzyć Centrum sterowania, a następnie stuknij .
- Gdy urządzenie znajduje się w trybie „Scal Centrum sterowania i Centrum powiadomień” , przesun palcem w dół z górnej części ekranu, aby otworzyć Centrum sterowania, a następnie stuknij .
- Wybierz **Ustawienia** > **Sieć komórkowa (Karty SIM i sieć komórkowa)** i włącz **Sieć danych**.

Uwaga

1. **Sieć komórkowa** jest wyświetlana po włożeniu jednej karty, a **Karty SIM i sieć komórkowa** są wyświetlane po włożeniu dwóch kart.
2. Po włączeniu mobilnej transmisji danych za pośrednictwem sieci komórkowej można uzyskać dostęp do aplikacji wymagających połączenia z Internetem, takich jak przeglądarka i poczta e-mail.
3. Mogą być naliczane opłaty. Aby uzyskać szczegółowe informacje, skontaktuj się z operatorem.



Przesyłanie plik ó w

Migrowanie danych na nowe urządzenie za pomocą jednego stuknięcia

Ścieżka:  **EasyShare** > **Klonowanie urządzenia**

Stuknij **Klonowanie urządzenia**, aby przenieść dane ze starego urządzenia na nowe bez zużywania jakichkolwiek danych.

Metoda:

1. Stuknij  na nowym urządzeniu, a następnie wybierz typ starego urządzenia.
2. Stuknij  na starym urządzeniu.
3. Połącz ze sobą nowe i stare urządzenie, skanując kod QR lub ręcznie łącząc je za pomocą hotspotu.
4. W starym telefonie wybierz dane pliku do przesłania, a następnie stuknij **Dalej**.
5. Stuknij **Rozpocznij eksportowanie**.

Uwaga



1. Są to ogólne informacje na temat funkcji. Aby wyświetlić szczegóły funkcji, przejdź do sekcji **Aplikacje na ekranie głównym oraz EasyShare** w instrukcji.
2. Przed przesłaniem danych upewnij się, że w obu telefonach zainstalowano program EasyShare.
3. Po zakończeniu przesyłania plików dane tych samych aplikacji w telefonie zostaną nadpisane.

Wysyłanie lub odbieranie plików

Ścieżka:  **EasyShare** > **Przesyłanie plików**

Użyj funkcji **Przesyłanie plików**, aby odbierać lub wysyłać różne typy plików z dużą prędkością bez zużywania jakichkolwiek danych.

Weźmy na przykład urządzenia z systemem Android:

1. Stuknij  na urządzeniu nadawczym.
2. Wybierz pliki.
3. Wygeneruj kod QR na urządzeniu nadawczym.
4. Stuknij  na stronie głównej urządzenia odbiorczego i zeskanuj kod QR.
5. Urządzenie nadawcze pomyślnie sparowało się z urządzeniem

odbiorczym.

6. Stuknij **Wyślij** na urządzeniu nadawczym.

Uwaga

To są ogólne informacje na temat funkcji aplikacji EasyShare. Aby uzyskać więcej informacji, wybierz **Aplikacje > EasyShare** w Instrukcji.

Przesyłanie plików między komputerem a telefonem połączonych kablem USB

• Podłączanie telefonu do komputera z systemem Windows kablem USB

Metoda:

1. Podłącz telefon do komputera kablem USB.
2. Pociągnij w dół pasek powiadomień w telefonie.
3. Stuknij powiadomienie „Ładowanie tego urządzenia przez USB” .
4. Wybierz **Przesyłanie plików**.
5. W komputerze dwukrotnie kliknij „Ten komputer” , aby wyświetlić podłączone urządzenie.
6. Kliknij dwukrotnie, aby uzyskać dostęp do urządzenia i skopiować pliki lub zarządzać nimi w telefonie.

Uwaga

1. Aby zapewnić prawidłowe działanie tej funkcji, na komputerach z systemem Windows XP należy zainstalować program Windows Media Player 11 lub jego nowszą wersję. Nie jest to konieczne w przypadku systemu Windows 7 lub nowszych systemów operacyjnych.
2. Nazwa przycisku może się różnić w zależności od komputera.

• Podłączanie telefonu do komputera z systemem Mac kablem USB

Metoda:

1. Podłącz telefon do komputera kablem USB.
2. Pobierz narzędzie MTP na swój komputer.
3. Odszukaj plik AndroidFileTransfer.dmg i kliknij dwukrotnie, aby go otworzyć.

4. Kliknij dwukrotnie ikonę robota Android.
5. Skopiuj pliki z telefonu lub zarządzaj nimi.

Zarządzanie kontem

⚠ Wskazówka: To, czy aplikacja jest obsługiwana na konkretnym urządzeniu oraz jakie funkcje są dostępne, zależy od modelu urządzenia, operatora oraz kraju/regionu. Aby uzyskać więcej informacji, skontaktuj się z dystrybutorem lub dostawcą usług.

W celu skorzystania z niektórych usług konieczne jest zalogowanie się na swoje konto.

Zaloguj się

Metoda:

1. Przejdź do opcji **Ustawienia** i stuknij .
2. Postępuj zgodnie z instrukcjami wyświetlanymi na ekranie, aby się zalogować i zmodyfikować swój profil lub powiązać konto z adresem e-mail.

Dodawanie konta

Metoda:

1. Wybierz kolejno **Ustawienia > Użytkownicy i konta** i stuknij opcję **Dodaj konto**.
2. Wybierz typ konta, a następnie postępuj zgodnie z instrukcjami wyświetlanymi na ekranie, aby dodać konto.

⚠ Uwaga

W celu skorzystania z tej funkcji wymagane jest połączenie urządzenia z Internetem.

Wybór trybu nawigacji w systemie

Nawigacja gestami

Aby wrócić do poprzedniego ekranu, wróć do ekranu głównego i przełączaj się pomiędzy otwartymi aplikacjami za pomocą gestów, wybierz **Ustawienia > Zarządzanie systemem > Nawigacja w systemie** i zaznacz **Gesty pełnego ekranu**.

Wykonaj dowolną z następujących czynności w zależności od potrzeb:

- Aby powrócić do poprzedniego ekranu: Przeciągnij do środka od lewej lub prawej krawędzi ekranu.
- Aby powrócić do ekranu głównego: Przeciągnij palcem w górę z dolnej części ekranu.
- Aby uzyskać dostęp do ekranu Ostatnie aplikacje: Przeciągnij z dołu do góry i przytrzymaj.
- Aby zamknąć aplikację w tle: Przejdź do ekranu Ostatnie aplikacje i stuknij .



Uwaga

Gdy aplikacja jest zablokowana, stuknięcie  nie spowoduje jej zamknięcia.

Przyciski nawigacyjne

Aby powrócić do poprzedniego ekranu, wróć do ekranu głównego i przełączaj się pomiędzy otwartymi aplikacjami za pomocą przycisków, wybierz **Ustawienia > Zarządzanie systemem > Nawigacja w systemie** i zaznacz opcję **Przyciski nawigacyjne**.

Wykonaj dowolną z następujących czynności w zależności od potrzeb:

- : Wróć do poprzedniego ekranu.
- : Wróć do ekranu głównego.
- : Uzyskaj dostęp do ekranu Ostatnie aplikacje.

Zmiana kolorów w interfejsu użytkownika

Można zmienić kolor interfejsu użytkownika na urządzeniu.

Metoda:

1. Wybierz **Ustawienia > Ekran blokady i tapeta > Kolor i styl** i włącz funkcję **Kolor interfejsu systemu i aplikacji**.
2. Wybierz kolor spośród standardowych kolorów lub tapetę.

3. Aby przywrócić oryginalny kolor interfejsu systemu i aplikacji, wyłącz **Kolor interfejsu systemu i aplikacji**.

Uwaga

Na wszystkich ilustracjach w tej Instrukcji przedstawiono domyślne kolory interfejsu urządzenia przy wyłączonej opcji **Kolor interfejsu systemu i aplikacji**. Ilustracje te służą wyłącznie do celów orientacyjnych. Kolory interfejsu użytkownika mogą być różne na różnych urządzeniach.

Zmiana tapety

 **Wskazówka:** To, czy aplikacja jest obsługiwana na konkretnym urządzeniu oraz jakie funkcje są dostępne może różnić się w zależności od modelu urządzenia, operatora oraz kraju/regionu. Więcej informacji można uzyskać u dystrybutora lub dostawcy usług.

Można zmienić motyw lub tapetę na urządzeniu.

Zmiana motywu

Metoda:

1. Wybierz **Ustawienia > Ekran blokady i tapeta > Motyw**.
2. Wybierz motyw.

Zmiana tapety

Metoda 1:



1. Wybierz **Ustawienia > Ekran główny, blokady i tapeta > Tapeta**.
2. Wykonaj dowolną z następujących czynności:
 - Wybierz wstępnie załadowaną tapetę.
 - Stuknij **Wybierz z albumów** i wybierz tapetę.
 - Przejdź do opcji **Więcej tapet** i wybierz tapetę.

Uwaga

1. To, czy aplikacja jest obsługiwana na konkretnym urządzeniu oraz jakie funkcje są dostępne, zależy od modelu urządzenia, operatora oraz kraju/regionu.

2. Jeśli nie możesz znaleźć określonej opcji na swoim urządzeniu, oznacza to, że dana funkcja nie jest obsługiwana.

Metoda 2:

1. Przejdź do opcji  **Albumy**, aby wybrać preferowany obraz.
2. Otwórz obraz lub wideo w trybie pełnoekranowym i stuknij  > **Ustaw jako tapetę**.

Regulacja jasności ekranu i czcionek

Regulacja jasności ekranu

• Ręcznie dostosuj jasność ekranu

Można ją dostosować przy użyciu następujących metod:

• Gdy urządzenie znajduje się w trybie „Wyświetlaj osobno Centrum sterowania i Centrum powiadomień” , przesun palcem w dół z prawego górnego rogu ekranu, aby otworzyć Centrum

sterowania, i przeciągnij .

• Gdy urządzenie znajduje się w trybie „Scal Centrum sterowania i Centrum powiadomień” , przesun palcem w dół z górnej części ekranu, aby otworzyć Centrum sterowania, i przeciągnij .

• Wybierz **Ustawienia** > **Wyświetlanie, jasność i ochrona wzroku** i przeciągnij .

• Automatyczna regulacja jasności ekranu i czcionek

Można ją dostosować przy użyciu następujących metod:

• Gdy urządzenie znajduje się w trybie „Wyświetlaj osobno Centrum sterowania i Centrum powiadomień” , przesun palcem w dół z prawego górnego rogu ekranu, aby otworzyć Centrum sterowania, a następnie stuknij .

• Gdy urządzenie znajduje się w trybie „Scal Centrum sterowania i Centrum powiadomień” , przesun palcem w dół z górnej części ekranu, aby otworzyć Centrum sterowania, a następnie stuknij .

• Wybierz kolejno **Ustawienia** > **Wyświetlanie, jasność i ochrona wzroku** i włącz opcję **Jasność automatyczna**.

Dostosowanie rozmiaru i stylu czcionki

• Dostosowanie czcionek:

Metoda:

1. Wybierz **Ustawienia > Wyświetlanie, jasność i ochrona wzroku**.

2. Wykonaj dowolną z następujących czynności:

• Aby powiększyć lub zmniejszyć rozmiar czcionki, przejdź do opcji **Rozmiar i grubość czcionki** i przeciągnij  w obszarze **Rozmiar czcionki**.

• Aby wszystkie czcionki były pogrubione, przejdź do opcji **Rozmiar i grubość czcionki** i stuknij opcję **Pogrubiona czcionka**.

• Aby zwiększyć lub zmniejszyć rozmiar wszystkich treści, przeciągnij  pod nagłówkiem **Rozmiar wyświetlania**.

• Zmiana stylu czcionki

Metoda:

1. Wybierz kolejno **Ustawienia > Wyświetlanie, jasność i ochrona wzroku > Styl czcionki**.

2. Wybierz spośród następujących opcji:

• Wybierz wstępnie załadowany styl.

• Stuknij **Więcej czcionek**, aby pobrać preferowany styl czcionki.

Uwaga

1. To, czy aplikacja jest obsługiwana na konkretnym urządzeniu oraz jakie funkcje są dostępne, zależy od modelu urządzenia, operatora oraz kraju/regionu.

2. Jeśli nie możesz znaleźć określonej opcji na swoim urządzeniu, oznacza to, że dana funkcja nie jest obsługiwana.

Wprowadzanie tekstu

Wprowadzanie tekstu na urządzeniu

Aby wprowadzić tekst, stuknij pole wprowadzania, co spowoduje wyświetlenie klawiatury.

Kopiowanie i wklejanie tekstu

Metoda:

1. Stuknij i przytrzymaj tekst, aby skopiować.

2. Przeciągnij kursor, aby zaznaczyć treść.
3. Stuknij **Kopiuj**.
4. Stuknij i przytrzymaj obszar, aby wkleić tekst.
5. Stuknij **Wklej**.

Uwaga

1. To, czy aplikacja jest obsługiwana na konkretnym urządzeniu oraz jakie funkcje są dostępne, zależy od modelu urządzenia, operatora oraz kraju/regionu.
2. Jeśli nie możesz znaleźć określonej opcji na swoim urządzeniu, oznacza to, że dana funkcja nie jest obsługiwana.

Zrzuty ekranu i nagrywanie ekranu

Jak zrobić zrzut ekranu

Aby zrobić zrzut ekranu:

Metoda 1:

Naciśnij i przytrzymaj przycisk zasilania oraz przycisk zmniejszania głośności, aby zrobić szybki zrzut ekranu.

Metoda 2:

Przeciągnij w dół trzema palcami, aby szybko wykonać zrzut ekranu.

Aby wyłączyć tę funkcję, wybierz **Ustawienia > Skróty i ułatwienia dostępu > Super-zrzut** i wyłącz funkcję **Zrzut ekranu za pomocą gestu**.

Uwaga

Ta funkcja nie jest obsługiwana w trybie intensywnego oszczędzania baterii.

Metoda 3:

Można robić szybki zrzut ekranu przy użyciu następujących metod:

- Gdy urządzenie znajduje się w trybie „Wyświetlaj osobno Centrum sterowania i Centrum powiadomień”, przesunij palcem w dół z prawego górnego rogu ekranu, aby otworzyć Centrum sterowania, a następnie stuknij **Super-zrzut**.
- Gdy urządzenie znajduje się w trybie „Scal Centrum sterowania i



Centrum powiadomień” , przesunij palcem w dół z górnej części ekranu, aby otworzyć Centrum sterowania, a następnie stuknij **Super-zrzut**.

• **Super-zrzut**

Aby nagrać ekran:

1. Stuknij **Nagraj ekran**.
2. Podczas pierwszego użycia stuknij **Rozpocznij nagrywanie ekranu**.

Aby zmienić ustawienia nagrywania ekranu, wybierz **Ustawienia > Skróty i ułatwienia dostępu > Super-zrzut**.

3. Stuknij , aby rozpocząć, i , aby wstrzymać nagrywanie.
4. Stuknij , aby zatrzymać nagrywanie.

Aby zrobić długi zrzut ekranu:

1. Stuknij **Długi zrzut ekranu**.
2. Przeciągnij górny uchwyt w górę, aby ustawić punkt początkowy długiego zrzutu ekranu.
3. Przeciągnij po ekranie, aż uchwycisz całość ekranu lub taką jego część, jaką chcesz.
4. Stuknij **Zapisz**.

Aby wykonać zrzut ekranu zaznaczonego obszaru:

1. Dotknij **Zrzut obszaru ekranu**.
2. Przeciągnij neon, aby zaznaczyć obszar, który ma zostać uchwycony.
3. Stuknij .

Aby nagrać animację:

1. Stuknij **Nagranie obszaru**.
2. Przeciągnij neon, aby zaznaczyć obszar, który ma zostać nagrany.
3. Stuknij **Nagraj animację** lub **Nagraj wideo**.
4. Stuknij .

Funkcje Centrum sterowania

W Centrum sterowania można szybko uzyskać dostęp do często używanych skrótów, przeglądać powiadomienia systemowe i wykonywać dodatkowe czynności.

Otwieranie Centrum sterowania

Metoda:

- Gdy urządzenie znajduje się w trybie „Wyświetlaj osobno Centrum sterowania i Centrum powiadomień”, przesunij palcem w dół z prawego górnego rogu ekranu, aby otworzyć Centrum sterowania.
- Gdy urządzenie znajduje się w trybie „Scal Centrum sterowania i Centrum powiadomień”, przesunij palcem w dół z górnej części ekranu, aby otworzyć Centrum sterowania.

Aby dostosować tryb wyświetlania Centrum sterowania i Centrum powiadomień, wybierz **Ustawienia** > **Zarządzanie systemem** > **Centrum sterowania** i wybierz tryb wyświetlania.

Wprowadzenie do Centrum sterowania

- **Wyświetlanie Centrum sterowania i Centrum powiadomień oddzielnie**

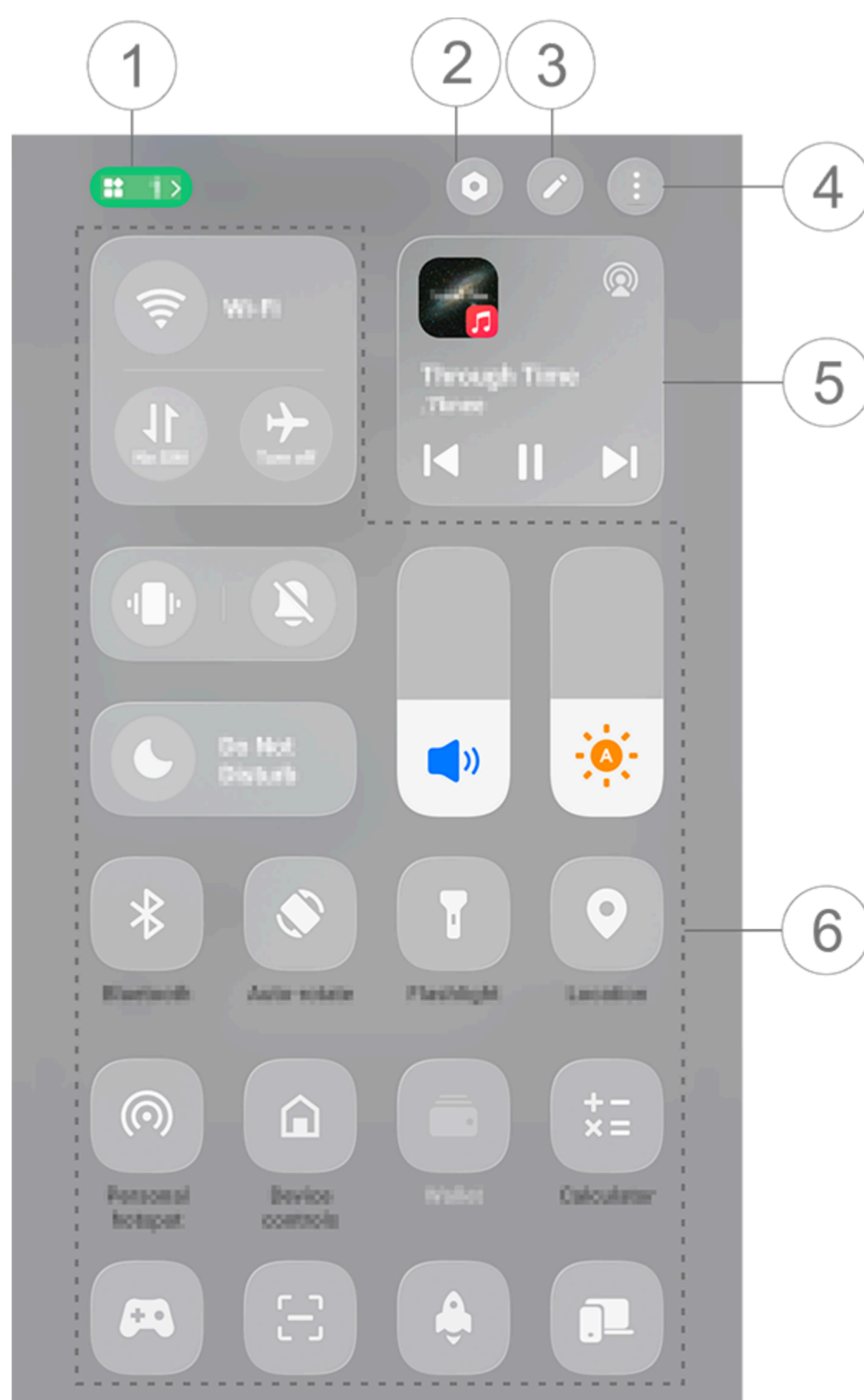

Ilustracja służy wyłącznie do celów orientacyjnych. Niektóre opcje mogą być niedostępne na konkretnych modelach.

- ① Przeglądanie lub zamykanie uruchomionych aplikacji.
- ② Stuknij, aby uzyskać dostęp do opcji **Ustawienia**.
- ③ Dodawanie lub dostosowywanie opcji skrótów.
- ④ Dostęp do funkcji, takich jak Centrum sterowania lub Wielu użytkowników.
- ⑤ Sterowanie odtwarzaniem muzyki (wyświetlane, gdy opcja **Pokaż odtwarzacz multimedialny** jest włączona).
- ⑥ Opcje skrótów.
 - Aby włączyć lub wyłączyć daną funkcję, stuknij odpowiadającą jej opcję.
 - Aby uzyskać dostęp do ekranu ustawień dla danej funkcji, stuknij i przytrzymaj odpowiadającą opcję (funkcja dostępna dla niektórych opcji).

Uwaga

1. To, czy aplikacja jest obsługiwana na konkretnym urządzeniu oraz jakie funkcje są dostępne, zależy od modelu urządzenia, operatora oraz kraju/regionu.
2. Jeśli nie możesz znaleźć określonej opcji na swoim urządzeniu, oznacza to, że dana funkcja nie jest obsługiwana.

• **Połączenie Centrum sterowania i Centrum powiadomień**

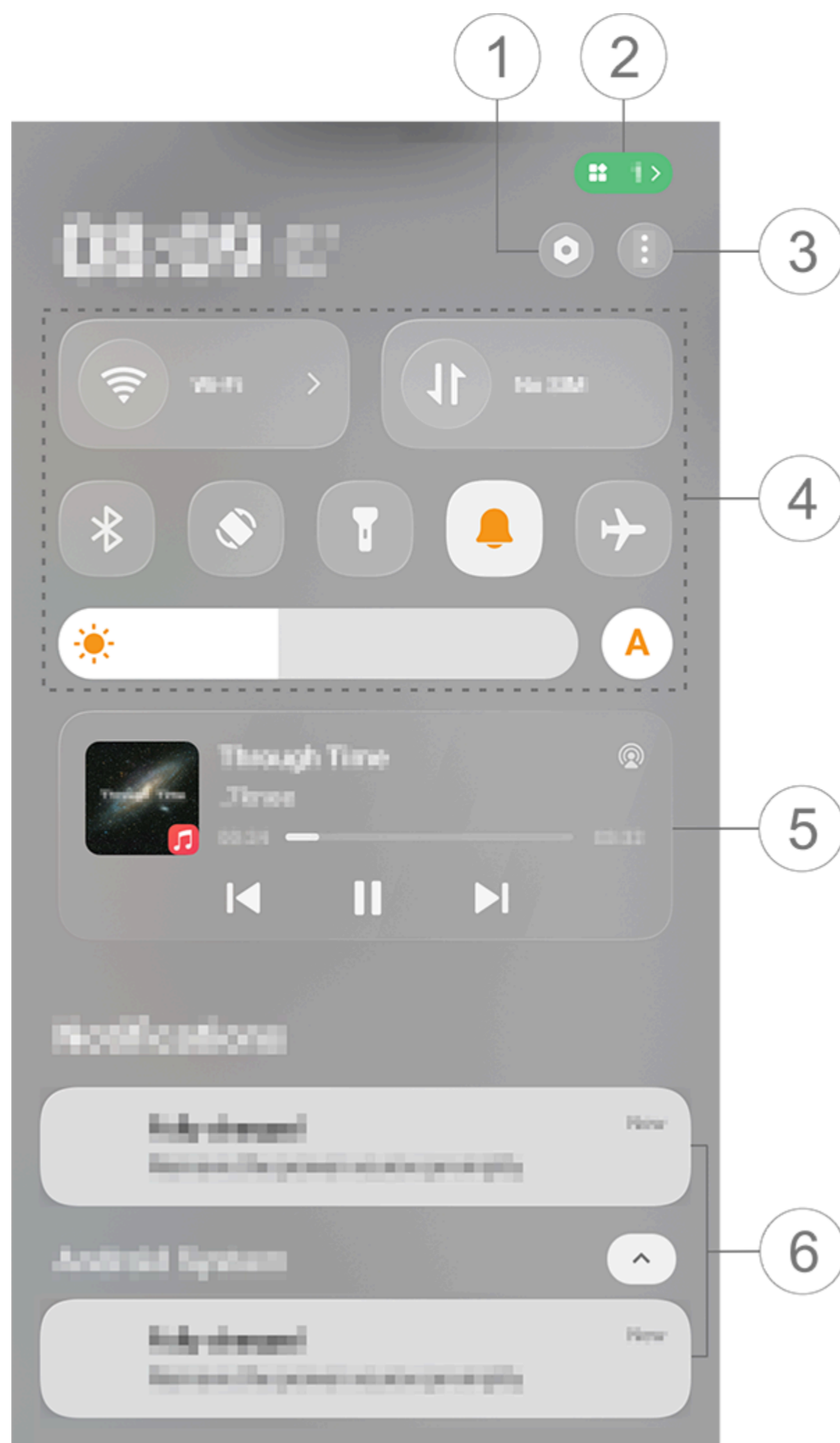

Uwaga

Ilustracja służy wyłącznie do celów orientacyjnych. Niektóre opcje mogą być niedostępne na konkretnych modelach.

- ① Stuknij, aby uzyskać dostęp do opcji **Ustawienia**.
- ② Przeglądanie lub zamykanie uruchomionych aplikacji.
- ③ Dostęp do funkcji, takich jak Centrum sterowania lub Wiele użytkowników.
- ④ Opcje skrótów.
 - Aby włączyć lub wyłączyć daną funkcję, stuknij odpowiadającą jej opcję.
 - Aby uzyskać dostęp do ekranu ustawień dla danej funkcji, stuknij i przytrzymaj odpowiadającą opcję (funkcja dostępna dla niektórych opcji).
- ⑤ Sterowanie odtwarzaniem muzyki (wyświetlane podczas korzystania z aplikacji Muzyka).
- ⑥ Pasek powiadomień systemowych.
 - Aby usunąć powiadomienie, przesunij je palcem w lewo (funkcja dostępna dla niektórych powiadomień).
 - Aby usunąć wszystkie powiadomienia, stuknij  (funkcja dostępna dla niektórych powiadomień).

Uwaga

1. To, czy aplikacja jest obsługiwana na konkretnym urządzeniu oraz jakie funkcje są dostępne, zależy od modelu urządzenia, operatora oraz kraju/regionu.
2. Jeśli nie możesz znaleźć określonej opcji na swoim urządzeniu, oznacza to, że dana funkcja nie jest obsługiwana.

Funkcje ekranu blokady

 **Wskazówka: To, czy aplikacja jest obsługiwana na konkretnym urządzeniu oraz jakie funkcje są dostępne, zależy od modelu urządzenia, operatora oraz kraju/regionu. Aby uzyskać więcej informacji, skontaktuj się z dystrybutorem lub dostawcą usług.**

Można zablokować lub odblokować ekran oraz skonfigurować ekran blokady następującymi sposobami.

Blokowanie ekranu

Aby zablokować ekran:

- Naciśnij przycisk zasilania, aby ręcznie zablokować ekran.
- Przejdź do **Ustawienia > Wyświetlacz, jasność i ochrona wzroku > Automatyczna blokada ekranu** i wybierz preferowany czas trwania. Ekran będzie blokowany automatycznie, gdy będzie bezczynny przez wybrany czas.

Konfigurowanie ekranu blokady

Aby zmienić styl ekranu blokady i utworzyć skrót do ekranu blokady, wykonaj następujące czynności.

Metoda:

1. Wybierz **Ustawienia > Ekran główny, blokady i tapeta > Ustawienia ekranu blokady**.

2. Wykonaj dowolną z następujących czynności:

- Aby ustawić zegar na ekranie blokady, styl daty lub funkcje, które można szybko uruchomić na ekranie blokady, stuknij **Edytuj**.

- Aby zmienić tapetę ekranu blokady, używając motywu, włącz funkcję **Zmień tapetę ekranu blokady na podstawie motywu**.

Uwaga

Tylko tapety statyczne mogą zmieniać się wraz z motywami.

Odblokowywanie urządzenia

Jeśli nie ustawiono odblokowania hasłem, odciskiem palca lub za pomocą rozpoznawania twarzy, gdy ekran jest zablokowany i włączony, przesuń palcem, by odblokować urządzenie.

Jeśli ustawiono odblokowanie hasłem, odciskiem palca lub za pomocą rozpoznawania twarzy, gdy ekran jest zablokowany i włączony, odblokuj urządzenie następującymi sposobami:

- Przesuń palcem w górę ekranu i wprowadź hasło do odblokowania ekranu.
- Dotknij czytnika linii papilarnych palcem, którego odcisk wcześniej zarejestrowano.
- Ustaw twarz równo przed ekranem. Urządzenie zostanie odblokowane po rozpoznaniu twarzy.

Uwaga

Aby dowiedzieć się, jak ustawić odblokowanie hasłem, za pomocą rozpoznawania twarzy lub odciskiem palca, wybierz menu **Ustawienia > Bezpieczeństwo i prywatność** w Instrukcji.

Edytuj ekran główny

Dodaj aplikację lub widżet do strony głównej

• Dodawanie aplikacji do ekranu głównego

Metoda:

1. Przesuń palcem w górę po ekranie głównym, aby uzyskać dostęp do ekranu **Aplikacje**.
2. Stuknij i przytrzymaj aplikację, przeciągnij ją dane miejsce na ekranie głównym, a następnie podnieś palec.

• Dodawanie widżetów do ekranu głównego

Metoda:

1. Przejdź do ekranu **Widżety** następującymi sposobami:
 - Ściśnij dwoma palcami lub stuknij i przytrzymaj pusty obszar na ekranie głównym, a następnie stuknij **Widżety**.
 - Przeciągnij palcem w górę na ekranie głównym i stuknij **Widżety**.
2. Stuknij i przytrzymaj widżet, przeciągnij go w dane miejsce na ekranie głównym, a następnie podnieś palec.

Zarządzanie ekranem głównym

• Tworzenie folderu z aplikacjami

Aby pogrupować aplikacje w celu lepszego zarządzania nimi, możesz wykonać następujące czynności.

Metoda:

1. Stuknij i przytrzymaj aplikację.
2. Przeciągnij aplikację na inną aplikację i unieś palec, aby automatycznie utworzyć folder.
3. Wykonaj dowolną z następujących czynności:
 - Aby zmienić nazwę folderu, stuknij i przytrzymaj folder, a następnie stuknij opcję **Zmień nazwę**.
 - Aby zmienić kolor folderu, stuknij i przytrzymaj folder, a następnie wybierz odpowiedni kolor.
 - Aby rozłożyć folder, stuknij i przytrzymaj folder, a następnie stuknij opcję **Rozłóż folder**.
 - Aby zmienić rozmiar folderu, stuknij i przytrzymaj folder, przeciągnij  dożądanego rozmiaru, a następnie zwolnij palec.

• Usuwanie lub odinstalowywanie aplikacji

Usuń lub odinstaluj aplikację następującymi sposobami:

- Stuknij i przytrzymaj aplikację, a następnie stuknij **Usuń** lub .
- Ściśnij palce lub stuknij przytrzymaj palec w pustej przestrzeni na ekranie głównym, aby uzyskać dostęp do trybu edycji, wybierz aplikację, którą chcesz usunąć, a następnie stuknij **Usuń**.

• Usuwanie widżetu

Metoda:

Stuknij i przytrzymaj widżet, a następnie stuknij **Usuń**.

• Ściśnij palce lub stuknij przytrzymaj palec w pustej przestrzeni na ekranie głównym, aby uzyskać dostęp do trybu edycji, wybierz aplikację, którą chcesz usunąć, a następnie stuknij **Usuń**.

• Zmiana układu stron na ekranie głównym

Metoda:

1. Ściśnij palce lub stuknij i przytrzymaj pustą przestrzeń na ekranie głównym, aby przejść do trybu edytowania.

2. Stuknij i przytrzymaj miniaturę, a następnie przeciągnij ją do pożądanej pozycji, po czym unieś palec.

Używanie opcji Inteligentny podział

Istnieje możliwość włączenia trybu podzielonego ekranu, aby używać dwóch aplikacji na tym samym ekranie. Przy włączonym trybie podzielonego ekranu powiadomienia z innej aplikacji są wyświetlane w postaci pływającej ikony. Stuknięcie ikony powoduje podzielenie ekranu na dwa, umożliwiając przeglądanie powiadomień z obu aplikacji jednocześnie.

Włączanie trybu podzielonego ekranu

Włącz podzielony ekran dla aplikacji, które obsługują ten tryb, następującymi sposobami:

Metoda 1:

1. Uzyskaj dostęp do ekranu Ostatnie aplikacje.

2. Stuknij  > **Podzielony ekran**.

Metoda 2:

Jeśli funkcja „Przesuń w górę trzema palcami, aby podzielić ekran” jest włączona, podziel ekran, przesuwając w górę trzema palcami.

Aby włączyć funkcję „Przesuń w górę trzema palcami, aby podzielić ekran”, wybierz **Ustawienia > Skrót i ułatwienia dostępu > Podzielony ekran** i włącz funkcję **Przesuń w górę trzema palcami, aby podzielić ekran**.

Aktualizacja urządzenia

Uwaga

Nieautoryzowana zmiana pamięci ROM lub aktualizacje systemu mogą wiązać się z zagrożeniami dla bezpieczeństwa. Zaleca się utworzenie kopii zapasowej danych przed aktualizacją systemu.

• **Automatyczne wykrywanie aktualizacji**

Aby urządzenie wykrywało aktualizacje:

- Wybierz **Ustawienia > Aktualizacja systemu**. Urządzenie automatycznie wykryje dostępne aktualizacje. Można je pobrać i zainstalować w zależności od potrzeb.
- Wybierz **Ustawienia > Aktualizacja systemu >  > Ustawienia uaktualniania** i włącz funkcję **Inteligentna aktualizacja**. Pozwoli to urządzeniu automatycznie pobierać i instalować aktualizacje przez Wi-Fi w nocy, kiedy urządzenie nie jest używane.

Uwaga

1. W celu skorzystania z tej funkcji wymagane jest połączenie urządzenia z Internetem.
2. Aktualizacje systemu mogą wiązać się z pobieraniem dużych ilości danych. Zalecamy pobieranie aktualizacji przez sieć Wi-Fi.
3. Jeśli nie ma dostępnych aktualizacji, oznacza to, że wersja oprogramowania jest aktualna.

• **Aktualizacja urządzenia przy użyciu istniejącego pakietu**

Aby zaktualizować urządzenie przy użyciu istniejącego pakietu:

1. Wybierz **Ustawienia > Aktualizacja systemu >  > Ustawienia uaktualniania > Aktualizacja lokalna**. Urządzenie przeprowadzi skanowanie pod kątem dostępnych pakietów.
2. Wybierz pakiet aktualizacji, który ma zostać zainstalowany i stuknij **Rozpocznij aktualizację**.

Uwaga

W celu skorzystania z tej funkcji wymagany jest pakiet aktualizacji systemu na urządzeniu.

Znajdowanie urządzeń

Znajdź swoje urządzenie

Aby znaleźć, ochronić lub usunąć dane z urządzenia, upewnij się, że urządzenie:



- jest wystarczająco naładowane lub podłączone do źródła zasilania,
- ma włączoną funkcję wyszukiwania urządzeń w sekcji **Ustawienia > Bezpieczeństwo i prywatność > Centrum lokalizacji**,
- jest przypisane do Twojego konta Google,
- jest podłączone do sieci,
- jest widoczne w Google Play.

Uwaga

Informacje na temat warunków, które muszą być spełnione przez urządzenie, znajdują się w odpowiednich wymaganiach operacyjnych.

• Aby znaleźć, chronić lub usunąć urządzenie

Metoda:

1. Przejdź do sekcji **Ustawienia > Bezpieczeństwo i prywatność > Centrum lokalizacji** i wybierz jedną z następujących metod korzystania z funkcji „Centrum lokalizacji” :
 - stuknij , aby pobrać aplikację „Centrum lokalizacji” ;
 - stuknij , aby otworzyć stronę „Centrum lokalizacji” .
2. Zaloguj się na konto Google.
3. Zagubione urządzenie otrzymuje powiadomienie.
4. Otrzymasz powiadomienie o przybliżonej lokalizacji lub ostatniej znanej lokalizacji urządzenia.
5. Postępuj zgodnie z instrukcjami wyświetlanymi na ekranie i zdecyduj, co chcesz zrobić.

Uwaga

1. Aby dowiedzieć się więcej na temat innych opcji, wybierz kolejno **Ustawienia > Zabezpieczenia i prywatność > Znajdź centrum > Dowiedz się więcej na temat funkcji Znajdź centrum**.
2. W celu skorzystania z tej funkcji wymagane jest połączenie urządzenia z Internetem.

Używanie skrótów w ułatwień dostępu

Można szybko włączyć funkcję ułatwień dostępu za pomocą pływającego przycisku w menu Ułatwienia dostępu.

Metoda:

1. Wybierz **Ustawienia > Skróty i ułatwienia dostępu > Ułatwienia dostępu**.
2. Włącz funkcje ułatwień dostępu, które można włączyć za pomocą skrótów, np. TalkBack (odczyt ekranu) i Przeczytaj na głos. Przyciski skrótów dla funkcji ułatwień dostępu będą wyświetlane jako przyciski pływające na krawędzi ekranu urządzenia.
3. Aby zmienić rozmiar i stopień przezroczystości przycisków skrótów funkcji ułatwień dostępu, wybierz **Ułatwienia dostępu > Skróty ułatwień dostępu > Przyciski ułatwień dostępu**.

Uwaga

To są ogólne informacje na temat funkcji Ułatwień dostępu. Aby uzyskać więcej informacji, wybierz **Ustawienia > Skróty i ułatwienia dostępu** w Instrukcji.



Aplikacje na ekranie głównym

iManager

Stuknij , aby uzyskać dostęp do aplikacji iManager w celu zwolnienia przestrzeni, przeglądania wykorzystania danych, skanowania w poszukiwaniu słabych punktów itp.

Zarządzanie urządzeniem

Wykonaj dowolną z następujących czynności:

- Aby sprawdzić i zoptymalizować stan urządzenia, stuknij **Optymalizuj**.
- Aby wyszukać i wyczyścić niepotrzebne pliki w pamięci podręcznej, wybierz **Zwalnianie miejsca > Wyczyść wszystko**.
- Aby wyświetlić miesięczne lub dzienne wykorzystanie danych, wybierz **Zarządzanie danymi > Wyświetl szczegóły**.
- Aby zarządzać wykorzystaniem danych lub sieci Wi-Fi w oparciu o aplikację, przejdź do opcji **Zarządzanie danymi > Zarządzanie siecią > Sieć danych lub Wi-Fi**, a następnie stuknij  lub .

- Aby wykryć potencjalne zagrożenia i ryzykowne aplikacje na urządzeniu, stuknij **Skanowanie zagrożeń**.

Uwaga

Może występować rozbieżność między wykorzystaniem danych wyświetlanym na urządzeniu a wykorzystaniem danych podawanym przez operatora.

Inne narzędzia

Aby skorzystać z funkcji szyfrowania aplikacji, chłodzenia telefonu i innych narzędzi, wybierz  **Narzędzia** i stuknij funkcje w zależności od potrzeb.

Aparat

Otwieranie aplikacji Aparat

 **Wskazówka: To, czy aplikacja jest obsługiwana na konkretnym urządzeniu oraz jakie funkcje są dostępne może różnić się w zależności od modelu urządzenia, operatora oraz kraju/regionu. Więcej informacji można uzyskać u dystrybutora lub dostawcy usług.**

Rób zdjęcia lub nagrywaj filmy, aby uchwycić wspaniałe chwile w swoim życiu w dowolnym miejscu i czasie, dzięki aplikacji Aparat w swoim telefonie.

Otwieranie aplikacji Aparat

Aby otworzyć aplikację Aparat:

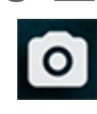
- Na ekranie głównym stuknij .
 - Gdy ekran jest zablokowany i włączony, przeciągnij palcem w górę po ikonie .
 - Jeśli włączono Szybkie działanie dla Aparatu, naciśnij dwukrotnie przycisk zmniejszania głośności, gdy ekran jest wyłączony.
- Aby włączyć Szybkie działanie dla Aparatu: Wybierz **Ustawienia** > **Skróty i ułatwienia dostępu** > **Szybkie działanie** > **Szybkie**



działanie dla Aparatu i stuknij opcję Szybkie działanie dla Przycisku regulacji głośności.

Dostosowywanie układu trybów w aparacie

Dostosowywanie układu trybów aparatu

Możesz dostosować układ trybów aparatu dostępnych w Twoim urządzeniu.

Metoda:

1. W głównym interfejsie Aparatu stuknij kolejno **Więcej > Edytuj**.
2. Postępuj zgodnie z instrukcjami poniżej:
 - Stuknij .
 - Przeciągnij tryb do żądanej lokalizacji.
3. Stuknij .

Uwaga

Trybów Zdjęcie i Film nie można przenosić. Wyjątkiem są określone modele.

Tryb Zdjęcie

 **Wskazówka:** To, czy aplikacja jest obsługiwana na konkretnym urządzeniu oraz jakie funkcje są dostępne, zależy od modelu urządzenia, operatora oraz kraju/regionu. Aby uzyskać więcej informacji, skontaktuj się z dystrybutorem lub dostawcą usług.

Tryb Zdjęcie

Rób zdjęcia roślin lub krajobrazów w trybie **Zdjęcie**.

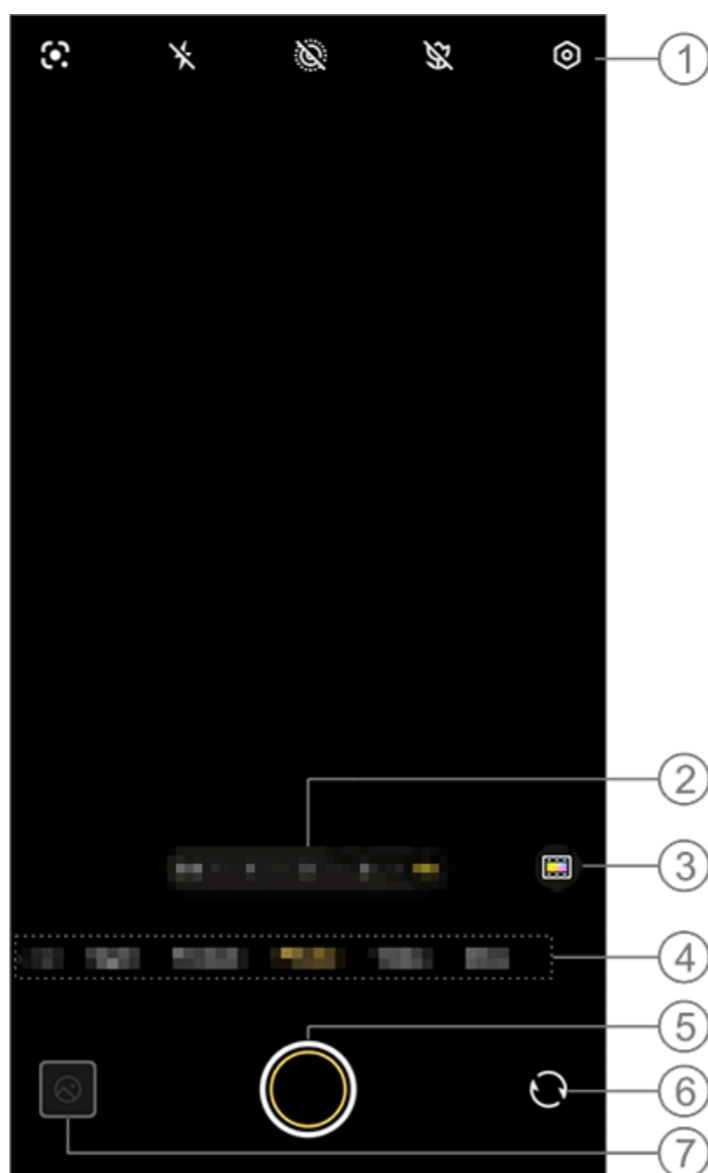

⚠ Uwaga

Ilustracja służy wyłącznie do celów orientacyjnych. Niektóre opcje mogą być niedostępne na konkretnych modelach.

① Aby włączyć lub wyłączyć daną funkcję, stuknij odpowiadającą jej ikonę. Znaczenie ikon:

	Lampa błyskowa wył.
	Lampa błyskowa wł.
	Lampa błyskowa zawsze wł. włączona
	Lampa błyskowa autom. wł.
	Rozpoznawanie obrazu – stosowane do wyszukiwania elementów na obrazie
	Zdjęcie na żywo wł.
	Zdjęcie na żywo wył.
	Makro wł.
	Makro wył.

② Przeciągnij, aby powiększyć lub pomniejszyć ekran.

③ Dostosuj kolor i styl ekranu.

④ Przesuń palcem w lewo lub w prawo, aby przełączać między

trybami.

⑤ Stuknij, aby zrobić zdjęcie.

⑥ Przełączaj między aparatem przednim i tylnym.

⑦ Obejrzyj wykonane zdjęcia.

• Metody robienia zdjęć

Można robić zdjęcia przy użyciu następujących metod:

W głównym interfejsie Aparatu dotknij .

W głównym interfejsie Aparatu naciśnij dowolny przycisk regulacji głośności.

• Aby wykonać zdjęcia seryjne, stuknij i przytrzymaj przycisk migawki.

Uwaga

Zdjęcia seryjne nie są obsługiwane po zastosowaniu filtra w trybie Zdjęcie.

• Rozpoznawanie obrazu

Wyszukaj określony obraz lub element albo przetłumacz tekst na inny język.

Metoda:

1. Stuknij  w trybie Zdjęcie.

2. Wykadruj obiekt w wizjerze i naciśnij przycisk migawki.

Uwaga

W celu skorzystania z tej funkcji wymagane jest połączenie urządzenia z Internetem.

Tryb Film

 **Wskazówka:** To, czy aplikacja jest obsługiwana na konkretnym urządzeniu oraz jakie funkcje są dostępne, zależy od modelu urządzenia, operatora oraz kraju/regionu. Aby uzyskać więcej informacji, skontaktuj się z dystrybutorem lub dostawcą usług.

Tryb Film



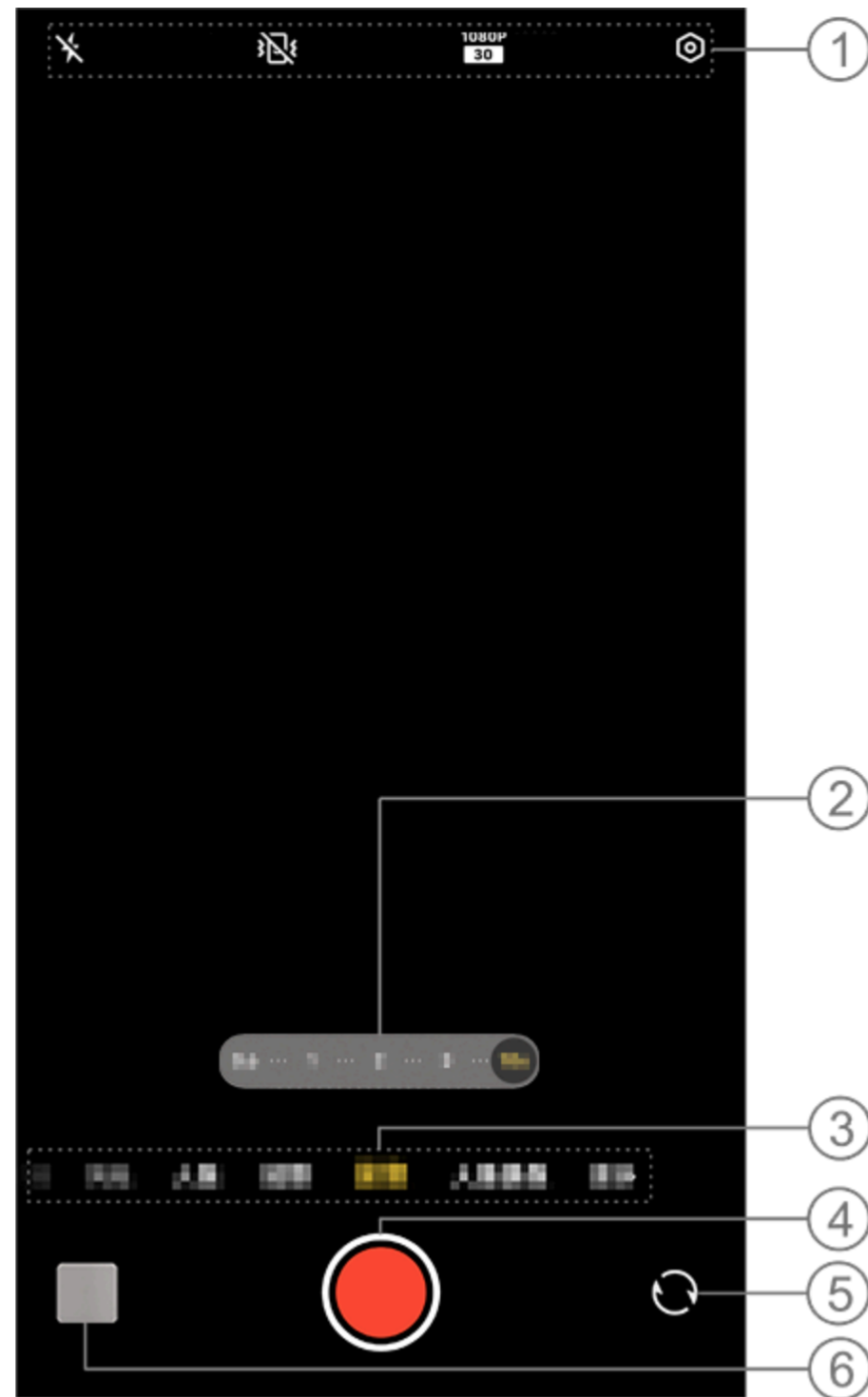



Nagraj film w trybie **Film**.



Uwaga

Ilustracja służy wyłącznie do celów orientacyjnych. Niektóre opcje mogą być niedostępne na konkretnych modelach.

① Aby włączyć lub wyłączyć daną funkcję, stuknij odpowiadającą jej ikonę. Znaczenie ikon:

	Lampa błyskowa wył.
	Lampa błyskowa zawsze wł.
	Ultra stabilizacja wł.
	Stabilizacja wył.
	Jakość obrazu 1080p
	Jakość obrazu 4K
	Jakość obrazu 8K

② Przeciągnij, aby powiększyć lub pomniejszyć ekran.

③ Przesuń palcem w lewo lub w prawo, aby przełączać między

trybami.

- ④ Stuknij, aby rozpocząć nagrywanie filmu.
- ⑤ Przełączaj między aparatem przednim i tylnym.
- ⑥ Podglądaj nagrane filmy.

• Nagrywanie filmu

Metoda:

1. Stuknij **Film**.
2. Stuknij .

• Dostosowywanie rozdzielczości filmu

Użyj tej opcji, aby dostosować rozdzielczość filmu. Im wyższa rozdzielczość, tym wyraźniejszy obraz filmu, co przekłada się na większy rozmiar pliku.

Metoda:

1. Wybierz **Film**.
2. Wybierz , , ,  lub .
3. Stuknij .

• Stabilizacja filmu

Aktywuj funkcję stabilizacji obrazu, aby zachować stałą ostrość, gdy aparat jest w ruchu.

Metoda:

1. Wybierz **Film**.
2. Wybierz .
3. Stuknij .
4. Stuknij , aby wyłączyć stabilizację filmu.

• Przegląd funkcji wykorzystywanych podczas nagrywania filmów



⚠ Uwaga

Ilustracja służy wyłącznie do celów orientacyjnych. Niektóre opcje mogą być niedostępne na konkretnych modelach.

- ① Wyświetl bieżącą długość filmu.
- ② Przeciągnij, aby powiększyć lub pomniejszyć ekran.
- ③ Zapisz nagrany film.
- ④ Przełączaj między aparatem przednim i tylnym.
- ⑤ Zrób zdjęcie podczas nagrywania.
- ⑥ Wstrzymaj nagrywanie.

Tryb Krajobraz i noc

⚠ Wskazówka: To, czy aplikacja jest obsługiwana na konkretnym urządzeniu oraz jakie funkcje są dostępne, zależy od modelu urządzenia, operatora oraz kraju/regionu. Aby uzyskać więcej informacji, skontaktuj się z dystrybutorem lub dostawcą usług.

Tryb Krajobraz i noc

Aby włączyć funkcję nagrywania filmów jednym stuknięciem w takich warunkach jak dzień, noc lub zachód słońca, użyj trybu **Krajobraz i noc**.

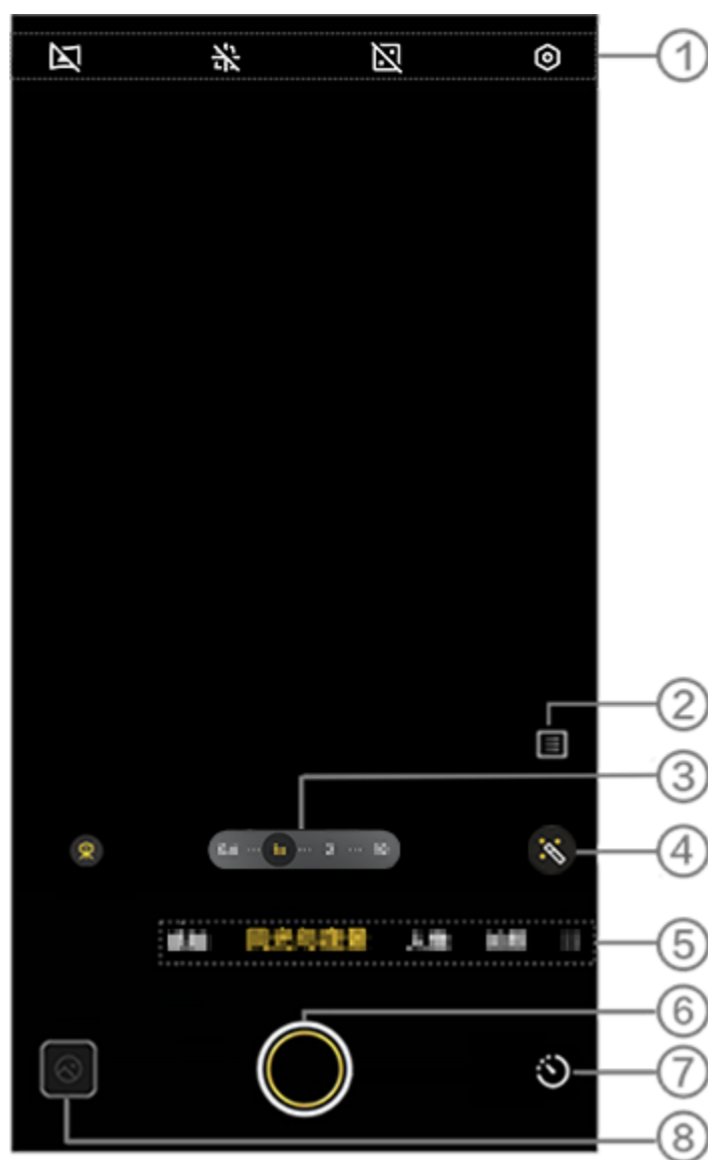

⚠ Uwaga

Ilustracja służy wyłącznie do celów orientacyjnych. Niektóre opcje mogą być niedostępne na konkretnych modelach.

① Aby włączyć lub wyłączyć daną funkcję, stuknij odpowiadającą jej ikonę. Znaczenie ikon:

	Panorama wł.
	Panorama wył.
	Korekta perspektywy wł.
	Korekta perspektywy wył.
	Wysoka rozdzielczość wł.
	Wysoka rozdzielczość wył.

- ② Stuknij, aby dodać efekt długiej ekspozycji.
- ③ Przeciągnij, aby powiększyć lub pomniejszyć ekran.
- ④ Stuknij, aby wybrać inny styl krajobrazu.
- ⑤ Przesuń palcem w lewo lub w prawo, aby przełączać między trybami.
- ⑥ Stuknij, aby zrobić zdjęcie.
- ⑦ Stuknij, aby przełączyć na Tryb poklatkowy w trybie Krajobraz.
- ⑧ Obejrzyj wykonane zdjęcia.

• Robienie zdjęć:

Metoda:

1. Przejdź do trybu **Krajobraz i Noc**.
2. Stuknij .

Tryb Portret filmowy

⚠ Wskazówka: To, czy aplikacja jest obsługiwana na konkretnym urządzeniu oraz jakie funkcje są dostępne, zależy od modelu urządzenia, operatora oraz kraju/regionu. Aby uzyskać więcej informacji, skontaktuj się z dystrybutorem lub dostawcą usług.

Tryb Portret filmowy

Nagraj portret filmowy w trybie **Portret filmowy**.

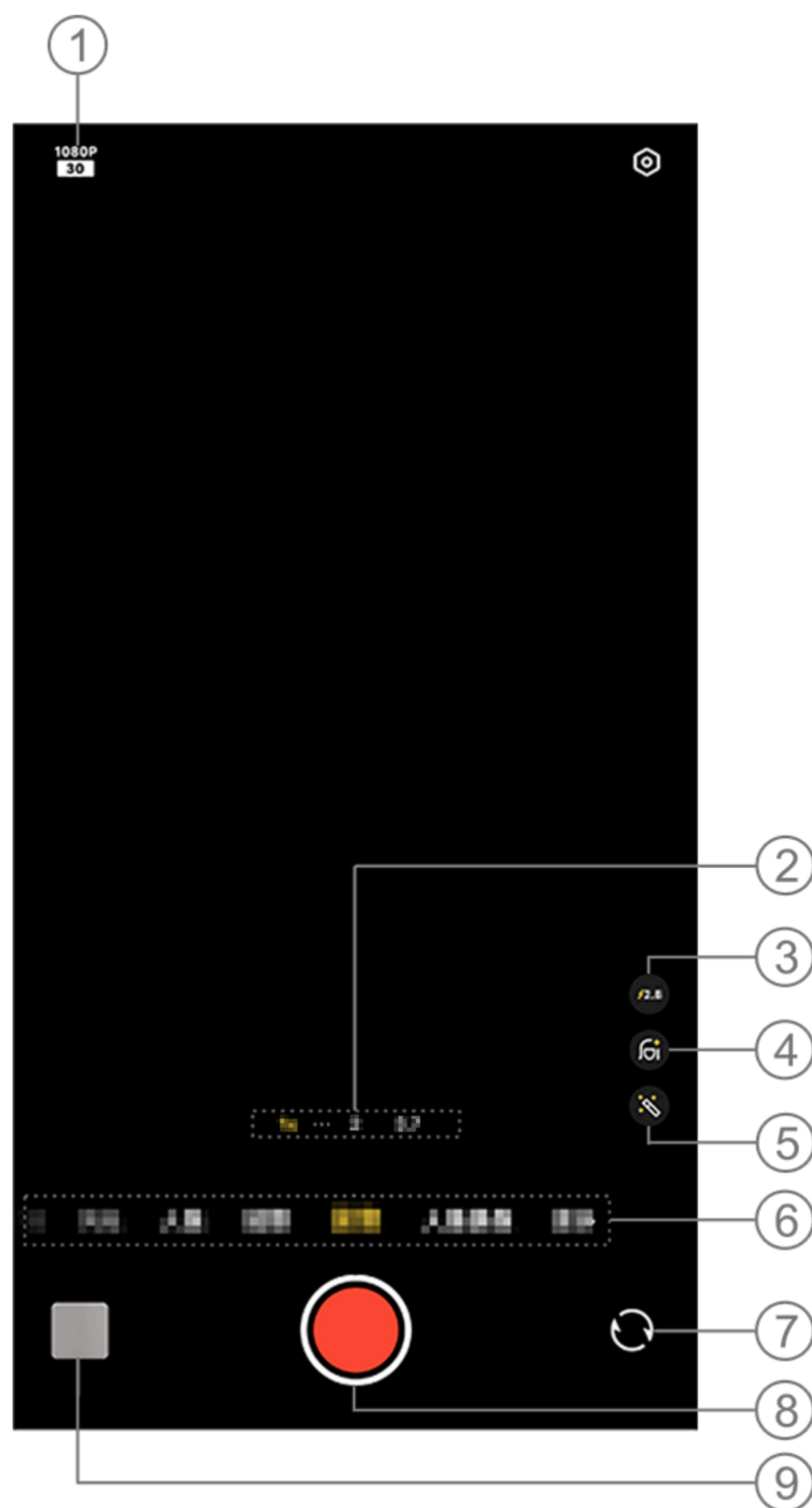

⚠ Uwaga

Ilustracja służy wyłącznie do celów orientacyjnych. Niektóre opcje mogą być niedostępne na konkretnych modelach.

① Dostosuj rozdzielczość filmu. Znaczenie ikon:



- ② Przeciągnij, aby powiększyć lub pomniejszyć ekran.
- ③ Dostosuj stopień efektu bokeh.
- ④ Zastosuj efekty upiększania.
- ⑤ Stosowanie efektów filtrów.
- ⑥ Przesuń palcem, aby przełączać między trybami.
- ⑦ Przełączaj między aparatem przednim i tylnym.
- ⑧ Stuknij, aby zrobić zdjęcie.
- ⑨ Obejrzyj wykonane zdjęcia lub wideo.

• Nagrywanie filmu

Metoda:

1. Przejdź do opcji **Portret filmowy**.
2. Stuknij .

• Przegląd funkcji wykorzystywanych podczas nagrywania portretu filmowego



Uwaga

Ilustracja służy wyłącznie do celów orientacyjnych. Niektóre opcje mogą być niedostępne na konkretnych modelach.

- ① Wyświetl bieżącą długość filmu.
- ② Zapisz nagrany film.
- ③ Zrób zdjęcie podczas nagrywania.
- ④ Wstrzymaj nagrywanie.

Tryb portretowy



 **Wskazówka:** To, czy aplikacja jest obsługiwana na konkretnym urządzeniu oraz jakie funkcje są dostępne, zależy od modelu urządzenia, operatora oraz kraju/regionu. Aby uzyskać więcej informacji, skontaktuj się z dystrybutorem lub dostawcą usług.

Tryb portretowy

Tryb portretowy umożliwia zastosowanie efektu bokeh, upiększania i innych efektów do zdjęć w celu wykonania zachwycających portretów.

• Efekty Bokeh

Aby zapisać zdjęcia w formacie bokeh:

1. Wybierz **Portret**.
2. Stuknij .
3. Przeciągnij , aby dostosować efekt bokeh.
4. Stuknij .

• Sposób korzystania z opcji Upiększanie/Postawa

Popraw rysy twarzy lub skorzystaj z wyświetlanych na ekranie wskazówek dotyczących postawy podczas fotografowania.

Aby zastosować efekty upiększania lub uzyskać wskazówki dotyczące postawy:

1. Wybierz **Portret**.
2. Stuknij .
3. Wybierz **Upiększanie** lub **Postawy** (dostępne w niektórych

krajach).
4. Stuknij .

Uwaga

W celu skorzystania z tej funkcji wymagane jest połączenie urządzenia z Internetem.





Tryb Pro

Tryb Pro

Tryb Pro zapewnia pełną kontrolę podczas robienia zdjęć lub nagrywania filmów.

• Opis funkcji lub ikon

W celu uzyskania najlepszych efektów można ręcznie dostosować parametry każdej funkcji.

-  EV: Dostosuj standardową ekspozycję ustawioną w aplikacji Aparat. Zwiększ wartość ekspozycji dla jaśniejszych zdjęć lub ją zmniejsz, aby uzyskać ciemniejsze zdjęcia.
-  ISO: Czułość matrycy obrazu na światło.
-  S: Czas, przez jaki matryce obrazu są naświetlane.
-  WB: Uzyskaj dokładne kolory na zdjęciach.

Sceny dla balansu bieli przedstawiono na poniższej ilustracji. Funkcję tę można włączyć lub wyłączyć w zależności od potrzeb.

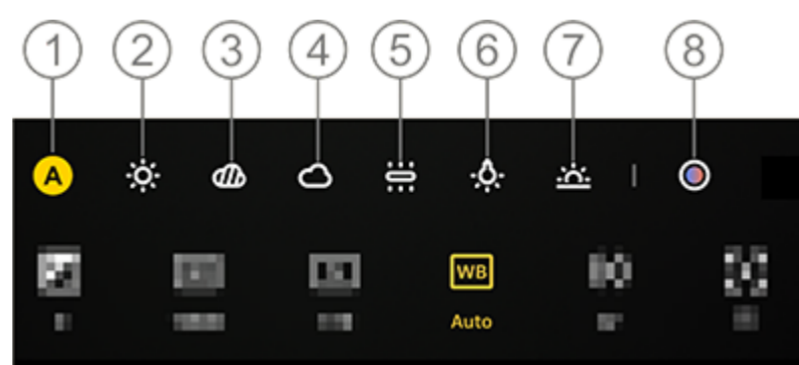







Uwaga

Ilustracja służy wyłącznie do celów orientacyjnych. Niektóre opcje mogą być niedostępne na konkretnych modelach.

- ① Balans bieli (automatycznie).
- ② Balans bieli (słonecznie).
- ③ Balans bieli (duże zachmurzenie).

- ④ Balans bieli (zachmurzenie).
- ⑤ Balans bieli (lampa żarowa).
- ⑥ Balans bieli (światło wolframowe).
- ⑦ Balans bieli (zachód słońca).
- ⑧ Temperatura barwowa balansu bieli: Przeciągnij suwak, aby dostosować wartość.

- : AF oznacza automatyczną regulację ostrości (autofokus) / MF oznacza ręczną regulację ostrości.
-   Pomiar matrycowy /  Pomiar centralnie ważony /  Pomiar punktowy
- : Stuknij, aby dowiedzieć się więcej o każdej funkcji.
- : Stuknij, aby przywrócić domyślne ustawienia parametrów.

Uwaga

Niektóre opcje mogą nie być obsługiwane lub mogą różnić się w zależności od modelu urządzenia.

• Zmiana formatu zapisywania zdjęć

Ta funkcja umożliwia zapisywanie zdjęć wykonanych w trybie Pro w formacie nieskompresowanych plików RAW/JPG.

Aby zapisać zdjęcia w formacie RAW:

1. Wybierz **Pro**.
2. Przełącz na .
3. Stuknij .

Uwaga

1. Zdjęcia wykonane przy tej funkcji włączonej będą zapisywane zarówno w formacie RAW, jak i JPG.
2. Zdjęcia w formacie RAW zachowują więcej szczegółów do późniejszej obróbki, co przekłada się na większe rozmiary plików, podczas gdy zdjęcia w formacie JPG zajmują mniej miejsca.

Wykonywanie zdjęć panoramicznych

 **Wskazówka:** To, czy aplikacja jest obsługiwana na konkretnym urządzeniu oraz jakie funkcje są dostępne, zależy od modelu urządzenia, operatora oraz kraju/regionu.

Aby uzyskać więcej informacji, skontaktuj się z dystrybutorem lub dostawcą usług.

Wykonywanie zdjęć panoramicznych

Tryb Panorama łączy wiele ujęć w jednolite zdjęcie panoramiczne.

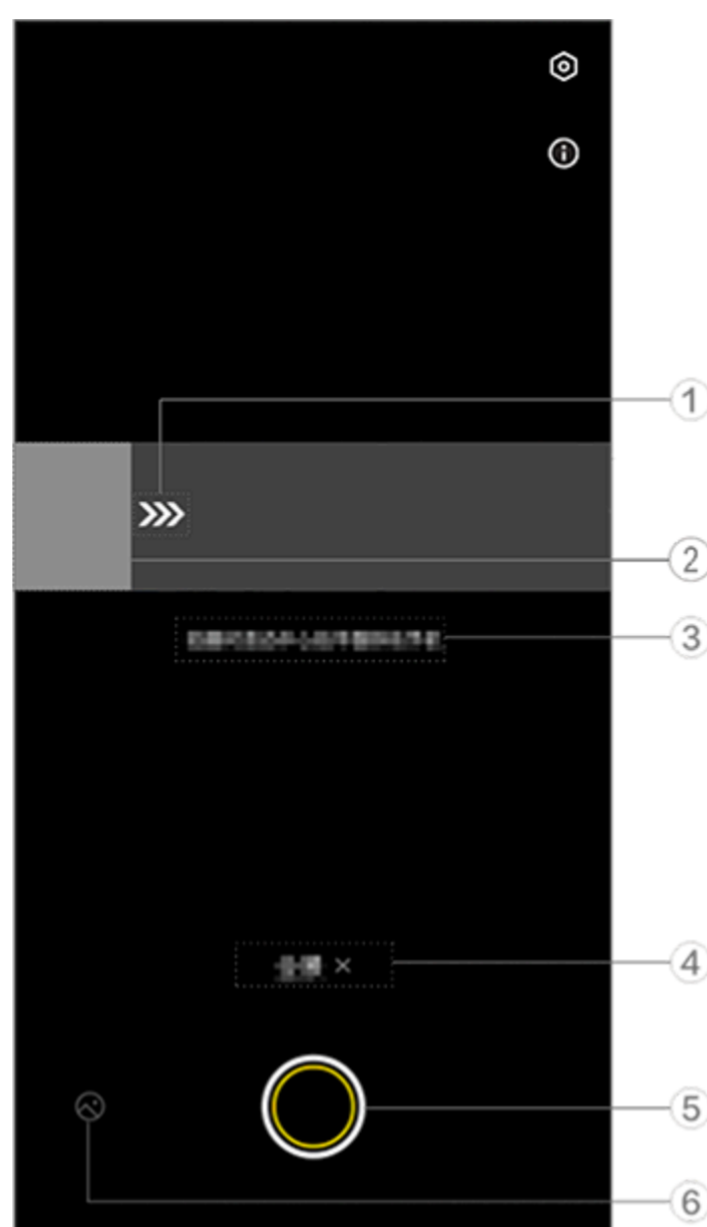

! Uwaga

Ilustracja służy wyłącznie do celów orientacyjnych. Niektóre opcje mogą być niedostępne na konkretnych modelach.

- ① Przesuń aparat w kierunku wskazywanym strzałką.
- ② Przeglądarka klitek.
- ③ Podpowiedzi.
- ④ Stuknij, aby wyłączyć bieżący tryb.
- ⑤ Stuknij, aby zrobić zdjęcie.
- ⑥ Wyświetl wykonane zdjęcia.

• **Robienie zdjęć:**

Metoda:

1. Stuknij .
2. Stabilnie poruszaj urządzeniem zgodnie z wyświetlanymi instrukcjami.
3. Jeśli nie poruszysz urządzeniem przez określony czas, automatycznie zatrzyma ono fotografowanie i zapisze wykonane zdjęcia.

Zrób zdjęcie w jakości HD

⚠ Wskazówka: To, czy aplikacja jest obsługiwana na konkretnym urządzeniu oraz jakie funkcje są dostępne może różnić się w zależności od modelu urządzenia, operatora oraz kraju/regionu. Więcej informacji można uzyskać u dystrybutora lub dostawcy usług.

Zrób zdjęcie w jakości HD

Przełącz aparat na tryb **Wysoka rozdzielczość**, jeśli chcesz wywołać lub wydrukować wykonane zdjęcia lub wyświetlić je na dużym ekranie.

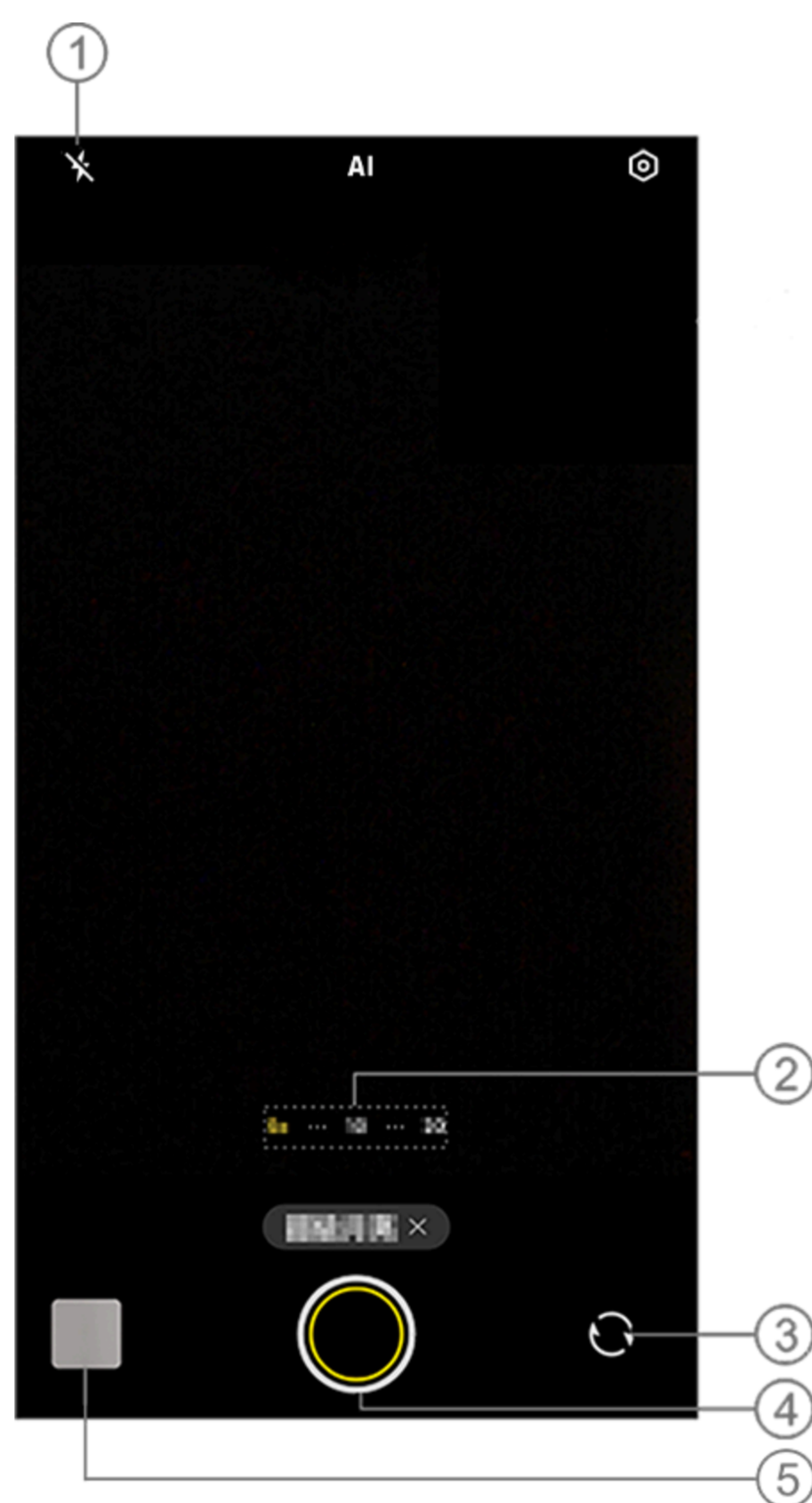

⚠ Uwaga

Ilustracja służy wyłącznie do celów orientacyjnych. Niektóre opcje mogą być niedostępne na konkretnych modelach.

- 1) Przełącz tryb lampy błyskowej.
- 2) Powiększ lub pomniejsz ekran.
- 3) Przełączaj między aparatem przednim i tylnym.
- 4) Stuknij, aby zrobić zdjęcie.
- 5) Obejrzyj wykonane zdjęcia.

• Robienie zdjęć:

Wykonaj następujące czynności:

1. Wybierz **Wysoka rozdzielczość**.
2. Stuknij .

Tryb Pro sport

⚠ Wskazówka: To, czy aplikacja jest obsługiwana na konkretnym urządzeniu oraz jakie funkcje są dostępne, zależy od modelu urządzenia, operatora oraz kraju/regionu. Aby uzyskać więcej informacji, skontaktuj się z dystrybutorem lub dostawcą usług.

Tryb Pro sport

Tryb **Migawka** umożliwia łatwe uchwycenie dynamicznych sytuacji, takich jak zwierzęta czy pojazdy w ruchu.

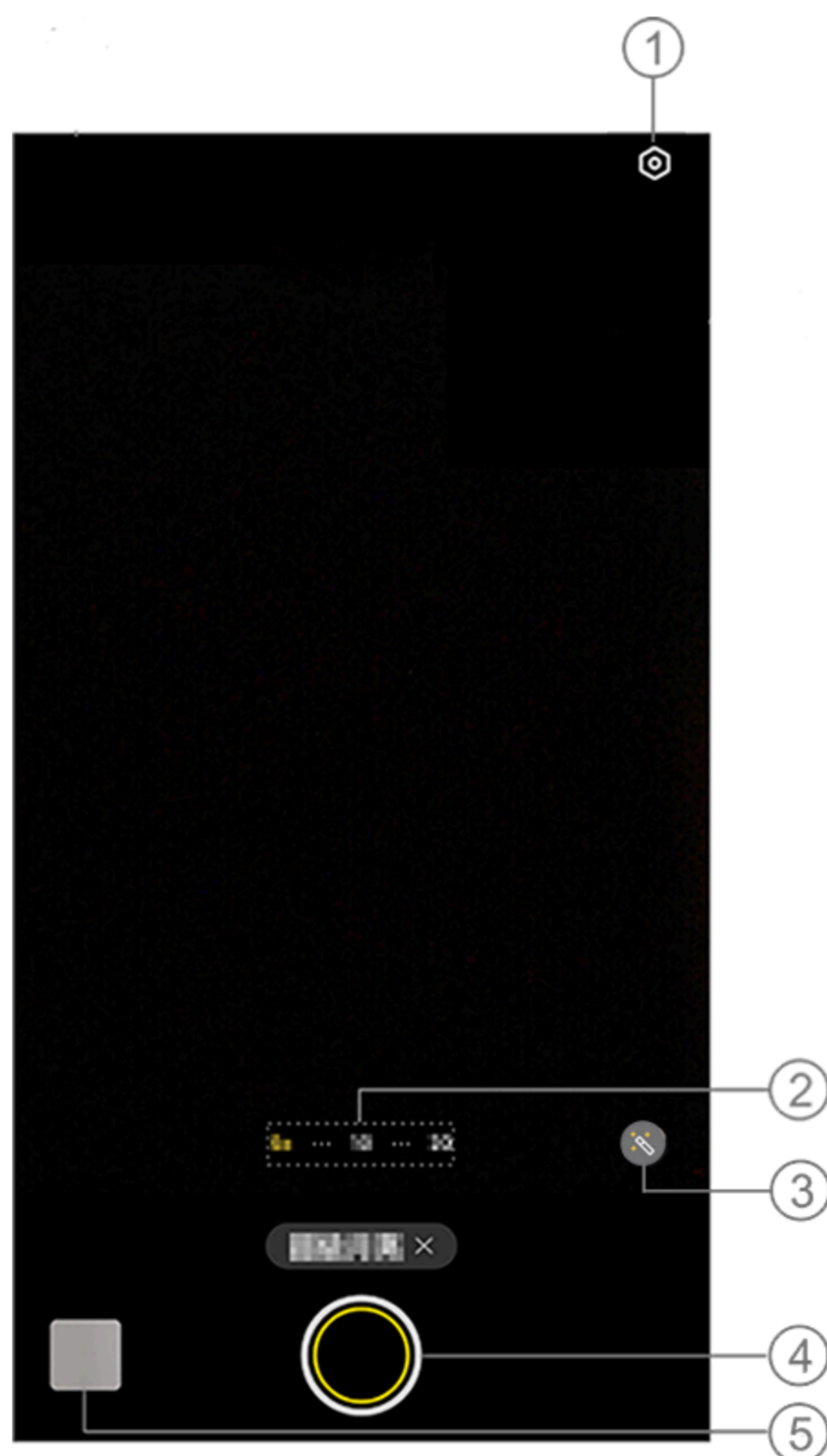

⚠ Uwaga

Ilustracja służy wyłącznie do celów orientacyjnych. Niektóre opcje mogą być niedostępne na konkretnych modelach.

- ① Stuknij, aby uzyskać dostęp do opcji Ustawienia w aplikacji Aparat.
- ② Powiększ lub pomniejsz ekran.
- ③ Wybierz inne style zdjęć.
- ④ Stuknij, aby zrobić zdjęcie.
- ⑤ Obejrzyj wykonane zdjęcia.

• Robienie zdjęć:

Wykonaj następujące czynności:

1. Wybierz **Migawka**.
2. Stuknij .

Uwaga

Ten tryb jest dostępny wyłącznie podczas korzystania z tylnego aparatu.

Dokument ultra HD

 **Wskazówka:** To, czy aplikacja jest obsługiwana na konkretnym urządzeniu oraz jakie funkcje są dostępne, zależy od modelu urządzenia, operatora oraz kraju/regionu. Aby uzyskać więcej informacji, skontaktuj się z dystrybutorem lub dostawcą usług.

Dokument ultra HD

Tryb **Dokument ultra HD** umożliwia przycinanie lub poprawianie przechwyconych plików.

Metoda:

1. Wybierz **Dokument ultra HD**.
2. Wykadruj dokument w wizjerze.
3. Stuknij .

Nagrywanie filmów w trybie spowolnienia

 **Wskazówka:** To, czy aplikacja jest obsługiwana na konkretnym urządzeniu oraz jakie funkcje są dostępne, zależy od modelu urządzenia, operatora oraz kraju/regionu.

Aby uzyskać więcej informacji, skontaktuj się z dystrybutorem lub dostawcą usług.

Nagrywanie filmów w trybie spowolnienia

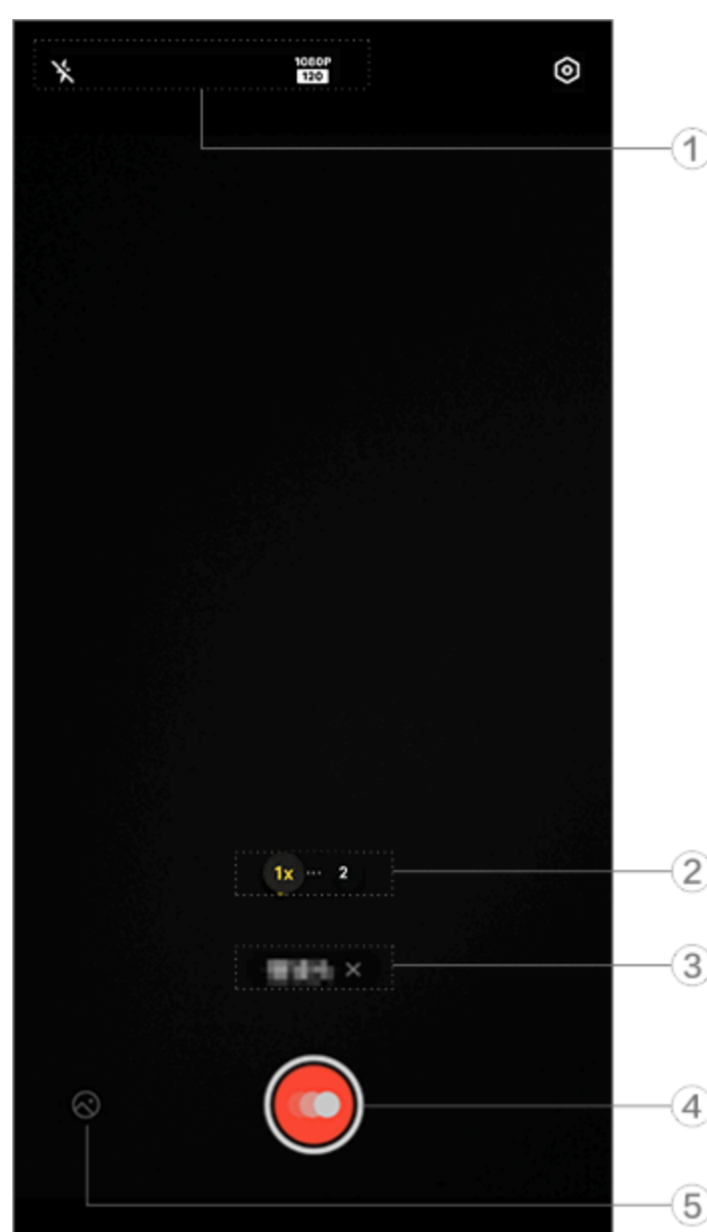

Tryb **spowolnienia** umożliwia nagrywanie filmów z większą szybkością klatek i odtwarzanie ich z mniejszą szybkością klatek.



Uwaga

Ilustracja służy wyłącznie do celów orientacyjnych. Niektóre opcje mogą być niedostępne na konkretnych modelach.





① Aby włączyć lub wyłączyć daną funkcję, stuknij odpowiadającą jej ikonę. Znaczenie ikon:

	Lampa błyskowa wył.
	Lampa błyskowa zawsze wł.
	Jakość obrazu 1080p

- ② Przeciągnij, aby powiększyć lub pomniejszyć ekran.
- ③ Stuknij, aby wyłączyć bieżący tryb.
- ④ Stuknij, aby rozpocząć nagrywanie.
- ⑤ Obejrzyj nagrane filmy.

•Aby nagrać film poklatkowy:

Metoda:

1. Stuknij , aby rozpocząć nagrywanie.
2. Stuknij , aby wstrzymać nagrywanie, a , aby je kontynuować.
3. Stuknij , aby zakończyć nagrywanie.

Nagrywanie filmów poklatkowych

⚠ Wskazówka: To, czy aplikacja jest obsługiwana na konkretnym urządzeniu oraz jakie funkcje są dostępne, zależy od modelu urządzenia, operatora oraz kraju/regionu. Aby uzyskać więcej informacji, skontaktuj się z dystrybutorem lub dostawcą usług.

Nagrywanie filmów poklatkowych

Możesz użyć **trybu poklatkowego**, aby stworzyć film poklatkowy przedstawiający wydarzenie na przestrzeni czasu.

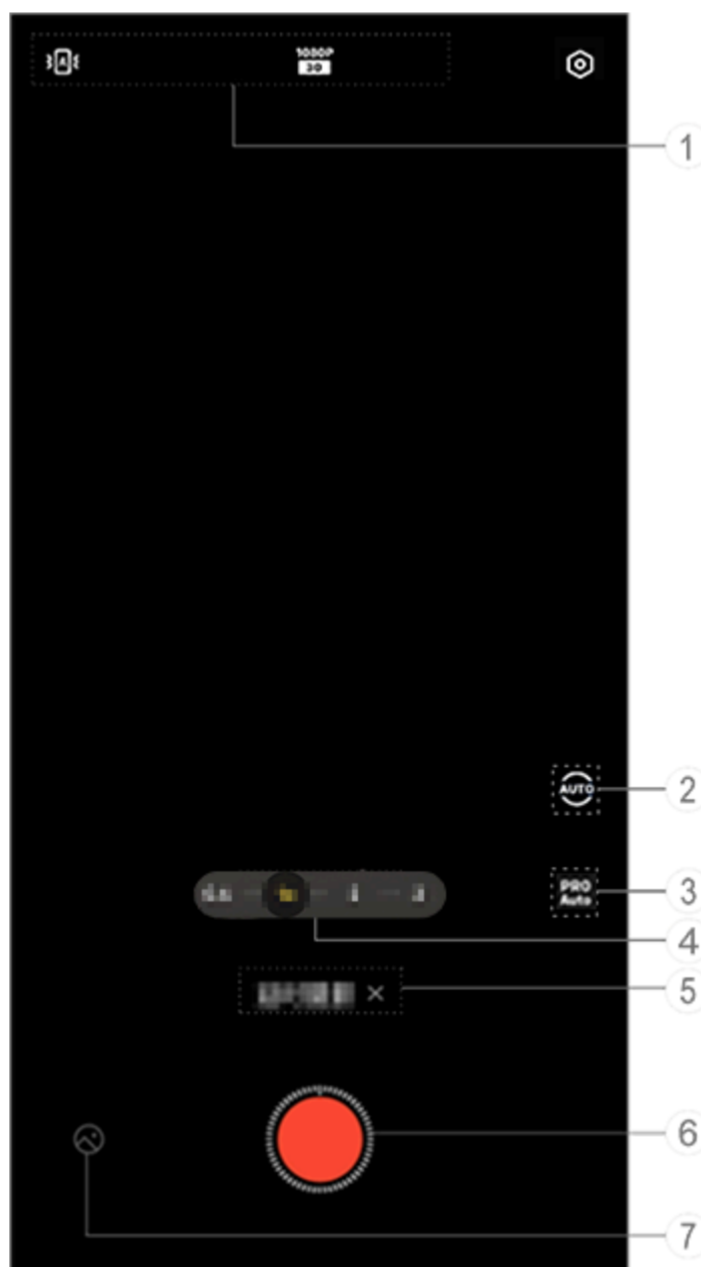

⚠ Uwaga

Ilustracja służy wyłącznie do celów orientacyjnych. Niektóre opcje mogą być niedostępne na konkretnych modelach.

① Aby włączyć lub wyłączyć daną funkcję, stuknij odpowiadającą jej ikonę. Znaczenie ikon:

	Standardowa automatyczna regulacja stabilizacji wł.
---	---

	Standardowa stabilizacja wył.
	Jakość obrazu 1080p
	Jakość obrazu 4K

- ② Wybierz interwał fotografowania i czas fotografowania.
- ③ Dostosuj wartości parametrów funkcji, takich jak czułość i balans bieli.
- ④ Przeciągnij, aby powiększyć lub pomniejszyć ekran.
- ⑤ Stuknij, aby wyłączyć bieżący tryb.
- ⑥ Stuknij, aby rozpocząć nagrywanie.
- ⑦ Wyświetl nagrane filmy.

•Aby nagrać film poklatkowy:

Metoda:

1. Stuknij , aby rozpocząć nagrywanie.
2. Stuknij , aby zakończyć nagrywanie.

Dodatkowe funkcje w trybach Aparatu

Dodatkowe funkcje w trybach Aparatu

Stuknij , aby dostosować lub włączyć więcej funkcji w każdym trybie Aparatu.

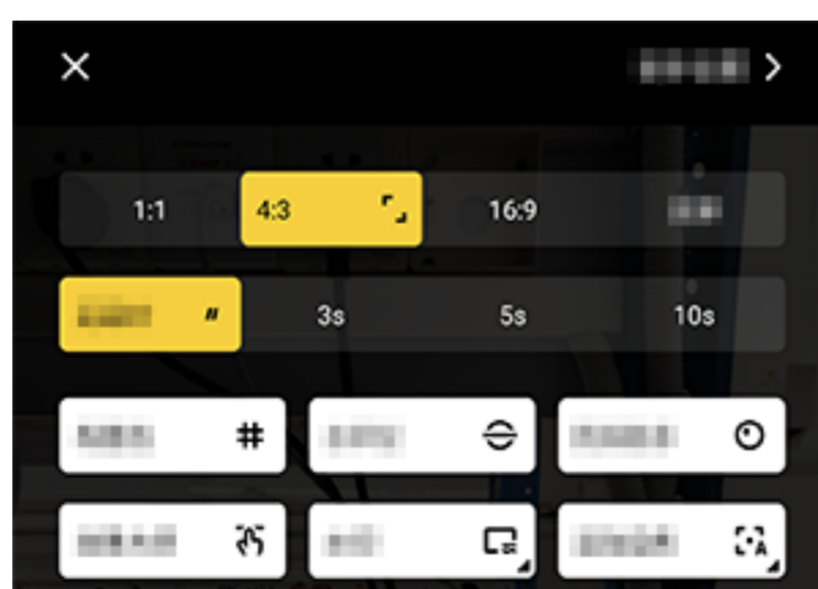

Uwaga

Ilustracja służy wyłącznie do celów orientacyjnych. Niektóre opcje mogą być niedostępne na konkretnych modelach.

Aby włączyć lub wyłączyć daną funkcję, stuknij odpowiadającą jej ikony. Znaczenie ikon:

	Wybierz współczynnik kształtu obrazu
---	--------------------------------------

	Wybierz czas opóźnienia
	Linie siatki wł.
	Linie siatki wył.
	Poziomica wł.
	Poziomica wył.
	Ustawienia efektów wł.
	Ustawienia efektów wył.
	Znak wodny wł.
	Znak wodny wył.
	Przypomnienie o potrząsaniu włączone
	Przypomnienie o potrząsaniu wyłączone
	Funkcja HDR wł.
	Funkcja HDR wył.
	Więcej ustawień

Uwaga

1. Niektóre opcje mogą być niedostępne lub mogą się różnić w zależności od kraju/regionu i modelu urządzenia.
2. Jeśli nie możesz znaleźć określonej opcji na swoim urządzeniu, oznacza to, że dana funkcja nie jest obsługiwana.

Konfiguracja innych ustawie ń

Konfiguracja innych ustawie ń

Aby skonfigurować więcej ustawie ń, stuknij > **Więcej ustawie ń** w prawym górnym rogu aplikacji Aparat.

Wykonaj dowolną z następujących czynności:

- Aby urządzenie odtwarzało dźwięk migawki podczas robienia zdjęcia lub nagrywania filmu, włącz **Dźwięk migawki**.
- Aby dodać znaczniki lokalizacji do zdjęć i filmów, włącz **Lokalizacja**.
- Aby zachować zdjęcie wykonane za pomocą przedniego aparatu i zachować spójność z podglądem, włącz **Lustrzane selfie**.
- Aby otworzyć Aparat przez dwukrotne naciśnięcie przycisku

zmniejszania głośności, gdy ekran jest wyłączony, stuknij, aby włączyć **Szybkie działanie dla Przycisku regulacji głośności**.

- Aby zachować ustawienia użyte ostatnim razem, stuknij **Zachowaj ustawienia**, co pozwoli włączyć przełączniki w zależności od potrzeb.
- Aby zrobić zdjęcie poprzez stuknięcie ekranu lub za pomocą poleceń głosowych, wybierz opcję **Migawka**, co pozwoli włączyć przełączniki w zależności od potrzeb.
- Aby przywrócić domyślne ustawienia aparatu, stuknij **Przywróć ustawienia domyślne**.

Uwaga

1. Niektóre opcje mogą być niedostępne lub mogą się różnić w zależności od kraju/regionu i modelu urządzenia.
2. Jeśli nie możesz znaleźć określonej opcji na swoim urządzeniu, oznacza to, że dana funkcja nie jest obsługiwana.

Albumy

Wyświetlanie zdjęć i filmów

Aby przeglądać, edytować, udostępniać lub porządkować zdjęcia lub filmy, stuknij  i otwórz Albumy.

Uwaga

W celu skorzystania z niektórych funkcji wymagane jest połączenie urządzenia z Internetem.

• Wyświetlanie według czasu wykonania

Metoda:

1. Wybierz  > **Zdjęcia**.
2. Zsuń palcami ekran, aby przełączyć się na widok miesięczny, a następnie rozsuń, aby przełączyć się na widok dzienny.

• Wyświetlanie według albumu

Metoda:

1. Wybierz  > **Albumy**.
2. Niektóre zdjęcia i filmy są przechowywane w domyślnych

albumach. Na przykład zdjęcia zrobione aparatem są zapisywane w albumie Aparat, filmy nagrane aparatem są zapisywane w albumie Filmy, a zrzuty ekranu są zapisywane w albumie Zrzuty ekranu.

• Wyświetlanie według inteligentnej klasyfikacji

Metoda:

1. Wybierz  > **Albumy**.
2. Stuknij **Więcej** obok funkcji Inteligentna klasyfikacja.
3. Wyświetl zdjęcia i filmy według ich inteligentnej klasyfikacji, takiej jak selfie, jedzenie czy krajobraz.

Aby wyświetlić zdjęcia lub filmy według inteligentnej klasyfikacji, najpierw włącz funkcję **Inteligentna klasyfikacja**.

Aby włączyć inteligentną klasyfikację, stuknij  > **Ustawienia** i włącz opcję **Inteligentna klasyfikacja**.

• Wyszukiwanie zdjęć i filmów

Aby szybko wyszukać zdjęcie lub film przy użyciu słów kluczowych:

Metoda:

1. Wybierz  > **Wyszukaj**.
2. W pasku wyszukiwania wpisz słowa kluczowe, takie jak krajobraz czy jedzenie.

Porządkowanie zdjęć i filmów

Porządkowanie zdjęć i filmów

Uporządkuj dużą liczbę zdjęć i filmów w albumy, aby ułatwić ich przeglądanie.

• Tworzenie albumu

Metoda:

1. Wybierz  > **Albumy**.
2. Stuknij **+**.
3. Wprowadź nazwę i stuknij **OK**.

4. Wybierz wymagane zdjęcia lub filmy i stuknij **Gotowe**.
5. Przenieś lub skopiuj wybrane zdjęcia lub filmy do nowego albumu.

• Przenoszenie lub kopiowanie zdjęć i filmów

Metoda 1:



1. Otwórz obraz lub film w trybie pełnoekranowym.
2. Stuknij  > **Dodaj do**.
3. Wybierz istniejący album lub stuknij opcję **Nowy album**.

Metoda 2:

1. Przejdź do **Zdjęcia** lub określonego albumu w sekcji **Albumy**.
2. Stuknij lub stuknij i przytrzymaj plik, a następnie stuknij **Dodaj do**.
3. Wybierz istniejący album lub stuknij opcję **Nowy album**.



• Usuwanie zdjęć i filmów

Aby usunąć zdjęcia lub filmy:

- Otwórz zdjęcia i filmy w trybie pełnoekranowym i stuknij .
- Z poziomu **Zdjęcia** lub w określonym albumie w sekcji **Albumy** stuknij lub stuknij i przytrzymaj, aby zaznaczyć zdjęcia lub filmy, a następnie stuknij .

• Przywracanie usuniętych zdjęć i filmów



Metoda:

1. Wybierz  > **Albumy**.
2. Stuknij **Niedawno usunięte**.
3. Przywróć usunięte zdjęcia i filmy przy użyciu jednej z następujących metod:
 - Stuknij i przytrzymaj, aby zaznaczyć zdjęcia lub filmy, które chcesz przywrócić, a następnie stuknij .
 - Otwórz zdjęcia i filmy, które chcesz przywrócić w trybie pełnoekranowym i stuknij .

• Ukrywanie zdjęć i filmów

Aby ukryć zdjęcia lub filmy:

- Otwórz zdjęcia lub filmy w trybie pełnoekranowym i stuknij  > **Ukryj**.

• Z poziomu **Zdjęcia** lub w określonym albumie w sekcji **Albumy** stuknij  lub stuknij i przytrzymaj, aby zaznaczyć zdjęcia lub filmy, a następnie stuknij  > **Ukryj**.

Aby wyświetlić ukryte zdjęcia lub wideo, stuknij  > **Ustawienia** > **Ukryte zdjęcia**.

• Zmiana nazwy zdjęć i filmów

Aby zmienić nazwę zdjęcia lub filmu, otwórz zdjęcie lub film w trybie pełnoekranowym, a następnie stuknij  > **Zmień nazwę**.



• Dodawanie zdjęć i filmów do Ulubionych

Metoda:

1. Otwórz zdjęcia lub filmy w trybie pełnoekranowym.
2. Stuknij .

• Udostępnianie zdjęć i filmów

Aby udostępnić zdjęcia lub filmy:

- Otwórz zdjęcia i filmy w trybie pełnoekranowym i stuknij .
- Z poziomu **Zdjęcia** lub w określonym albumie w sekcji **Albumy** stuknij  lub stuknij i przytrzymaj, aby zaznaczyć zdjęcia lub filmy, a następnie stuknij .

Edycja zdjęć

 **Wskazówka:** To, czy aplikacja jest obsługiwana na konkretnym urządzeniu oraz jakie funkcje są dostępne, zależy od modelu urządzenia, operatora oraz kraju/regionu. Aby uzyskać więcej informacji, skontaktuj się z dystrybutorem lub dostawcą usług.

Edycja zdjęć

Aby edytować lub dostosować zdjęcie:

1. Otwórz zdjęcie, które chcesz edytować w trybie pełnoekranowym.
2. Stuknij **Edytuj**.

3. Aby dokonać określonej zmiany, stuknij odpowiednią ikonę. W poniższej tabeli znajdziesz opisy poszczególnych ikon.

	Retuszowanie AI
	Przytnij i obróć zdjęcie
	Dostosuj jasność, kontrast i inne parametry zdjęcia
	Zastosuj efekty filtrów
	Zastosuj efekty upiększania
	Zastosuj efekty szkicowania
	Dodaj tekst
	Dodaj mozaikę
	Dodaj znak wodny
	Dostosuj efekty kadrowania
	Dodaj naklejki
	Zastosuj efekty
	Dodaj ramkę

Edycja filmów

⚠ Wskazówka: To, czy aplikacja jest obsługiwana na konkretnym urządzeniu oraz jakie funkcje są dostępne, zależy od modelu urządzenia, operatora oraz kraju/regionu. Aby uzyskać więcej informacji, skontaktuj się z dystrybutorem lub dostawcą usług.

Edycja filmów

Aby edytować film, otwórz go na pełnym ekranie, a następnie stuknij .

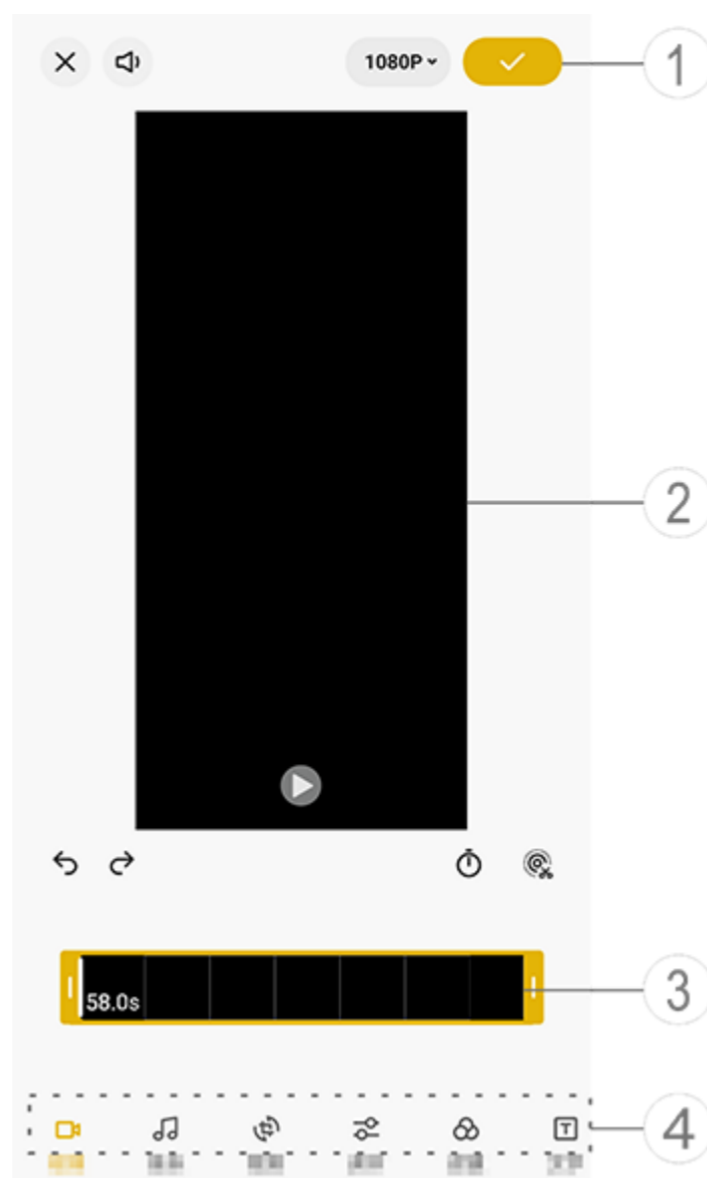









⚠ Uwaga

Ilustracja służy wyłącznie do celów orientacyjnych. Niektóre opcje mogą być niedostępne na konkretnych modelach.

- ① Zapisz edytowane wideo.
- ② Przeglądarka klamek.
- ③ Wyświetl materiał filmowy.
- ④ Stuknij następujące ikony w zależności od potrzeb.

Stuknij każdą z ikon, aby wyświetlić więcej operacji. W poniższej tabeli znajdziesz opisy poszczególnych ikon.

	Cofnij/Odrzuć zmiany dokonane w filmie
	Cofnij zmiany
	Powtórz zmiany
	Odtwórz i podglądaj bieżący materiał filmowy
	Wstrzymaj odtwarzanie bieżącego materiału wideo
	Dostosuj szybkość odtwarzania filmu
	Oryginalna ścieżka dźwiękowa filmu włączona
	Oryginalna ścieżka dźwiękowa filmu wyłączona
	Przytnij zdjęcia na żywo/zdjęcia

• Dodawanie muzyki w tle

Metoda:

1. Stuknij , aby wybrać utwór z biblioteki utworów.
2. Stuknij **Przytnij muzykę** i przeciągnij uchwyt, aby dostosować pozycję początkową muzyki.
3. Stuknij **Gotowe**.

• Dostosowanie proporcje lub kąt obrazu wideo

Aby dostosować proporcje obrazu wideo, obrócić obraz lub sklonować ekran, stuknij .

• Dostosowanie parametry wideo

Aby dostosować jasność, kontrast i inne informacje dotyczące wideo, stuknij , aby wybrać odpowiednią funkcję, a następnie dostosuj wartość.





• Stosowanie efektów filtrów

Metoda:

1. Stuknij .
2. Wybierz preferowany filtr i dostosuj jego parametry.

• Dodawanie tekstu

Metoda:

1. Stuknij .
2. Przeciągnij materiał filmowy do miejsca, w którym ma zostać dodany tekst.
3. Stuknij **Dodaj tekst**, wprowadź tekst, wybierz kolor czcionki, a następnie stuknij **Gotowe**.
4. Przeciągnij  i , aby dostosować czas rozpoczęcia i czas zakończenia.
5. Stuknij .

• Edycja filmów

Aby edytować wideo za pomocą dodatkowych funkcji, stuknij , aby wykonać odpowiednie czynności zgodnie z potrzebami.

Uwaga

1. To, czy aplikacja jest obsługiwana na konkretnym urządzeniu oraz jakie funkcje są dostępne, zależy od modelu urządzenia, operatora oraz kraju/regionu.
2. Jeśli nie możesz znaleźć określonej opcji na swoim urządzeniu, oznacza to, że dana funkcja nie jest obsługiwana.

Zalecane

Zalecane

Aplikacja Albumy automatycznie tworzy **Wybrane dla Ciebie** albumy na podstawie ważnych dla użytkownika osób, miejsc i zdjęć grupowych.

Uwaga



Zakładka Wybrane dla Ciebie pojawi się dopiero po dodaniu zdjęcia do Albumów.

Kalkulator

Stuknij  na ekranie głównym, aby uzyskać dostęp do aplikacji Kalkulator w celu wykonywania podstawowych obliczeń arytmetycznych, przeliczania walut itp.

Otwieranie aplikacji Kalkulator

Aby otworzyć Kalkulator:

- Przesuń palcem w górę od dołu ekranu głównego, a następnie stuknij  spośród innych aplikacji.
- Gdy urządzenie znajduje się w trybie „Wyświetlaj osobno Centrum sterowania i Centrum powiadomień”, przesuń palcem w dół z prawego górnego rogu ekranu, aby otworzyć Centrum sterowania, a następnie stuknij .
- Gdy urządzenie znajduje się w trybie „Scal Centrum sterowania i Centrum powiadomień”, przesuń palcem w dół z górnej części ekranu, aby otworzyć Centrum sterowania, a następnie stuknij .

Przełączanie między trybami aplikacji Kalkulator

Aby zmienić tryb aplikacji Kalkulator, stuknij następujące przyciski w zależności od potrzeb:

: Standardowy kalkulator do podstawowych obliczeń arytmetycznych.

: Kalkulator naukowy z zaawansowanymi operatorami logicznymi i funkcjami.

: Kalkulator kursów walut do przeliczania walut.

: Wyświetl historię obliczeń na kalkulatorze standardowym lub naukowym.

Uwaga

W celu korzystania z kalkulatora kursów walut wymagane jest połączenia urządzenia z Internetem.

Dyktafon

Dzięki aplikacji Dyktafon można używać telefonu jako przenośnego urządzenia do nagrywania osobistych notatek, pomysłów związanych z pracą itp. Aby otworzyć Dyktafon, stuknij  na ekranie głównym.

Tworzenie pliku nagrania

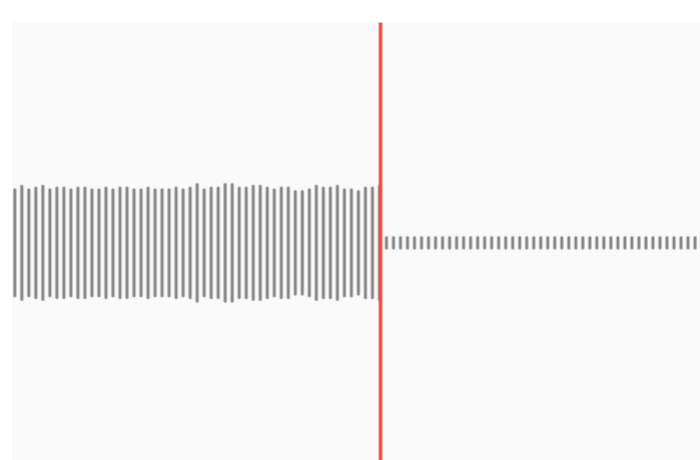



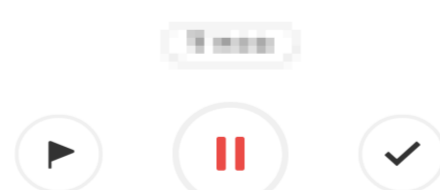

00:08



Uwaga

Ilustracja służy wyłącznie do celów orientacyjnych. Niektóre opcje mogą być niedostępne na konkretnych modelach.

Podczas nagrywania stuknij następujące ikony w zależności od potrzeb:

	Rozpocznij nagrywanie
	Wstrzymaj nagrywanie
	Zatrzymaj nagrywanie i zapisz nagranie
	Zaznacz punkt czasowy







Odtwórz plik nagrania



Uwaga

Ilustracja służy wyłącznie do celów orientacyjnych. Niektóre opcje mogą być niedostępne na konkretnych modelach.

Podczas odtwarzania nagrania stuknij następujące ikony w zależności od potrzeb:

- : Odtwórz nagranie.
- : Wstrzymaj odtwarzanie.
- : Przełącz pomiędzy prędkościami odtwarzania.
-  / : Przełącz pomiędzy trybami głośnika i odbiornika.
- : Usuń nagranie.
- : Przeciągnij, aby przejść do określonego punktu nagrania.

Uwaga

Ilustracja służy wyłącznie do celów orientacyjnych. Niektóre opcje mogą być niedostępne na konkretnych modelach.

Usuń plik nagrania

Aby usunąć plik nagrania:

- Stuknij i przytrzymaj plik, aby go zaznaczyć, a następnie stuknij

Usuń.

- Na ekranie odtwarzania stuknij ☰ > **Usuń.**

Zmiana nazwy pliku nagrania

Aby zmienić nazwę pliku nagrania:

- Stuknij i przytrzymaj plik, aby go zaznaczyć, a następnie stuknij

Zmień nazwę.

- Na ekranie odtwarzania stuknij ☰ > **Zmień nazwę.**

Udostępnianie pliku nagrania

Aby udostępnić plik nagrania:

- Stuknij i przytrzymaj plik, aby go zaznaczyć, a następnie stuknij

Udostępnij.

- Na ekranie odtwarzania stuknij ☰.

Ustawianie nagrania jako dzwonka

Aby ustawić nagranie jako dzwonek:

- Stuknij i przytrzymaj plik, aby go zaznaczyć, a następnie stuknij

Więcej > Ustaw jako dzwonek.

- Na ekranie odtwarzania stuknij ☰ > **Ustaw jako dzwonek.**

Przycinanie pliku nagrania

Aby przyciąć plik nagrania:

- Stuknij i przytrzymaj plik, aby go zaznaczyć, a następnie stuknij

Więcej > Przytnij.



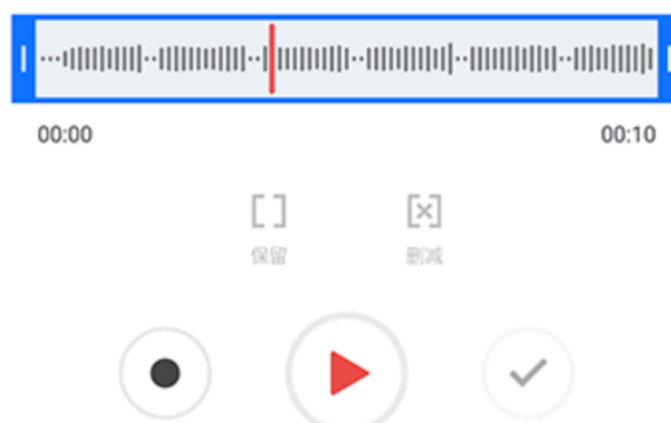
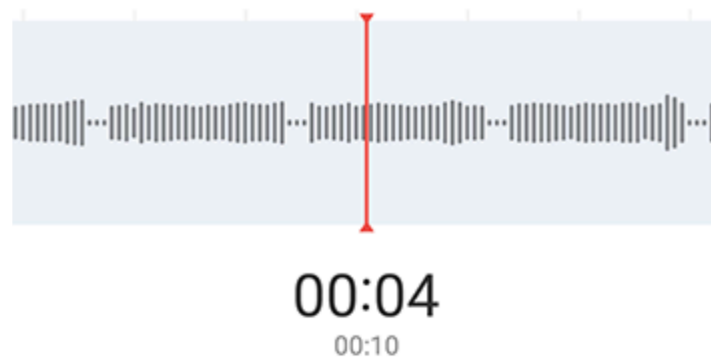



- Na ekranie odtwarzania stuknij ☰ > **Przytnij.**



⚠ Uwaga

Ilustracja służy wyłącznie do celów orientacyjnych. Niektóre opcje mogą być niedostępne na konkretnych modelach.

Metoda:

1. Przeciągnij uchwyty przycinania , aby zaznaczyć fragment nagrania.
2. Stuknij , aby odtworzyć wybrane nagranie lub , aby wznowić nagrywanie.
3. Stuknij , aby zachować lub , aby usunąć zaznaczenie.
4. Stuknij .

Zmiana kolejności plików nagrań

Aby zmienić kolejność plików na liście nagrań:

1. Na liście nagrań stuknij  > **Sortuj**.
2. Wybierz preferowaną metodę sortowania.

Wyszukiwanie pliku nagrania

Aby szybko zlokalizować plik nagrania:

1. Na liście nagrań stuknij .
2. Wpisz słowa kluczowe w pasku wyszukiwania.

Zegar

⚠ Wskazówka: To, czy aplikacja jest obsługiwana na konkretnym urządzeniu oraz jakie funkcje są dostępne, zależy od modelu urządzenia, operatora oraz kraju/regionu. Aby uzyskać więcej informacji, skontaktuj się z dystrybutorem lub dostawcą usług.



Jeśli chcesz sprawdzić godzinę w dowolnym miejscu na świecie, ustawić alarm itp., stuknij  na ekranie głównym.

Ustawianie alarmu

W zakładce **Alarm** możesz ustawić alarm przypominający o zdarzeniu, które ma nastąpić w określonym czasie.



• Dodawanie alarmu

Metoda:

1. Stuknij  w zakładce Alarm.
2. Przewiń rolkę cyfrową, aby ustawić godzinę alarmu.
3. Ustaw nazwę alarmu, dzwonek, czas powtarzania i inne opcje zgodnie z osobistymi potrzebami.
4. Stuknij .

• Usuwanie alarmu

Metoda:

1. W zakładce Alarm stuknij  > **Edytuj** lub stuknij i przytrzymaj alarm.
2. Wybierz alarm, który ma zostać usunięty, lub stuknij , aby zaznaczyć wszystkie alarmy.
3. Stuknij .

• Włączanie lub wyłączanie alarmu

Aby włączyć lub wyłączyć alarm, przełącz przełącznik obok niego w zakładce Alarm.

Wyświetl zegar światowy

Zegar światowy umożliwia śledzenie czasu lokalnego w różnych strefach czasowych na całym świecie i przeliczanie różnicy czasu.



• Dodawanie zegarów dla innych miejscowości

Aby dodać miejscowość:

1. W zakładce Zegar światowy stuknij .
2. Wybierz miejscowość, którą chcesz dodać.

• Usuwanie miejscowości

Metoda:

1. W zakładce Zegar światowy stuknij  > **Edytuj** lub stuknij i przytrzymaj zegar miejscowości.
2. Wybierz miejscowość, którą chcesz usunąć, lub stuknij , aby zaznaczyć wszystkie.
3. Stuknij .

Uwaga

Nie można usunąć zegara dla miejscowości, w której przebywasz.

• Konwerter czasu

Metoda:

1. W zakładce Zegar światowy stuknij  > **Konwerter czasu**.
2. Wybierz miejscowość z listy.
3. Przewiń rolkę cyfrową, aby wybrać datę i godzinę na zegarze. Czas lokalny dla wymienionych miejscowości zostanie automatycznie zaktualizowany.

Uwaga

Konwerter czasu pojawia się tylko wtedy, gdy dodano więcej niż jedną miejscowość.

Ustawianie minutnika

Za pomocą **Minutnika** można odliczać czas od określonego momentu.

Metoda:

1. W zakładce Minutnik przesuń, aby wybrać czas.
2. Stuknij , aby uruchomić minutnik.

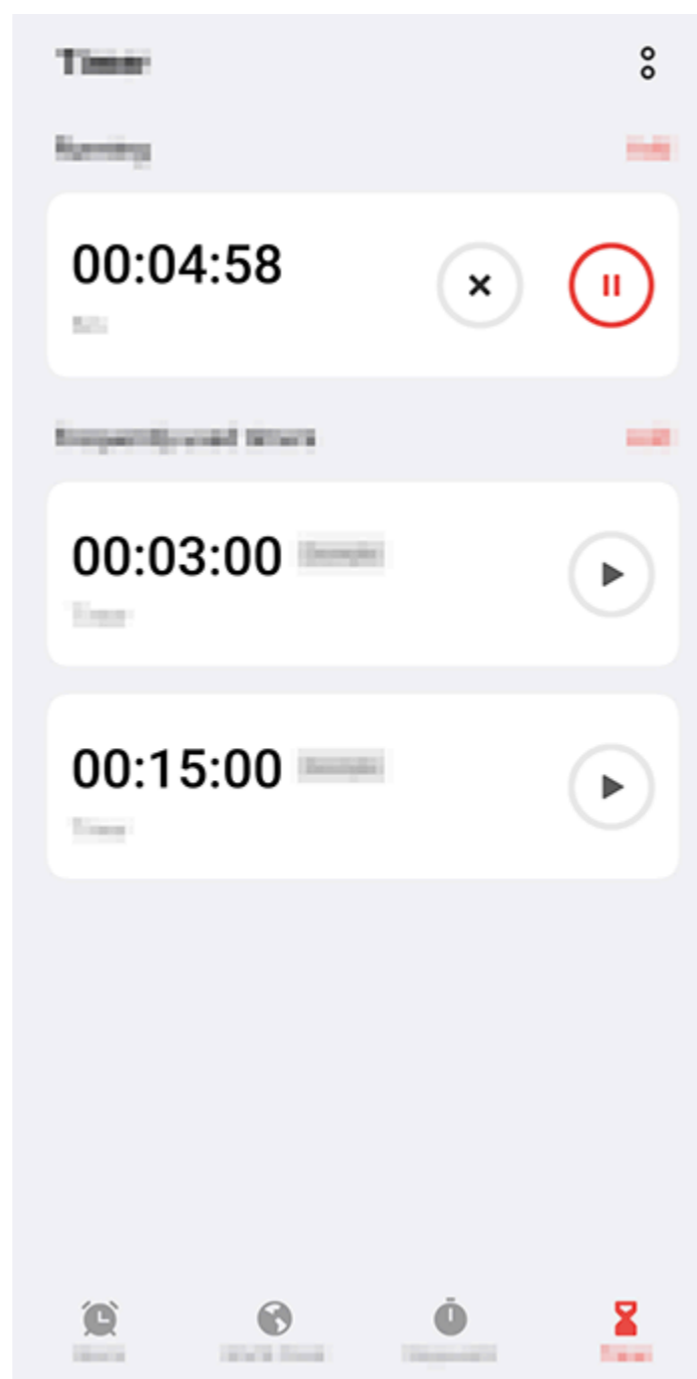

⚠ Uwaga

Ilustracja służy wyłącznie do celów orientacyjnych. Niektóre opcje mogą być niedostępne na konkretnych modelach.

Stuknij następujące ikony, aby wprowadzić więcej ustawień:

- ✕: Usuń minutnik.
- ⏸: Wstrzymaj minutnik.
- ▶: Ponownie uruchom minutnik.

Włączanie stopera

Stoper umożliwia pomiar czasu trwania danego zdarzenia.

Metoda:

1. W zakładce Stoper stuknij ▶, aby rozpocząć odmierzenie czasu.
2. Stuknij ◀, aby odnotować okrażenie, stuknij ⏸, aby wstrzymać działanie stopera, lub stuknij ⏪, aby zresetować stoper.

Więcej ustawień usługi

Aby wprowadzić więcej ustawień w aplikacji Zegar, stuknij ⚙ > **Ustawienia** w zakładce **Alarm**, **Zegar światowy**, **Minutnik** lub **Stoper**.

Kompas

⚠ Wskazówka: To, czy aplikacja jest obsługiwana na konkretnym urządzeniu oraz jakie funkcje są dostępne może różnić się w zależności od modelu urządzenia, operatora oraz kraju/regionu. Więcej informacji można uzyskać u dystrybutora lub dostawcy usług.

Aplikacji Kompas można używać do odnajdywania kierunków, poznawania aktualnej szerokości i długości geograficznej, określania, czy obiekt jest wypoziomowany i nie tylko. Aby otworzyć Kompas, stuknij  na ekranie głównym.

Wyświetlanie położenia geograficznego oraz wysokości i szerokości geograficznej

Aby wyświetlić położenie geograficzne, a także wysokość i szerokość geograficzną, wybierz **Kompas**.

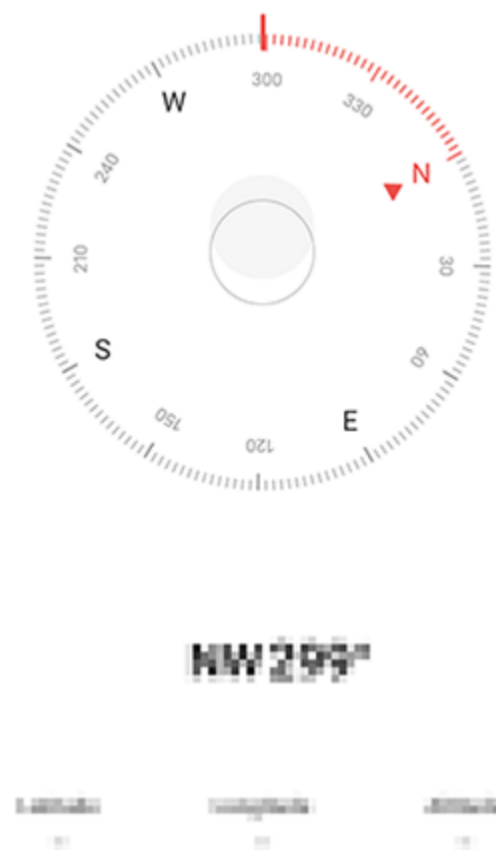

Pomiar poziomu

Aby zmierzyć kąt nachylenia przedmiotu:

1. Otwórz funkcję **Poziom**.
2. Przytrzymaj urządzenie przy przedmiocie.
3. Sprawdź kąt nachylenia wyświetlany na ekranie.

⚠ Uwaga

1. Zanim skorzystasz z tej funkcji, sprawdź, czy urządzenie jest ustawione poziomo i nie jest narażone na zakłócenia elektromagnetyczne, co pozwoli Ci uzyskać dokładne wyniki.
2. Aby wyświetlić bieżącą lokalizację, najpierw połącz się z siecią i włącz usługi lokalizacji.
3. W przypadku wystąpienia zakłóceń Kompas automatycznie przełączy się na

ekran kalibracji. Po kalibracji można ponownie ustawić kierunek.

4. Pamiętaj, że kompas cyfrowy służy wyłącznie do podstawowej nawigacji. Nie używaj go do określania dokładnego położenia, bliskości, odległości lub kierunków.

Motywy

⚠ Wskazówka: To, czy aplikacja jest obsługiwana na konkretnym urządzeniu oraz jakie funkcje są dostępne może różnić się w zależności od modelu urządzenia, operatora oraz kraju/regionu.

Więcej informacji można uzyskać u dystrybutora lub dostawcy usług.

Stuknij , aby uzyskać dostęp do aplikacji **Motywy**, w której można zmieniać tapety, motywy, czcionki itp.

Pobierz i korzystaj z nowych motywów, czcionek, tapet i nie tylko

Metoda:

1. Wybierz **Motywy** > **Zalecane** lub **Kategorie**.
2. Wybierz preferowane motywy, czcionki i tapety.
3. Po wejściu na stronę szczegółów wykonaj następujące czynności:
 - Stuknij **Pobierz** > **Zastosuj**, aby pobrać bezpłatne zasoby.
 - Stuknij **Kup**, aby pobrać płatne zasoby.

Przeglądaj lokalne motywy, czcionki, tapety i nie tylko

Aby wyświetlić tapety, motywy, czcionki i inne zasoby, które są wstępnie załadowane lub pobrane na urządzenie, wybierz **Motywy** > **Moje**, aby wyświetlić je odpowiednio na stronach **Lokalne motywy**, **Lokalne czcionki**, **Lokalne tapety**.

Szczegółowe ustawienia

- Aby zmienić tapetę ekranu głównego lub tapetę ekranu blokady wraz z motywem, wybierz **Moje** > **Ustawienia** i włącz odpowiednio funkcję **Zmień tapetę ekranu głównego na**

podstawie motywu lub **Zmień tapetę ekranu blokady na podstawie motywu.**

· Aby zaktualizować zasoby poprzez sieć Wi-Fi, wybierz **Moje > Ustawienia**, a następnie włącz funkcję **Automatyczna aktualizacja zasobów przez Wi-Fi**.

Muzyka

Odtwarzanie muzyki

⚠ Wskazówka: To, czy aplikacja jest obsługiwana na konkretnym urządzeniu oraz jakie funkcje są dostępne, zależy od modelu urządzenia, operatora oraz kraju/regionu. Aby uzyskać więcej informacji, skontaktuj się z dystrybutorem lub dostawcą usług.

Aby odtworzyć muzykę zapisaną na urządzeniu lub muzykę przesyłaną strumieniowo przez Internet, stuknij  na ekranie głównym.

Odtwarzanie muzyki

• Pasek odtwarzania

Aby odtworzyć muzykę, przejdź do sekcji **Muzyka > Listy, Utwory, Wykonawcy lub Albumy** i stuknij utwór. Pasek odtwarzania pojawi się w dolnej części ekranu.



⚠ Uwaga

Ilustracja służy wyłącznie do celów orientacyjnych. Niektóre opcje mogą być niedostępne na konkretnych modelach.

Stuknij następujące ikony w zależności od potrzeb:

▶: Odtwórz ten utwór.

⏸: Wstrzymaj odtwarzanie tego utworu.

▶: Przejdź do następnego utworu w albumie lub na playliście.

≡: Otwórz playlistę.

• Ekran odtwarzania muzyki

Stuknij pasek odtwarzania, aby przejść do ekranu odtwarzania.

















⚠ Uwaga

Ilustracja służy wyłącznie do celów orientacyjnych. Niektóre opcje mogą być niedostępne na konkretnych modelach.

- ① Tytuł utworu.
- ② Autor utworu.
- ③ Ustaw głębokie przestrzenne profile dźwiękowe (funkcja dostępna tylko w trybie słuchawek).
- ④ Zdjęcie okładki tego utworu. Wykonaj dowolną z następujących czynności:
 - Stuknij, aby wyświetlić tekst utworu
 - Stuknij i przytrzymaj tekst utworu, aby go edytować, udostępnić lub zapisać zawierający go plakat.
- ⑤ Pasek postępu odtwarzania.

Stuknij każdą z ikon, aby wyświetlić więcej operacji. W poniższej tabeli znajdziesz opisy poszczególnych ikon.

	Przeciagnij, aby dostosować postęp odtwarzania
	Odtwarzaj utwory w losowej kolejności
	Powtórz odtworzenie wszystkich
	Powtórz odtworzenie utworu

	Wróć do poprzedniego utworu
	Rozpocznij/kontynuuj odtwarzanie
	Wstrzymaj odtwarzanie
	Przejdź do następnego utworu
	Bieżąca playlista
	Dodaj utwór do Ulubionych
	Usuń utwór
	Udostępnij utwór
	Inne operacje, takie jak dodawanie utworów do listy odtwarzania i tworzenie dzwonek
	Wstecz



Wyświetlanie lub zarządzanie ostatnio odtwarzanymi utworami

Wyświetlanie lub zarządzanie ostatnio odtwarzanymi utworami

Aby wyświetlić lub zarządzać ostatnio wybieranymi playlistami, wybierz **Listy > Ostatnio odtwarzane**.

• Usuwanie ostatnio odtwarzanych utworów

Jeśli chcesz usunąć ostatnio odtwarzane utwory, użyj następującej metody:

- Stuknij i przytrzymaj utwór, który chcesz usunąć, a następnie stuknij .
- Stuknij , aby wybrać utwory, które chcesz usunąć, a następnie stuknij .

• Udostępnianie ostatnio odtwarzanych utworów

Metoda:

1. Stuknij i przytrzymaj utwór, który chcesz udostępnić, a

następnie stuknij **Udostępnij**.

2. Wybierz metodę udostępniania, aby udostępnić utwór.

Tworzenie playlisty w celu zarządzania utworami

Aby zarządzać utworami na urządzeniu lub je sortować, wybierz **Listy**, aby utworzyć nową playlistę.

Tworzenie playlisty w celu zarządzania utworami

• Tworzenie nowej playlisty

Metoda:

1. Stuknij opcję **Nowa playlista** w menu **Listy**.
2. Wprowadź nazwę nowej playlisty i stuknij **Zapisz**.
3. Aby zmienić nazwę niestandardowej playlisty, stuknij ją i przytrzymaj, a następnie stuknij ✎.

• Dodawanie utworu do playlisty

Jeśli chcesz dodać utwór do playlisty, skorzystaj z poniższej metody:

- Odtwórz niestandardową playlistę, stuknij +, aby wybrać utwór, a następnie stuknij **Dodaj do playlisty**.
- Stuknij i przytrzymaj utwór, który chcesz dodać do playlisty, a następnie stuknij +.

• Usuwanie utworu z playlisty

Jeśli chcesz usunąć utwór z playlisty, skorzystaj z poniższych metod:

- Otwórz niestandardową playlistę, stuknij i przytrzymaj utwór, który chcesz usunąć, a następnie stuknij ⊖ lub 🗑️.
- Otwórz niestandardową playlistę, stuknij ☑️, aby zaznaczyć utwory, które chcesz usunąć, a następnie stuknij ⊖.

• Usuwanie playlisty

Aby usunąć playlistę, stuknij i przytrzymaj niestandardową playlistę, którą chcesz usunąć, a następnie stuknij 🗑️.

Wyszukiwanie utworów zapisanych na urządzeniu, wykonawców i albumów

Wyszukiwanie utworów zapisanych na urządzeniu, wykonawców i albumów

Zlokalizuj utwór zapisany na urządzeniu lub znajdź wykonawcę lub album poprzez wyszukiwanie za pomocą słów kluczowych.

Metoda:

1. Stuknij , aby otworzyć ekran wyszukiwania.
2. W pasku wyszukiwania wpisz słowa kluczowe dotyczące utworu, wykonawcy lub albumu.

Zarządzanie albumami

Zarządzanie albumami

Aby wyświetlić album muzyczny, stuknij **Albumy** w aplikacji Muzyka.

Możesz też wykonać dowolną z następujących czynności:

- Edytuj album: Otwórz album, stuknij , aby wybrać utwór, a następnie stuknij **Dodaj do playlisty** lub **Usuń**, aby dodać go do playlisty lub usunąć.
- Usuń album: Stuknij i przytrzymaj album, aby go zaznaczyć, a następnie stuknij **Usuń**.
- Dodaj do playlisty: Stuknij i przytrzymaj album, aby go wybrać, a następnie stuknij **Dodaj do playlisty**.





Funkcje na ekranie Utwory

 **Wskazówka:** To, czy aplikacja jest obsługiwana na konkretnym urządzeniu oraz jakie funkcje są dostępne, zależy od modelu urządzenia, operatora oraz kraju/regionu. Aby uzyskać więcej informacji, skontaktuj się z dystrybutorem lub dostawcą usług.

Funkcje na ekranie Utwory

Aby odtworzyć utwór zapisany w urządzeniu, wybierz **Utwory**.

Stuknij i przytrzymaj utwór, a następnie wykonaj dowolną z poniższych czynności:

- Stuknij , aby usunąć utwór.
- Stuknij , aby udostępnić utwór.
- Stuknij **+**, aby dodać go do playlisty.
- Stuknij , aby utworzyć dzwonek telefonu z wykorzystaniem utworu (funkcja dostępna w niektórych krajach).
- Stuknij , aby ustawić utwór jako dzwonek (funkcja dostępna w niektórych krajach).
- Stuknij , aby wyświetlić lub edytować informację o utworze.

Funkcje na ekranie Wykonawcy

⚠ Wskazówka: To, czy aplikacja jest obsługiwana na konkretnym urządzeniu oraz jakie funkcje są dostępne, zależy od modelu urządzenia, operatora oraz kraju/regionu. Aby uzyskać więcej informacji, skontaktuj się z dystrybutorem lub dostawcą usług.

Funkcje na ekranie Wykonawcy

Aby wyświetlić wszystkie utwory lub albumy wykonawcy zapisane na urządzeniu, wybierz **Wykonawcy**.

Stuknij i przytrzymaj wykonawcę, a następnie wykonaj dowolną z poniższych czynności:

- Stuknij , aby usunąć wykonawcę.
- Stuknij **+**, aby dodać go do playlisty.

Więcej funkcji

Więcej funkcji



• Skanowanie urządzenia w poszukiwaniu utworów

Aby zeskanować utwory na urządzeniu, stuknij  > **Skanuj w poszukiwaniu utworów** > **Skanowanie jednym dotknięciem**.

• Włączanie lub wyłączanie trybu uśpienia

Zatrzymaj odtwarzanie muzyki po określonym czasie.

Metoda:

1. Stuknij  > **Tryb uśpienia**.
2. Przeciągnij , aby ustawić czas trwania.
3. Stuknij **Włącz**, aby włączyć tę funkcję.
4. Stuknij **Wyłącz**, aby wyłączyć tę funkcję.

• Ustawianie różnych profili dźwiękowych

Aby wybrać profil dźwiękowy, wybierz  > **Ustawienia profilu dźwiękowego**.

- **Głębokie przestrzenne efekty dźwiękowe:** Stwórz wciągające wrażenia słuchowe.
- **Polecane:** Korzystaj z różnych profili dźwiękowych.
- **Korektor:** Zoptymalizuj profile dźwiękowe.
- **Dostosowanie do słuchawek:** Zoptymalizuj profile dźwiękowe w trybie słuchawek.
- **Dostosowane do uszu:** Ciesz się pełnią wrażeń podczas odtwarzania muzyki lub filmów dzięki niestandardowym profilom dźwiękowym.

Uwaga

Niektóre funkcje są dostępne tylko w trybie słuchawek.

Pogoda

Stuknij , aby otworzyć aplikację **Pogoda**, w której można sprawdzić prognozowane warunki pogodowe.

Uwaga

W celu skorzystania z tej funkcji wymagane jest połączenie urządzenia z Internetem.

Zarządzanie miejscowościami

• Dodawanie miejscowości

Aby sprawdzić pogodę w innej miejscowości, dodaj miejscowość, korzystając z usług lokalizacji lub wyszukując ją.

Aby dodać miejscowość:

- Wpisz nazwę miejscowości w pasku wyszukiwania.
- Stuknij **Dodaj bieżącą lokalizację**.
- Wybierz miejscowość z listy pogodowej, a następnie stuknij  > +.





Uwaga

W przypadku korzystania z aplikacji Pogoda po raz pierwszy lub jeśli nie została dodana bieżąca miejscowość, można dodać miejscowość za pomocą usług lokalizacji.

• Zmiana kolejności miejscowości

Aby zmienić kolejność miejscowości na liście pogodowej:

Metoda:

1. Stuknij  na ekranie pogody dla danej miejscowości na liście pogodowej.
2. Stuknij .
3. Stuknij i przytrzymaj  obok miasta, a następnie przeciągnij je na wybrane miejsce.
4. Stuknij .

• Usuwanie miejscowości

Aby usunąć miejscowość ze swojej listy pogodowej:

Metoda:

1. Stuknij  na ekranie pogody dla danej miejscowości na liście pogodowej.
2. Stuknij i przytrzymaj miejscowość, którą chcesz usunąć.
3. Stuknij **Usuń**.

Opcje na ekranie pogody



⚠ Uwaga

Ilustracja służy wyłącznie do celów orientacyjnych. Niektóre opcje mogą być niedostępne na konkretnych modelach.

- ① Nazwa miejscowości.
- ② Obecne warunki pogodowe.
- ③ Najwyższa i najniższa temperatura w ciągu dnia oraz temperatura odczuwalna.
- ④ Temperatura w ciągu dnia.

Aby zmienić jednostkę temperatury, stuknij  > **Ustawienia** > **Jednostka temperatury**.



⑤ Przeciągnij palcem na krzywej pogody, aby zobaczyć zmiany temperatury i warunki pogodowe na następne 22 godziny.





⑥ Zmiany temperatury i warunki pogodowe na najbliższe dni. Aby wyświetlić warunki pogodowe na nadchodzące dni w innym formacie, stuknij  > **Ustawienia** > **Format prognozy wielodniowej**.

• Więcej opcji w aplikacji Pogoda

Aby wyświetlić inne informacje o pogodzie w danej miejscowości, przewiń ekran pogody w górę.

W poniższej tabeli opisano, co oznaczają poszczególne typy informacji.

	Odczuwalna
	Kierunek/siła wiatru
	Wilgotność powietrza

	Indeks UV
	Widoczność
	Ciśnienie atmosferyczne
	Wschód/zachód słońca i wschód/zachód księżyca

Dodawanie widżetu Pogoda do ekranu głównego

Aby sprawdzać pogodę i godzinę w określonej miejscowości na ekranie głównym:

Metoda:

1. Stuknij  na ekranie pogody dla danej miejscowości na liście pogodowej.
2. Stuknij **Ustawienia** > **Pogoda na ekranie głównym**.
3. Wybierz miejscowość, dla której pogoda ma być wyświetlana na ekranie głównym.
4. Stuknij **Dodaj**.

Uwaga

Jeśli wybrana miejscowość jest inna niż aktualna miejscowość, widżet wyświetli pogodę i godzinę dla obu miejscowości.

Udostępnianie warunków pogodowych w danej miejscowości innym osobom

Metoda:



1. Stuknij  na ekranie pogody dla danej miejscowości na liście pogodowej.
2. Stuknij opcję **Udostępnij pogodę**.
3. Wybierz preferowany styl obrazu.
4. Wybierz opcję udostępniania i postępuj zgodnie z instrukcjami wyświetlanymi na ekranie.

Stuknij  na ekranie dowolnej aplikacji lub ekran główny, aby uzyskać dostęp do **EasyShare**. Dzięki tej funkcji można przesyłać pliki między urządzeniami i dokonywać migracji danych ze starego urządzenia na nowe bez zużywania jakichkolwiek danych.

Migrowanie danych na nowe urządzenie za pomocą jednego stuknięcia

Stuknij **Klonowanie urządzenia**, aby przenieść dane ze starego urządzenia na nowe bez zużywania jakichkolwiek danych.

Metoda:

1. Stuknij  na nowym urządzeniu, a następnie wybierz typ starego urządzenia.
2. Stuknij  na starym urządzeniu.
3. Połącz ze sobą nowe i stare urządzenie, skanując kod QR lub ręcznie łącząc je za pomocą hotspotu.
4. W starym telefonie wybierz dane pliku do przesłania, a następnie stuknij **Dalej**.
5. Stuknij **Rozpocznij eksportowanie**.

Uwaga

1. Przed przesłaniem danych upewnij się, że w obu telefonach zainstalowano program EasyShare.
2. Po zakończeniu przesyłania plików dane tych samych aplikacji w telefonie zostaną nadpisane.

Wysyłanie lub odbieranie plików

Użyj funkcji **Przesyłanie plików**, aby odbierać lub wysyłać różne typy plików z dużą prędkością bez zużywania jakichkolwiek danych.

Weźmy na przykład urządzenia z systemem Android:

1. Stuknij  na urządzeniu nadawczym.
2. Wybierz pliki.

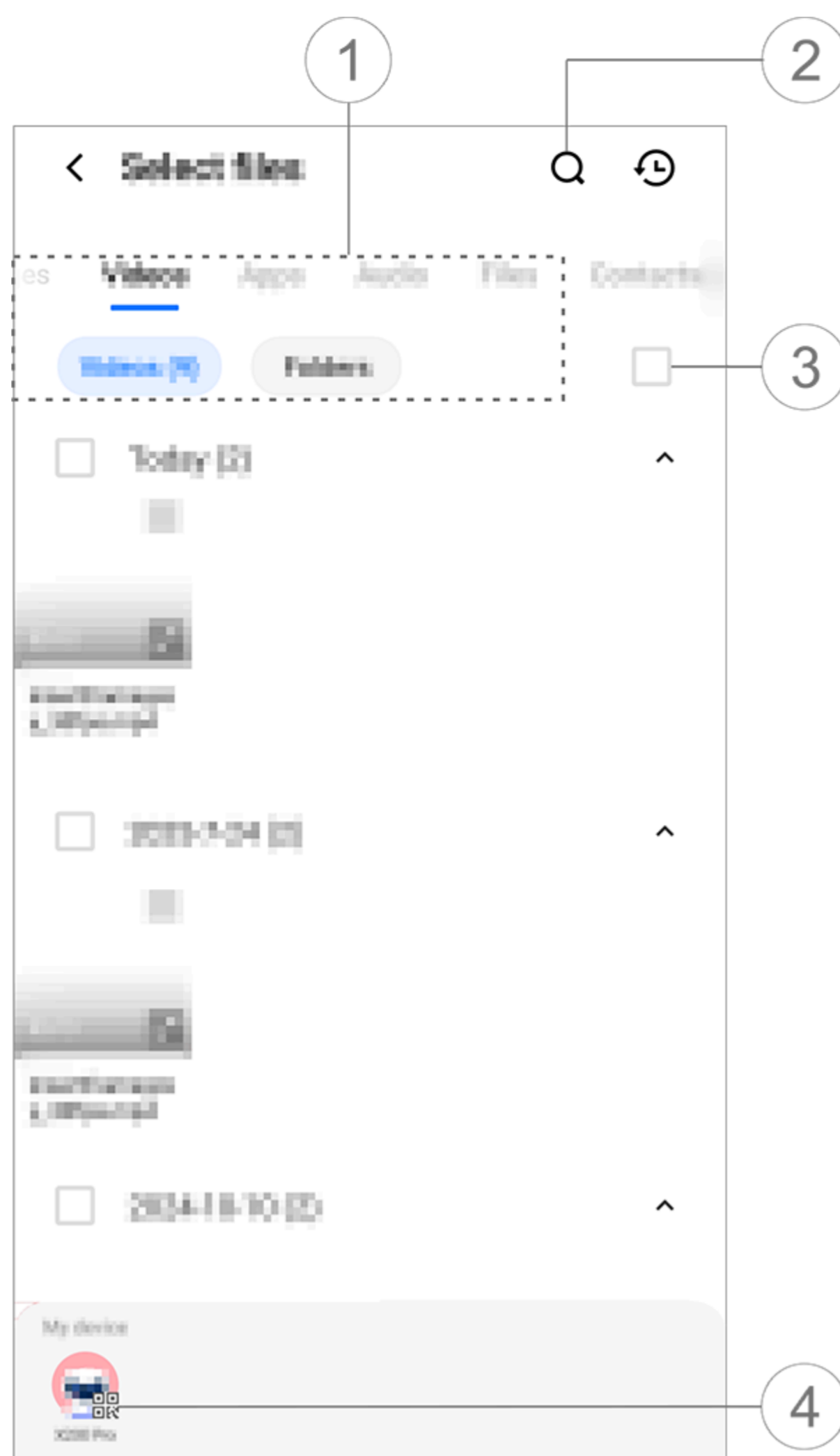

⚠ Uwaga

Ilustracja służy wyłącznie do celów orientacyjnych. Niektóre opcje mogą być niedostępne na konkretnych modelach.

Pliki można wybierać na różne sposoby, jak pokazano na powyższej ilustracji:

- ① Wybierz pliki według typu.
- ② Wyszukaj konkretne pliki.
- ③ Wybierz wszystkie pliki.

3. Stuknij pozycję ④ na powyższym obrazku na urządzeniu wysyłającym, aby wygenerować kod QR.

4. Stuknij  na stronie głównej urządzenia odbiorczego i zeskanuj kod QR.

5. Urządzenie nadawcze pomyślnie sparowało się z urządzeniem odbiorczym.

6. Stuknij **Wyślij** na urządzeniu nadawczym.

Podstawowe funkcje EasyShare

• Połączenie z innym urządzeniem poprzez Inteligentne skanowanie

Aby szybko połączyć się z innym urządzeniem w celu odebrania plików lub przeniesienia danych do urządzenia za pomocą jednego dotknięcia, stuknij  na stronie głównej, aby zeskanować kod QR wygenerowany przez inne urządzenie.

Metoda:

1. Wygeneruj kod QR na innym urządzeniu.
2. Stuknij  na stronie głównej funkcji na urządzeniu odbiorczym.
3. Zeskanuj kod QR swoim urządzeniem.

• Tworzenie kopii zapasowych danych na komputerze

Aby przesłać pliki lub dokonać migracji danych na inne urządzenie, można najpierw wykonać kopię zapasową danych, co pozwoli zapobiec ich utracie.

Metoda:

1. (Pierwsze użycie) Wejdź na stronę internetową EasyShare na komputerze, pobierz i zainstaluj EasyShare na komputerze.
2. Przejdź do opcji  > **Utwórz kopię zapasową na komputerze.**
3. · Stuknij **Zainstalowano. Użyj teraz** i zeskanuj kod QR wygenerowany przez EasyShare na komputerze.

• Udostępnianie na inne urządzenie

Jeśli chcesz przesłać pliki lub dokonać migracji danych do urządzenia, na którym nie zainstalowano aplikacji EasyShare, możesz również wypróbować poniższe metody.

· Aby pobrać EasyShare, zeskanuj kod QR:

1. Przejdź do  > **Udostępnij EasyShare** i wygeneruj kod QR.
2. Włącz połączenie sieciowe na innym urządzeniu i zeskanuj kod QR.

· Aby pobrać EasyShare z oficjalnego kanału:

1. Włącz połączenie sieciowe na innym urządzeniu.
2. Przejdź do witryny internetowej EasyShare, aby pobrać aplikację.

· Aby pobrać EasyShare inną metodą:

1. Przejdź do  > **Udostępnij EasyShare > Więcej sposobów udostępniania.**
2. Wybierz opcję udostępniania.

Uwaga

1. W celu uzyskania adresu witryny internetowej lub kodu QR EasyShare wybierz  > **Udostępnij EasyShare.**
2. W celu skorzystania z tej funkcji wymagane jest połączenie urządzenia z Internetem.

• Wyświetl historię przesyłania plików, klonowania urządzeń i tworzenia kopii zapasowych danych

Za pomocą tej funkcji możesz wyświetlić historię przesyłania plików, klonowania urządzeń i tworzenia kopii zapasowych danych.

Metoda:

1. Wybierz  > **Historia.**
2. Wybierz typ, który chcesz wyświetlić.

Notatki

 **Wskazówka: To, czy aplikacja jest obsługiwana na konkretnym urządzeniu oraz jakie funkcje są dostępne, zależy od modelu urządzenia, operatora oraz kraju/regionu. Aby uzyskać więcej informacji, skontaktuj się z dystrybutorem lub dostawcą usług.**

Aplikacja Notatki umożliwia zapisywanie swoich inspiracji i przemyśleń. Aby ją otworzyć, stuknij  na ekranie głównym.



Dodaj listę zadań

Aby utworzyć listę zadań:









1. Stuknij  na interfejsie **Lista zadań.**
2. Stuknij **Gotowe.**

Tworzenie notatki

Aby utworzyć notatkę:

1. Stuknij  na interfejsie **Notatki**.
2. Stuknij , aby zapisać notatkę.

Otwórz notatkę na pełnym ekranie i stuknij następujące ikony w zależności od potrzeb:

	Projekt AI
	Dodaj style tekstu, symbole i inne elementy
	Zmień rozmiar czcionki lub format tekstu
	Zmień styl akapitu
	Dodaj listę zadań
	Zmień status pozycji z listy zadań
	Dodaj obraz
	Dodaj szkice, tabele, pliki audio i inne elementy
	Cofnij lub powtórz zmiany

• Projekt AI

Jeśli chcesz poprawić tekst, stuknij .

Uwaga

W celu skorzystania z tej funkcji wymagane jest połączenie urządzenia z Internetem.

• Dodawanie stylów tekstu, symboli i innych elementów

Aby dodać style tekstu, symbole i inne elementy do treści kopii, stuknij .

• Dostosowanie rozmiaru czcionki

Aby zmienić czcionkę tekstu notatki, stuknij Aa i wykonaj dowolną z następujących czynności:

- **B**: Pogrub tekst.
- **I**: Pochyl tekst.
- **U**: Podkreśl tekst.
- **⌘**: Przekreśl tekst.
- **↗**: Wyróżnij tekst.

• Zmiana stylu akapitu

Aby zmienić styl akapitu w notatce, stuknij ≡ i dodaj jedno z poniższych:

- ≡: Wyrównanie do lewej.
- ≡: Środek akapitu.
- ≡: Wyrównanie do prawej.
- ⋮: Dodanie wypunktowania do akapitów.
- ¹/₂/₃: Dodanie wyliczenia do akapitów.
- ^a/_b/_c: Dodanie alfabetycznie do paragrafów.

• Dodawanie listy zadań

Uporządkuj swoje życie, tworząc listę zadań w aplikacji Notatki.

Metoda:

1. Stuknij .
2. Wprowadź tekst, a następnie stuknij lub , aby zmienić status pozycji z listy zadań.

3. Stuknij .

• Wstawianie obrazu

Dodaj obrazy do swoich notatek, aby je uatrakcyjnić.

Metoda:

1. Stuknij .
2. Wybierz jedną z poniższych opcji w zależności od potrzeb:
 - Stuknij opcję **Obrazy lub Filmy**, wybierz preferowany obraz lub film, a następnie stuknij .
 - Stuknij **Zdjęcie**, aby zrobić zdjęcie, a następnie stuknij **OK**.
 - Wybierz opcję **Skanowanie dokumentów** i wykonaj następujące

czynności:

2.1 Zrób lub zaimportuj zdjęcie.

2.2 Przeciągnij obramowanie, aby dostosować zakres zdjęcia.

2.3 Stuknij **Dalej > Gotowe**.

3. Stuknij ✓.

• Dodaj więcej

Aby dodać szkice, tabele, pliki audio i inne elementy do notatek, stuknij ⊕.

Szyfrowanie/odszyfrowywanie notatki

• Szyfrowanie notatki

Notatkę można zaszyfrować przy użyciu następujących metod:

• Stuknij i przytrzymaj notatkę na liście notatek, a następnie stuknij **Zablokuj**.

• Otwórz notatkę w trybie pełnoekranowym i stuknij ⋮ > **Zablokuj**.

Aby ustawić hasło dla notatki:

1. Stuknij .

2. Stuknij opcję **Inne rodzaje hasła**, aby wybrać rodzaj hasła.

3. Postępuj zgodnie z instrukcjami wyświetlanymi na ekranie, aby ustawić hasło.

• Odszyfrowywanie notatki

Aby odszyfrować notatkę:

1. Stuknij **Zablokowana notatka**.

2. Wprowadź hasło.

3. Stuknij ⋮ > **Odblokuj**.

Przypinanie notatki

Aby przypiąć notatkę:

1. Stuknij i przytrzymaj notatkę na liście notatek.

2. Stuknij **Przypnij**.

Usuwanie notatki

Aby usunąć jedną notatkę lub kilka notatek:

- Stuknij i przytrzymaj notatkę, a następnie stuknij **Usuń**.
- Otwórz notatkę, a następnie stuknij **⋮ > Usuń**.

- Niedawno usunięte notatki

Aby wyświetlić niedawno usunięte notatki, stuknij **Ja > Niedawno usunięte**.

Uwaga

Wybrane notatki zostaną przeniesione do folderu **Ja > Niedawno usunięte** i będą przechowywane przez 60 dni.

Notatkę można usunąć lub przywrócić przy użyciu następujących metod:

- Stuknij i przytrzymaj notatkę, a następnie wybierz **Przywróć lub Usuń** lub **Przywróć** w wyskakującym oknie.
- Otwórz notatkę w trybie pełnoekranowym i stuknij **Przywróć** lub **Usuń**.

Wyszukiwanie notatki lub listy zadań

Aby szybko znaleźć notatkę lub listę zadań, stuknij **Q** w interfejsie **Notatki** lub **Lista zadań**.

Więcej ustawień

Aby spersonalizować notatki lub listy zadań, stuknij **Ja > Ustawienia**.

Przeglądarka

 **Wskazówka:** To, czy aplikacja jest obsługiwana na konkretnym urządzeniu oraz jakie funkcje są dostępne może różnić się w zależności od modelu urządzenia, operatora oraz kraju/regionu.

Więcej informacji można uzyskać u dystrybutora lub dostawcy usług.



Stuknij , aby uzyskać dostęp do aplikacji **Przeglądarka**, w której można przeglądać strony internetowe, wyszukiwać określone informacje itp.

Uwaga

W celu skorzystania z tej funkcji wymagane jest połączenie urządzenia z Internetem.

Wyszukiwanie określonych informacji w Internecie

Możesz wyszukać stronę internetową lub zawartość z  przy użyciu następujących metod:

- Wpisz słowa kluczowe w pasku wyszukiwania.
- Stuknij , aby wyszukać to, co chcesz znaleźć.
- Stuknij , aby włączyć wyszukiwanie głosowe.

Wyświetlanie i edycja historii przeglądania i zakładek





Ta funkcja służy do przeglądania i edytowania historii przeglądania i zakładek.

• Wyświetlanie i edycja zakładek

Metoda:

1. Wybierz  >  > **Zakładki**.

2. Wykonaj dowolną z następujących czynności:

- Aby usunąć adres URL, stuknij , wybierz adres URL, a następnie stuknij .
- Aby zmienić kolejność adresów URL, stuknij , a następnie stuknij i przytrzymaj , aby przeciągnąć je na wybrane pozycje.

• Wyświetlanie i edycja historii przeglądania

Metoda:

1. Wybierz  >  > **Historia**.



2. Wykonaj dowolną z następujących czynności:

- Aby usunąć adres URL, stuknij , wybierz adres URL, a następnie

stuknij .

· Aby usunąć historię przeglądania z określonego okresu, stuknij opcję **Usuń historię przeglądania** i wybierz okres.

Incognito

Aby zapobiec rejestrowaniu historii przeglądania i wyszukiwania podczas korzystania z przeglądarki, przejdź do  >  > 
Otwórz nową kartę incognito.

Uwaga

W trybie incognito nie można robić zrzutów ekranu ani nagrywać ekranu w przeglądarce.

V-Appstore

 **Wskazówka: To, czy aplikacja jest obsługiwana na konkretnym urządzeniu oraz jakie funkcje są dostępne, zależy od modelu urządzenia, operatora oraz kraju/regionu. Aby uzyskać więcej informacji, skontaktuj się z dystrybutorem lub dostawcą usług.**

Stuknij  na ekranie głównym, aby przeglądać polecane aplikacje i pobierać je bez logowania.

Uwaga

W celu skorzystania z tej funkcji wymagane jest połączenie urządzenia z Internetem.

Wyszukiwanie aplikacji

Aby wyszukać aplikację:

1. Stuknij  u góry ekranu.
2. Wpisz nazwę aplikacji w pasku wyszukiwania.

Pobieranie aplikacji

Aby pobrać i zainstalować aplikację, stuknij **Zainstaluj** obok danej aplikacji.

• Zarządzanie pobranymi aplikacjami

Aby zarządzać aplikacjami pobranymi na urządzenie:

- Stuknij ↓.
- Stuknij ⦿ > **Zarządzanie pobieraniem**.

Zarządzanie osobiste

Aby zarządzać aplikacjami lub zalogować się na swoje konto, wybierz ⦿.

• Aktualizacja aplikacji

Aby zaktualizować aplikacje, wybierz ⦿ > **Aktualizacje aplikacji** i zaktualizuj aplikacje zgodnie z wymaganiami:

- Aby zaktualizować wszystkie aplikacje, stuknij **Aktualizuj wszystkie**.
- Aby zaktualizować niektóre aplikacje, stuknij **Aktualizuj** obok wybranych aplikacji.
- Aby zignorować aktualizacje, stuknij ∨ > **Zawsze ignoruj lub Ignoruj raz** obok wybranych aplikacji.

• Odinstalowywanie aplikacji

Aby odinstalować aplikację:

1. Stuknij 🗑️.
2. Wybierz aplikację, którą chcesz odinstalować.
3. Stuknij **Odinstaluj**.

• Zwalnianie miejsca

Aby wyczyścić dane pozostałe na urządzeniu, stuknij **Zwalnianie miejsca**.

• Pomoc i opinie

Aby przejść do często zadawanych pytań, wybierz **Pomoc i opinie**.

• Więcej ustawień

Aby wprowadzić więcej ustawień dotyczących V-Appstore, stuknij .

Film

⚠ Wskazówka: To, czy aplikacja jest obsługiwana na konkretnym urządzeniu oraz jakie funkcje są dostępne może różnić się w zależności od modelu urządzenia, operatora oraz kraju/regionu. Więcej informacji można uzyskać u dystrybutora lub dostawcy usług.

Aplikacja ta automatycznie skanuje urządzenie w poszukiwaniu filmów i wyświetla je. Aby otworzyć Wideo, stuknij  na ekranie głównym.

Odtwarzanie filmu



Aby odtworzyć film zapisany na urządzeniu:





1. Wybierz **Filmy** lub **Foldery**.
2. Stuknij film, aby go odtworzyć.

Opcje do wykorzystania podczas odtwarzania

Podczas odtwarzania filmu:

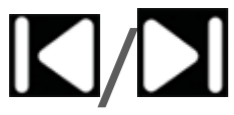

- Przeciągnij palcem w górę lub w dół na ekranie, aby dostosować głośność i jasność.
- Stuknij ekranu, aby pokazać lub ukryć przyciski sterujące. Stuknij następujące ikony w zależności od potrzeb:

	Wyświetl film na innym urządzeniu
	Ustaw rozmiar, prędkość i inne parametry odtwarzania filmu
	Zablokuj orientację ekranu podczas odtwarzania filmu

	Odtwórz poprzedni/następny film
	Wstrzymaj odtwarzanie
	Wykonaj zrzut ekranu podczas odtwarzania filmu
	Odtwarzaj film w pływającym oknie
	Obróć film



Udostępnij film

Aby udostępnić film innym osobom, wybierz **Filmy** lub **Foldery**, a następnie wykonaj dowolną z następujących czynności:

- Stuknij i przytrzymaj film, a następnie stuknij .
- Stuknij , aby wybrać film, a następnie stuknij .

Usuwanie filmu

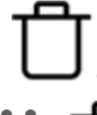
Aby usunąć film, wybierz **Filmy** lub **Foldery**, a następnie wykonaj dowolną z następujących czynności:

- Stuknij i przytrzymaj film, a następnie stuknij .
- Stuknij , aby wybrać film, a następnie stuknij .



Zmiana nazwy filmu

Aby zmienić nazwę filmu, wybierz **Filmy** lub **Foldery**, a następnie wykonaj dowolną z następujących czynności:

- Stuknij i przytrzymaj film, a następnie stuknij .
- Stuknij , aby wybrać film, a następnie stuknij .

Zmiana kolejności filmów

Aby zmienić kolejność plików na liście filmów:

1. Na liście filmów stuknij  > .
2. Wybierz preferowaną metodę sortowania.

Wyszukiwanie filmu

Aby szybko wyszukać film:

1. Na liście filmów stuknij **Q**.
2. Wpisz słowa kluczowe w pasku wyszukiwania.

Aplikacje Google

Google oferuje szereg aplikacji rozrywkowych, społecznościowych i innych. W celu skorzystania z niektórych aplikacji może być konieczne zalogowanie się na konto Google.

Więcej informacji można znaleźć na stronie [Pomoc](#) w poszczególnych aplikacjach.

Usługi Google

Chrome/Google: Wyszukiwanie informacji i przeglądanie stron internetowych.

Gmail: Wysyłanie lub odbieranie wiadomości e-mail.

Mapy: Podawanie swojej lokalizacji i dostęp do innych informacji zależnych od lokalizacji, takich jak pobliskie obiekty rekreacyjne i rozrywkowe.

YT Music: Przeglądanie i przesyłanie strumieniowo muzyki lub filmów zapisanych na urządzeniu.

YouTube: Oglądanie filmów udostępnionych przez innych lub przesyłanie własnych.

Zdjęcia: Zarządzanie wszystkimi zdjęciami i filmami przechowywanymi na urządzeniu i ich edycja.

Asystent Google: Wykonywanie połączeń, planowanie tras i realizacja innych zadań za pomocą głosu.

Google Meet: Wykonywanie połączeń wideo.

Files by Google: Przeglądanie plików, aplikacji i innych danych przechowywanych na urządzeniu lub zarządzanie nimi.

Portfel Google: Przechowywanie i korzystanie m.in. z kart, kuponów, cyfrowego klucza do samochodu oraz dowodu osobistego.

Kalendarz: Wyświetlanie dat, ustawianie przypomnień o wydarzeniach itp.

Play Store: Wyszukiwanie i pobieranie najnowszych aplikacji na Androida, gier, filmów, muzyki itp.

Telefon: Wykonywanie i odbieranie połączeń.

Kontakty: Dodawanie i zapisywanie kontaktów.

Wiadomości Wysyłanie i odbieranie plików, np. wiadomości SMS, zdjęć, filmów, nagrań audio.

Uwaga

1. Niektóre aplikacje mogą być niedostępne lub mogą różnić się funkcjami w zależności od regionu i dostawcy usług.
2. W celu skorzystania z niektórych funkcji wymagane jest połączenie urządzenia z Internetem.

Wiadomości

 **Wskazówka: To, czy aplikacja jest obsługiwana na konkretnym urządzeniu oraz jakie funkcje są dostępne, zależy od modelu urządzenia, operatora oraz kraju/regionu. Aby uzyskać więcej informacji, skontaktuj się z dystrybutorem lub dostawcą usług.**

Aby wyświetlić lub wysłać wiadomości, stuknij  na ekranie głównym.

Wysyłanie wiadomości

Możesz wysyłać wiadomości, gdy nie masz możliwości wykonywania połączeń.













Metoda:

1. Przejdź do Wiadomości i stuknij .

2. Wprowadź treść wiadomości.
3. Wprowadź numer telefonu odbiorcy w polu **Odbiorca**.
4. Stuknij .

Przegląd ekranu Nowa wiadomość

Aby wysłać wiadomość MMS, stuknij +, a następnie stuknij poniższe ikony w zależności od potrzeb:

	Dodaj obraz
	Zrób zdjęcie
	Dodaj kontakt
	Zaplanowane wiadomości
	Dodaj film
	Nagraj film
	Dodaj plik nagrania
	Przełącz między wiadomością SMS a MMS
	Dodaj notatkę
	Dodaj dźwięk
	Dodaj plik
	Dodaj slajd
	Dodaj zakładkę

Wyszukiwanie wiadomości

Aby szybko odszukać wiadomość na liście wiadomości:



Metoda:

1. Stuknij **Q**.
2. Wpisz słowa kluczowe zawarte w wiadomości.

3. Wybierz wiadomość.

Wykonywanie połączenia do nadawcy wiadomości

Aby wykonać połączenie do nadawcy wiadomości:

- Przesuń palcem w lewo nad wiadomością i stuknij  (dostępne w niektórych krajach).
- Otwórz wiadomość w trybie pełnoekranowym i stuknij .

Przekazywanie dalej wiadomości

Wiadomość można przekazać dalej przy użyciu następujących metod:

- Stuknij i przytrzymaj wiadomość, a następnie stuknij **Przełącz dalej**.
- Stuknij , aby wybrać wiadomość, a następnie stuknij **Przełącz**.

Dodawanie nadawcy wiadomości do Kontaktów / Listy zablokowanych

Możesz dodać nadawcę wiadomości do Kontaktów / Listy zablokowanych, korzystając z następujących metod:

- Na liście wiadomości stuknij i przytrzymaj wiadomość, a następnie stuknij **Dodaj do kontaktów** lub **Dodaj do listy zablokowanych**.
- W widoku pełnoekranowym wiadomości dotknij  > **Dodaj do kontaktów** lub **Dodaj do listy zablokowanych**.

Uwaga

Po umieszczeniu kontaktu na liście zablokowanych nie będziesz otrzymywać od tej osoby połączeń ani wiadomości.

Usuwanie wiadomości

Wiadomość można usunąć przy użyciu następujących metod:

W interfejsie listy:

- Stuknij i przytrzymaj wiadomość, a następnie stuknij **Usuń**.
- Przeciągnij palcem w lewo nad wiadomością i dotknij .

W interfejsie czytania:

- Stuknij i przytrzymaj wiadomość, a następnie stuknij **Usuń**.
- Stuknij , aby wybrać wiadomość, a następnie stuknij **Usuń**.

• **Niedawno usunięte**

Aby wyświetlić niedawno usunięte wiadomości stuknij  > **Niedawno usunięte**.

Uwaga

Usunięte wiadomości będą przechowywane w folderze  > **Niedawno usunięte** przez 60 dni.

Wiadomość można usunąć lub przywrócić przy użyciu następujących metod:

- Stuknij i przytrzymaj wiadomość, a następnie wybierz **Przywróć** lub **Usuń** lub **Przywróć** w wyskakującym oknie.
- Otwórz wiadomość, stuknij , aby ją zaznaczyć, a następnie stuknij **Przywróć** lub **Usuń**.

Blokowanie niechcianych wiadomości lub połączeń

Aby zablokować wiadomości lub połączenia od kontaktu, przejdź do  > **Blokowanie**, aby wyświetlić ustawienia.

• **Blokowanie wiadomości MMS z nieznanymi numerami**

Aby zablokować wiadomości MMS od osób spoza listy kontaktów, włącz opcję **Blokuj wiadomości MMS od nieznanymi numerami**.

• **Zarządzanie listą zablokowanych lub zaufanych**

Użyj tej funkcji, aby blokować przychodzące połączenia lub wiadomości według numeru, słowa kluczowego i innych kryteriów

Metoda:

1. Przejdź do **☰ > Blokowanie**.

2. Wykonaj dowolną z następujących czynności:

• Stuknij **Zarządzanie listą zablokowanych** i dodaj reguły blokowania dla odpowiedniego typu.

• Stuknij **Zarządzanie listą zaufanych** i dodaj reguły listy zaufanych dla odpowiedniego typu.

• **Zarządzanie powiadomieniami aplikacji**

Aby włączyć lub wyłączyć powiadomienia po zablokowaniu, przejdź do sekcji **Powiadomienia o blokowaniu**.

• **Wyświetlanie historii zablokowanych wiadomości**

Aby wyświetlić historię zablokowanych wiadomości, przejdź do sekcji **Historia zablokowanych wiadomości**.

⚠ Uwaga

1. To, czy aplikacja jest obsługiwana na konkretnym urządzeniu oraz jakie funkcje są dostępne, zależy od modelu urządzenia, operatora oraz kraju/regionu.

2. Jeśli nie możesz znaleźć określonej opcji na swoim urządzeniu, oznacza to, że dana funkcja nie jest obsługiwana.

Wskazówki

⚠ Wskazówka: To, czy aplikacja jest obsługiwana na konkretnym urządzeniu oraz jakie funkcje są dostępne może różnić się w zależności od modelu urządzenia, operatora oraz kraju/regionu.

Więcej informacji można uzyskać u dystrybutora lub dostawcy usług.

Aby dowiedzieć się więcej o innych nowych, interesujących funkcjach, wybierz **Wskazówki**, gdzie można przeglądać przydatne porady i triki podzielone według sekcji.

Uwaga





W celu skorzystania z tej funkcji wymagane jest połączenie urządzenia z Internetem.

Telefon

 **Wskazówka:** To, czy aplikacja jest obsługiwana na konkretnym urządzeniu oraz jakie funkcje są dostępne może różnić się w zależności od modelu urządzenia, operatora oraz kraju/regionu. Więcej informacji można uzyskać u dystrybutora lub dostawcy usług.

Wykonywanie połączeń

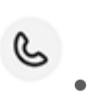
Metoda:

1. Otwórz .
2. Wybierz osobę, do której chcesz się zadzwonić następującymi sposobami:
 - Wpisz numer na klawiaturze i stuknij .
 - Wpisz kilka pierwszych liter nazwiska osoby, z którą chcesz się skontaktować, aby szybko wyświetlić numer telefonu do tej osoby.
 - W rejestrze połączeń stuknij numeru telefonu osoby, do której chcesz zadzwonić.
 - W  przesunij palcem kontakt w lewo, a następnie stuknij .
 - W  stuknij kontakt, a następnie stuknij .

Uwaga



Aby wyświetlić klawiaturę, stuknij .

Odbieranie lub odrzucanie połączenia

Postępuj zgodnie z poniższymi instrukcjami, aby odebrać lub odrzucić połączenie.





• Odbieranie połączenia

Aby odebrać połączenie:

- Na pełnym ekranie połączenia przychodzącego: Przesuń palcem w dół, gdy ekran jest zablokowany.
- Na pełnym ekranie połączenia przychodzącego: Przesuń  w miejsce , gdy ekran jest odblokowany.
- Na wyskakującym ekranie połączenia przychodzącego: Stuknij 

• Odrzucanie połączenia







Aby odrzucić połączenie:

- Na pełnym ekranie połączenia przychodzącego: Przesuń palcem w górę, gdy ekran jest zablokowany.
- Na pełnym ekranie połączenia przychodzącego: Przesuń  w miejsce , gdy ekran jest odblokowany.
- Aby odrzucić połączenie i odpowiedzieć za pomocą wiadomości, stuknij  na pełnym ekranie połączenia przychodzącego.
- Na wyskakującym ekranie połączenia przychodzącego: Stuknij 

Ikony akcji podczas wykonywania połączenia

Zapoznaj się z poniższą tabelą, aby dowiedzieć się więcej o ikonach akcji podczas wykonywania połączenia.

W poniższej tabeli opisano, co oznaczają poszczególne ikony.

	Nagraj trwające połączenie
	Zawieś trwające połączenie
	Wycisz mikrofon
	Wykonaj kolejne połączenie w trakcie trwania połączenia
	Wykonaj połączenie wideo
	Włącz zestaw głośnomówiący
	Pokaż/Ukryj klawiaturę

1. To, czy aplikacja jest obsługiwana na konkretnym urządzeniu oraz jakie funkcje są dostępne, zależy od modelu urządzenia, operatora oraz kraju/regionu.
2. Jeśli nie możesz znaleźć określonej opcji na swoim urządzeniu, oznacza to, że dana funkcja nie jest obsługiwana.

Ustawienia telefonu

Aby skonfigurować ustawienia powiązane z aplikacją Telefon, wybierz  > **Ustawienia połączeń**.

- Aby odrzucić wiadomości lub połączenia od określonych osób, stuknij **Blokowanie**.
- Aby dostosować wiadomości zwrotne dla odrzuconych połączeń, stuknij opcję **Odrzuć, wysyłając SMS**.
- Aby włączyć wibracje telefonu po odebraniu lub rozłączeniu połączenia, stuknij **Wibruje, kiedy rozmówca odbierze lub zakończy połączenie**.
- Aby wykonać szybkie połączenie poprzez stuknięcie i przytrzymanie klawisza numerycznego, stuknij **Szybkie wybieranie**, aby przypisać kontakt do klawisza numerycznego.
- Aby połączenia były wyświetlane w oknie podręcznym lub na całym ekranie po odblokowaniu ekranu, stuknij opcję **Wyświetlaj połączenia przychodzące po odblokowaniu** i wybierz odpowiedni stan wyświetlania.

Kontakty

 **Wskazówka: To, czy aplikacja jest obsługiwana na konkretnym urządzeniu oraz jakie funkcje są dostępne, zależy od modelu urządzenia, operatora oraz kraju/regionu. Aby uzyskać więcej informacji, skontaktuj się z dystrybutorem lub dostawcą usług.**

Aby utworzyć kontakty lub zarządzać nimi, stuknij  na ekranie głównym, aby wejść do aplikacji Kontakty.

Importowanie kontaktów

Aby zaimportować kontakty na swoje urządzenie:

- Stuknij **Importuj z urządzenia pamięci masowej**, co spowoduje automatyczne zaimportowanie wybranych kontaktów do urządzenia.

Uwaga

Ta funkcja jest dostępna tylko w przypadku, gdy lista kontaktów jest pusta.



· Przejdź do  > **Ustawienia kontaktów** > **Importuj/Eksportuj** > **Importuj z urządzenia pamięci masowej** i wybierz plik kontaktów, który chcesz zaimportować. Wybrane dane kontaktów zostaną automatycznie importowane do urządzenia.

Tworzenie kontaktów

Metoda:

1. Stuknij .

2. Wykonaj dowolną z następujących czynności:

· Aby edytować swoje zdjęcie profilowe, przejdź do  > **Zrób zdjęcie lub Wybierz z albumów**, aby zrobić zdjęcie lub wybrać obraz, a następnie stuknij .

· Aby wprowadzić informacje takie jak imię i nazwisko oraz numer telefonu kontaktu, stuknij odpowiednie pola.

3. Stuknij .

Edycja kontaktów

Metoda:

1. Stuknij kontakt.

2. Stuknij .

3. Po dokonaniu zmian stuknij .

Scalanie powielonych kontaktów

Aby scalić kontakty z powielonymi nazwami lub numerami telefonów, możesz wykonać następujące czynności.

Metoda:

1. Wybierz  > **Ustawienia kontaktów** > **Scal powielone kontakty**.

2. Zaznacz kontakty do scalenia lub stuknij , aby zaznaczyć wszystkie.

3. Stuknij .

Uwaga

Ta funkcja działa tylko w przypadku kontaktów zapisanych w tej samej lokalizacji.

Udostępnianie kontaktów

Na stronie listy Kontakty można udostępnić kontakt w jeden z następujących sposobów:

- Stuknij kontakt, a następnie stuknij **kartę z nazwą kodu QR**, aby wygenerować kod QR do odczytania przez inne urządzenia.
- Stuknij kontakt, następnie stuknij  > **Udostępnij kontakty** i wybierz metodę udostępniania.
- Stuknij i przytrzymaj kontakt, następnie stuknij **Udostępnij** i wybierz metodę udostępniania.

Usuwanie kontaktów

Usuń pojedynczy kontakt lub wiele kontaktów w jeden z poniższych sposobów:

Metoda 1:

1. W aplikacji Kontakty stuknij .
2. Zaznacz jeden lub więcej kontaktów do usunięcia lub stuknij , aby zaznaczyć wszystkie.
3. Stuknij  > **Usuń**.

Metoda 2:

1. W aplikacji Kontakty stuknij kontakt.
2. Wybierz  > **Usuń kontakty** > **Usuń**.

Metoda 3:

1. W aplikacji Kontakty stuknij i przytrzymaj kontakt.
2. Stuknij **Usuń** > **Usuń**.

• Wyświetlanie niedawno usuniętych kontaktów

Możesz przywrócić usunięte kontakty lub trwale je usunąć.

1. W aplikacji Kontakty wybierz  > **Ustawienia kontaktów** > **Niedawno usunięte**.

2. Wykonaj dowolną z następujących czynności:

- Aby trwale usunąć kontakty, stuknij , aby zaznaczyć jeden lub większą liczbę kontaktów, lub stuknij , aby zaznaczyć wszystkie kontakty, a następnie stuknij  > **Usuń trwale**.
- Aby przywrócić usunięte kontakty, stuknij , aby zaznaczyć

jeden lub większą liczbę kontaktów, lub stuknij , aby zaznaczyć wszystkie kontakty, a następnie stuknij .





· Aby wyłączyć folder Niedawno usunięte, stuknij  > **Wyłącz folder Niedawno usunięte**.

Uwaga

1. Ta funkcja działa tylko w przypadku kontaktów zapisanych na Twoim urządzeniu.
2. Zawartość w folderze Niedawno usunięte będzie przechowywana przez 30 dni, a następnie zostanie trwale usunięta.





Nawiązywanie połączenia z kontaktem lub wysyłanie wiadomości do kontaktu

W interfejsie listy kontaktów możesz zadzwonić do kontaktu lub wysłać mu wiadomość. Aby to zrobić, wykonaj następujące czynności:

- Przesuń palcem kontakt w lewo i stuknij opcję  lub .
- Otwórz stronę ze szczegółowymi informacjami danego kontaktu i stuknij opcję  lub .

Ulubione kontakty

Możesz oznaczyć często używane kontakty jako ulubione, aby mieć do nich łatwy dostęp, korzystając z funkcji **Ulubione**.

- Stuknij  > , wybierz jeden lub więcej kontaktów, a następnie stuknij .
- Na stronie danych kontaktowych dotknij .

Wyszukiwanie kontaktów

Szybko wyszukaj kontakt z listy kontaktów przy użyciu jednej z następujących metod:

- W aplikacji Kontakty stuknij pierwszą literę imienia lub nazwiska kontaktu na liście po prawej stronie.
- W interfejsie listy kontaktów stuknij pole wyszukiwania powyżej i wprowadź nazwę lub numer telefonu kontaktu w pasku wyszukiwania.

Eksportowanie kontaktów

Aby wyeksportować kontakty z urządzenia, możesz wykonać następujące czynności.

Metoda:

1. Wybierz **☰** > **Ustawienia kontaktów** > **Importuj/Eksportuj** > **Eksportuj do urządzenia pamięci masowej**.
2. Zaznacz kontakty do wyeksportowania lub stuknij , aby zaznaczyć wszystkie.
3. Stuknij **Eksportuj**.

Zarządzanie grupami kontaktów

Można użyć funkcji **Grupy**, aby uporządkować kontakty według firmy, czasu kontaktu lub innych atrybutów. Można również wysyłać wiadomości do członków grupy lub ustawić unikalny dzwonek dla grupy.

• Tworzenie grup

Metoda:

1. Aby utworzyć grupę, przejdź do **Grupa** > **+** w interfejsie listy kontaktów, wprowadź nazwę nowej grupy, a następnie stuknij **OK**.
2. Aby dodać członków, zaznacz kontakty, które chcesz dodać do nowej grupy, a następnie stuknij **+**.

• Edycja grupy

Możesz przejść do interfejsu **Grupy** i wykonać następujące czynności:

- Aby dodać kontakty, wybierz grupę, stuknij **☰** > **Dodaj członka**, aby wybrać kontakty, które chcesz dodać, a następnie stuknij **+**.
- Aby usunąć grupę, stuknij , aby zaznaczyć grupę, a następnie stuknij > **Usuń**.
- Aby usunąć lub przenieść kontakty, wybierz grupę, stuknij **☰** > **Usuń członka**, aby wybrać kontakty, które chcesz usunąć lub przenieść, a następnie stuknij **Usuń członka** lub **Przenieś do** > **Grupa docelowa**.
- Aby wysłać wiadomość do członków grupy, należy najpierw wybrać grupę. Stuknij **☰** > **Wyślij SMS do grupy**, zaznacz

kontakty, do których ma zostać wysłana wiadomość, a następnie stuknij .

· Aby ustawić dzwonek dla grupy, wybierz grupę, stuknij  > **Dzwonek grupy** i ustaw ulubiony dźwięk jako dzwonek.

Inne funkcje

Aby wybrać metodę wyświetlania kontaktów lub wyświetlić miejsce przechowywania, w aplikacji Kontakty stuknij  > **Ustawienia kontaktów** i wykonaj dowolną z następujących czynności.

· Aby na liście kontaktów wyświetlać tylko kontakty z numerami, włącz funkcję **Wyświetlaj tylko kontakty z numerami**.

· Aby wyświetlić lub zmienić lokalizację przechowywania kontaktów, stuknij **Miejsce przechowywania**.

Uwaga

Jeśli dla przechowywania jest dostępna tylko jedna opcja, nie można jej edytować.

· Aby wyświetlić kontakty zapisane w danym miejscu lub wyświetlić liczbę kontaktów w każdym miejscu przechowywania, stuknij **Wyświetl według konta**.

Centrum gier

 **Wskazówka: To, czy aplikacja jest obsługiwana na konkretnym urządzeniu oraz jakie funkcje są dostępne może różnić się w zależności od modelu urządzenia, operatora oraz kraju/regionu.**

Więcej informacji można uzyskać u dystrybutora lub dostawcy usług.

Stuknij , aby uzyskać dostęp do **Centrum gier**, w którym można wyszukiwać i pobierać ulubione gry.

Uwaga

W celu skorzystania z tej funkcji wymagane jest połączenie urządzenia z Internetem.

Wyszukiwanie i pobieranie gier

Metoda:

1. Gry w Centrum gier można wyszukiwać następującymi sposobami:

- Wpisz słowa kluczowe w pasku wyszukiwania.
- Wybierz **Kategoria**, aby przeglądać i wyszukiwać gry według kategorii.
- Wybierz **Rankingi**, aby przeglądać i wyszukiwać gry na podstawie popularności, pobrań lub wyszukiwań.

2. Stuknij ikonę aplikacji, aby wyświetlić ją na pełnym ekranie, a następnie stuknij **Zainstaluj**.

Więcej funkcji ułatwień dostępu

- Aby wyświetlić aplikacje, które można zaktualizować, wybierz **Narzędzia > Zarządzanie aktualizacjami**.
- Aby włączyć lub wyłączyć automatyczną aktualizację aplikacji do gier, przypomnienia o wydarzeniach w aplikacji lub wyczyścić pamięć podręczną gry, wybierz **Narzędzia > Ustawienia**.
- Aby wyświetlić pytania i odpowiedzi w Centrum gier, wybierz **Narzędzia > Pomoc i opinie**.

Przestrzeń gier

Tutaj można wyświetlić gry zainstalowane na urządzeniu, czas spędzony ostatnio na graniu lub inne dane.

Metoda:

1. Wybierz **Narzędzia > Moja przestrzeń gier**.

2. Wykonaj dowolną z następujących czynności:

- Przeciągnij palcem po kartach, aby wyświetlić zainstalowane gry, a następnie stuknij kartę, aby szybko uruchomić grę.
- Stuknij **Dane gry**, aby wyświetlić czas spędzony na poszczególnych grach oraz łączny czas w ciągu ostatnich 7 dni.

Ustawienia



Wi-Fi

⚠ Wskazówka: To, czy aplikacja jest obsługiwana na konkretnym urządzeniu oraz jakie funkcje są dostępne, zależy od modelu urządzenia, operatora oraz kraju/regionu. Aby uzyskać więcej informacji, skontaktuj się z dystrybutorem lub dostawcą usług.

Łączenie z siecią Wi-Fi

Metoda:

1. Włącz Wi-Fi przy użyciu następujących metod:

- Gdy urządzenie znajduje się w trybie „Wyświetlaj osobno Centrum sterowania i Centrum powiadomień”, przesunij palcem w dół z prawego górnego rogu ekranu, aby otworzyć Centrum sterowania, a następnie stuknij .
- Gdy urządzenie znajduje się w trybie „Scal Centrum sterowania i Centrum powiadomień”, przesunij palcem w dół z górnej części ekranu, aby otworzyć Centrum sterowania, a następnie stuknij .
- Wybierz **Ustawienia > Wi-Fi**, a następnie włącz funkcję **Wi-Fi**.

2. Wybierz **Ustawienia > Wi-Fi** i stuknij sieć, aby się z nią połączyć.

 oznacza, że wymagane jest hasło Wi-Fi.

Ręczne dodawanie sieci Wi-Fi

Aby dodać sieć Wi-Fi, której nie ma na liście dostępnych sieci, wybierz **Ustawienia > Wi-Fi** i dodaj sieć Wi-Fi, korzystając z poniższych metod:

Metoda:

- Stuknij **Dodaj sieć** i wprowadź nazwę sieci oraz klucz zabezpieczeń.
- Stuknij , aby zeskanować kod QR sieci Wi-Fi.



Bluetooth

⚠ Wskazówka: To, czy aplikacja jest obsługiwana na konkretnym urządzeniu oraz jakie funkcje są dostępne, zależy od modelu urządzenia, operatora oraz kraju/regionu. Aby uzyskać więcej informacji, skontaktuj się z dystrybutorem lub dostawcą usług.

Można użyć **Bluetooth**, aby połączyć telefon z pobliskimi urządzeniami lub przesyłać pliki pomiędzy urządzeniami.

Włączanie Bluetooth

Można włączyć Bluetooth przy użyciu następujących metod:

- Gdy urządzenie znajduje się w trybie „Wyświetlaj osobno Centrum sterowania i Centrum powiadomień” , przesun palcem w dół z prawego górnego rogu ekranu, aby otworzyć Centrum sterowania, a następnie stuknij .
- Gdy urządzenie znajduje się w trybie „Scal Centrum sterowania i Centrum powiadomień” , przesun palcem w dół z górnej części ekranu, aby otworzyć Centrum sterowania, a następnie stuknij .
- Wybierz **Ustawienia** > **Bluetooth** i włącz **Bluetooth**.

Zmiana nazwy urządzenia

Metoda:

1. Włącz Bluetooth i wybierz **Ustawienia** > **Bluetooth** > **Nazwa urządzenia**.
2. Wprowadź nazwę.
3. Stuknij **OK**.

Parowanie z innymi urządzeniami przez Bluetooth

Metoda:

1. Włącz Bluetooth i wybierz **Ustawienia** > **Bluetooth**.
2. Wybierz urządzenie, które chcesz sparować.
3. Postępuj zgodnie z instrukcjami wyświetlanymi na ekranie, aby połączyć.

Uwaga

Aby użyć tej funkcji, upewnij się, że funkcja Bluetooth w drugim urządzeniu jest włączona i że zaakceptowano na nim wysłaną prośbę o sparowanie.

Wysyłanie i odbieranie plików

Możesz udostępniać dane innym urządzeniom Bluetooth w następujący sposób.

Na przykład, aby wysłać zdjęcia do drugiego urządzenia:

1. Otwórz **Albumy** i wybierz zdjęcia do wysłania.
2. Stuknij **Udostępnij** > **Bluetooth**.
3. Wybierz urządzenie do odbierania zdjęć.

Uwaga

Aby użyć tej funkcji, upewnij się, że funkcja Bluetooth w drugim urządzeniu jest włączona i że zaakceptowano na nim wysłaną prośbę o połączenie.

Przeglądanie plików odebranych przez Bluetooth

Aby obejrzeć pliki odebrane przez Bluetooth, wybierz **Ustawienia** > **Bluetooth** > **Pliki odebrane przez Bluetooth**.

Sieć komórkowa

 **Wskazówka:** To, czy aplikacja jest obsługiwana na konkretnym urządzeniu oraz jakie funkcje są dostępne, zależy od modelu urządzenia, operatora oraz kraju/regionu. Aby uzyskać więcej informacji, skontaktuj się z dystrybutorem lub dostawcą usług.



Możesz sprawdzić aktualny stan karty SIM w urządzeniu i edytować informacje o karcie SIM w sekcji **Sieć komórkowa**.

Uwaga

Sieć komórkowa jest wyświetlana po włożeniu jednej karty, a **Karty SIM i sieć komórkowa** są wyświetlane po włożeniu dwóch kart.

Włączanie sieci komórkowej

Metoda:

- Gdy urządzenie znajduje się w trybie „Wyświetlaj osobno Centrum sterowania i Centrum powiadomień”, przesunij palcem w dół z prawego górnego rogu ekranu, aby otworzyć Centrum sterowania, a następnie stuknij .
- Gdy urządzenie znajduje się w trybie „Scal Centrum sterowania i Centrum powiadomień”, przesunij palcem w dół z górnej części ekranu, aby otworzyć Centrum sterowania, a następnie stuknij .

- Wybierz **Ustawienia > Sieć komórkowa (Karty SIM i sieć komórkowa)** i włącz **Sieć danych**.

Wyświetlanie zużycia danych

Aby sprawdzić wykorzystanie danych w określonym okresie, przejdź do **Ustawienia > Sieć komórkowa lub Karty SIM i sieć komórkowa > Zarządzanie danymi**.

Ustawianie danych na karcie SIM

Metoda:

1. Przejdź do **Ustawienia > Sieć komórkowa lub Karty SIM i sieć komórkowa** i stuknij kartę SIM, którą chcesz zmodyfikować.
2. Wykonaj dowolną z następujących czynności:
 - Aby zmienić nazwę lub numer karty SIM, stuknij opcję **Edytuj nazwę** lub **Numer karty SIM**.
 - Aby ustawić preferowany typ sieci dla karty SIM, stuknij **Tryb sieci** (funkcja dostępna w niektórych krajach).

Ustawianie domyślnej karty SIM

Ustaw jedną z kart SIM włożonych do urządzenia jako preferowaną kartę SIM do mobilnej transmisji danych lub połączeń telefonicznych, korzystając z następującej metody:

1. Wybierz **Ustawienia > Karty SIM i sieć komórkowa**.
2. Stuknij **Dane** lub **Pokrętko** (dostępne w niektórych krajach) w sekcji **Domyślna karta SIM** i wybierz odpowiednią kartę SIM.

Uwaga



Ta funkcja jest dostępna tylko wtedy, gdy do urządzenia włożone są dwie karty SIM i gdy obie są włączone.

Więcej połączeń

Tryb samolotowy

● Tryb samolotowy

Można włączyć tryb samolotowy przy użyciu następujących metod:

- Gdy urządzenie znajduje się w trybie „Wyświetlaj osobno Centrum sterowania i Centrum powiadomień” , przesunij palcem w dół z prawego górnego rogu ekranu, aby otworzyć Centrum sterowania, a następnie stuknij .
- Gdy urządzenie znajduje się w trybie „Scal Centrum sterowania i Centrum powiadomień” , przesunij palcem w dół z górnej części ekranu, aby otworzyć Centrum sterowania, a następnie stuknij .
- Wybierz **Ustawienia** > **Więcej połączeń** i włącz **Tryb samolotowy**.

Hotspot osobisty



⚠ Wskazówka: To, czy aplikacja jest obsługiwana na konkretnym urządzeniu oraz jakie funkcje są dostępne, zależy od modelu urządzenia, operatora oraz kraju/regionu. Aby uzyskać więcej informacji, skontaktuj się z dystrybutorem lub dostawcą usług.

● Hotspot osobisty

Aby umożliwić innym urządzeniom dostęp do sieci tego urządzenia poprzez połączenie z hotspotem, stuknij **Hotspot osobisty**.

Udostępnianie przez hotspot osobisty

Metoda:

1. Włącz Hotspot osobisty przy użyciu następujących metod:
 - Gdy urządzenie znajduje się w trybie „Wyświetlaj osobno Centrum sterowania i Centrum powiadomień” , przesunij palcem w dół z prawego górnego rogu ekranu, aby otworzyć Centrum sterowania, a następnie stuknij .
 - Gdy urządzenie znajduje się w trybie „Scal Centrum sterowania i Centrum powiadomień” , przesunij palcem w dół z górnej części ekranu, aby otworzyć Centrum sterowania, a następnie stuknij .
 - Wybierz **Ustawienia** > **Więcej połączeń** > **Hotspot osobisty** i włącz **Hotspot osobisty**.

2. Wykonaj dowolną z następujących czynności:

· Aby zmienić nazwę punktu dostępu, hasło lub inne ustawienia, wybierz **Ustawienia > Więcej połączeń > Hotspot osobisty > Konfiguracja hotspotu**.

· Aby ustawić maksymalną liczbę urządzeń, które mogą łączyć się z hotspotem, wybierz **Ustawienia > Więcej połączeń > Hotspot osobisty > Maksymalna liczba połączeń**.

· Aby wyświetlić urządzenia połączone z hotspotem lub listę urządzeń zablokowanych, wybierz **Ustawienia > Więcej połączeń > Hotspot osobisty > Połączone urządzenia lub lista zablokowanych**.

Udostępnianie przez kabel USB i Udostępnianie przez Bluetooth

Metoda:

1. Przejdź do **Ustawienia > Więcej połączeń > Hotspot osobisty > Więcej ustawień hotspotu** i włącz **Udostępnianie przez kabel USB i Udostępnianie przez Bluetooth**.

2. Wykonaj dowolną z następujących czynności:

· Aby udostępniać przez kabel USB, połącz telefon z innym urządzeniem kablem USB.

· Aby udostępniać przez Bluetooth, sparuj telefon z innym urządzeniem.

Uwaga

Nie ma możliwości udostępniania danych pomiędzy komputerami Mac a urządzeniami Android przez kabel USB.

Więcej ustawień hotspotu

Aby ustawić limit danych lub czas automatycznego wyłączenia hotspotu, gdy żadne urządzenie nie jest podłączone, przejdź do **Ustawienia > Więcej połączeń > Hotspot osobisty > Więcej ustawień hotspotu** i stuknij **Jednorazowy limit mobilnej transmisji danych** lub **Automatyczne wyłączenie, gdy żadne urządzenie nie jest podłączone**.

Zarządzanie danymi

⚠ Wskazówka: To, czy aplikacja jest obsługiwana na konkretnym urządzeniu oraz jakie funkcje są dostępne, zależy od modelu urządzenia, operatora oraz kraju/regionu. Aby uzyskać więcej informacji, skontaktuj się z dystrybutorem lub dostawcą usług.

● Zarządzanie danymi

Wyświetlanie zużycia danych

Aby wyświetlić miesięczne lub dzienne zużycie danych, przejdź do **Ustawienia > Więcej połączeń > Zarządzanie danymi** i stuknij opcję **Wyświetl szczegóły**.

Zarządzanie uprawnieniami sieciowymi aplikacji

Aby kontrolować, czy aplikacje mają dostęp do danych lub sieci Wi-Fi, możesz wykonać następujące czynności.

Metoda:

- Wybierz **Ustawienia > Więcej połączeń > Zarządzanie danymi > Zarządzanie siecią > Sieć danych lub Wi-Fi**.
- Stuknij lub .

Włączanie trybu oszczędzania danych

Aby uniemożliwić niektórym aplikacjom korzystanie z danych w tle, a tym samym zmniejszyć zużycie danych, możesz wykonać następujące czynności.

Metoda:

- Wybierz **Ustawienia > Więcej połączeń > Zarządzanie danymi > Tryb oszczędzania danych** i włącz ten przełącznik.
- Aby wyłączyć tę funkcję dla niektórych aplikacji, przejdź do **listy zaufanych aplikacji** i włącz przełączniki dla tych aplikacji.

VPN

⚠ Wskazówka: To, czy aplikacja jest obsługiwana na konkretnym urządzeniu oraz jakie funkcje są dostępne, zależy od modelu urządzenia, operatora oraz kraju/regionu.

Aby uzyskać więcej informacji, skontaktuj się z dystrybutorem lub dostawcą usług.

● VPN

VPN pozwala łączyć się z prywatnymi zabezpieczonymi sieciami z urządzenia.

Metoda:

1. Stuknij **Ustawienia > Więcej połączeń > VPN > Dodaj VPN** i wprowadź oraz zapisz wymagane informacje.
2. Wybierz skonfigurowaną sieć VPN, włącz **VPN** i wprowadź nazwę użytkownika i hasło.

Prywatny serwer DNS

⚠ Wskazówka: To, czy aplikacja jest obsługiwana na konkretnym urządzeniu oraz jakie funkcje są dostępne, zależy od modelu urządzenia, operatora oraz kraju/regionu. Aby uzyskać więcej informacji, skontaktuj się z dystrybutorem lub dostawcą usług.

● Prywatny serwer DNS

Prywatny serwer DNS może chronić prywatność i zapewniać bezpieczeństwo podczas łączenia z docelowym adresem URL.

Metoda:

1. Wybierz **Ustawienia > Więcej połączeń > Prywatny serwer DNS**.
2. Wybierz odpowiednią opcję.

Android Auto

⚠ Wskazówka: To, czy aplikacja jest obsługiwana na konkretnym urządzeniu oraz jakie funkcje są dostępne, zależy od modelu urządzenia, operatora oraz kraju/regionu. Aby uzyskać więcej informacji, skontaktuj się z dystrybutorem lub dostawcą usług.

● Android Auto

Aby podłączyć telefon do wyświetlacza w samochodzie za pomocą kabla USB lub bezprzewodowo w celu korzystania z nawigacji, odbierania połączeń, wysyłania wiadomości SMS za pomocą mowy oraz odtwarzania muzyki, wybierz **Ustawienia > Więcej połączeń > Android Auto**.

Uwaga

Zaloguj się na konto Google przed użyciem tej funkcji.

Klonowanie ekranu

 **Wskazówka: To, czy aplikacja jest obsługiwana na konkretnym urządzeniu oraz jakie funkcje są dostępne, zależy od modelu urządzenia, operatora oraz kraju/regionu. Aby uzyskać więcej informacji, skontaktuj się z dystrybutorem lub dostawcą usług.**

● Klonowanie ekranu

Aby bezprzewodowo przesłać treść z urządzenia do innego urządzenia, przejdź do **Ustawienia > Więcej połączeń > Klonowanie ekranu**.

Uwaga

1. W celu skorzystania z tej funkcji wymagane jest połączenie urządzenia z Internetem.
2. Dopilnuj, aby podczas klonowania ekranu oba urządzenia były połączone z tą samą siecią Wi-Fi.
3. Upewnij się, że urządzenie klonujące można podłączyć do sieci Wi-Fi i że obsługuje protokół DLNA.

● Lokalne klonowanie plików

Aby przesłać lokalne filmy, obrazy lub inne treści do innego urządzenia, przejdź do **Ustawienia > Więcej połączeń > Klonowanie ekranu > Lokalne klonowanie plików**.

Możesz wybrać typ klonowania ekranu zgodnie z własnymi preferencjami.

OTG

● OTG

Funkcja **OTG** umożliwia podłączenie do telefonu urządzenia magazynującego USB, a następnie przeglądanie zdjęć, filmów i innych plików przechowywanych na urządzeniu oraz zarządzanie nimi poprzez uzyskanie dostępu do funkcji Menedżer plików w telefonie.

Uwaga

Jeśli telefon pozostanie bezczynny przez pięć minut, funkcja OTG zostanie automatycznie wyłączona.

Drukowanie

 **Wskazówka: To, czy aplikacja jest obsługiwana na konkretnym urządzeniu oraz jakie funkcje są dostępne, zależy od modelu urządzenia, operatora oraz kraju/regionu. Aby uzyskać więcej informacji, skontaktuj się z dystrybutorem lub dostawcą usług.**

● Drukowanie

Aby wydrukować zdjęcia lub pliki z niektórych aplikacji w urządzeniu, włącz opcję **Drukuj** w sekcji **Ustawienia > Więcej połączeń > Drukuj**.

Uwaga

Przed drukowaniem dodaj drukarkę, która może pobierać dane przez Internet.

Chromebook

● Chromebook

Po podłączeniu telefonu do Chromebooka można wykonać następujące czynności:

- Synchronizowanie historii czatu.
- Udostępnianie plików.
- Wysyłanie i odbieranie wiadomości SMS przez Chromebooka.
- Połączenie Chromebooka z siecią telefonu.
- Odblokowanie Chromebooka telefonem.

Uwaga

Zaloguj się na konto Google przed użyciem tej funkcji.

NFC



 **Wskazówka: To, czy aplikacja jest obsługiwana na konkretnym urządzeniu oraz jakie funkcje są dostępne, zależy od modelu urządzenia, operatora oraz kraju/regionu. Aby uzyskać więcej informacji, skontaktuj się z dystrybutorem lub dostawcą usług.**

● NFC

Funkcja **NFC** umożliwia wykonywanie mobilnych płatności, składanie podpisów elektronicznych itp.

Włączanie NFC

Można włączyć funkcję NFC przy użyciu następujących metod:

- Gdy urządzenie znajduje się w trybie „Wyświetlaj osobno Centrum sterowania i Centrum powiadomień”, przesunij palcem w dół z prawego górnego rogu ekranu, aby otworzyć Centrum sterowania, a następnie stuknij  > .
- Gdy urządzenie znajduje się w trybie „Scal Centrum sterowania i Centrum powiadomień”, przesunij palcem w dół z górnej części ekranu, aby otworzyć Centrum sterowania, a następnie stuknij .
- Wybierz **Ustawienia > Więcej połączeń > NFC** i włącz **NFC**.

Korzystanie z NFC

- Aby dokonać płatności za pomocą NFC, włącz NFC, skonfiguruj aplikację do płatności, a następnie umieść obszar skanowania

NFC w telefonie w pobliżu czytnika płatności.

Uwaga

Aby zmienić domyślną metodę płatności, wybierz **Ustawienia > Więcej połączeń > NFC > Płatności zbliżeniowe**.

· Aby odczytać tag NFC na karcie, włącz NFC, umieść obszar skanowania NFC w telefonie blisko tagu NFC i wybierz aplikację.

Szybkie udostępnianie

 **Wskazówka:** To, czy aplikacja jest obsługiwana na konkretnym urządzeniu oraz jakie funkcje są dostępne, zależy od modelu urządzenia, operatora oraz kraju/regionu. Aby uzyskać więcej informacji, skontaktuj się z dystrybutorem lub dostawcą usług.

● Szybkie udostępnianie

Aby udostępniać zdjęcia, filmy, dokumenty i inne pliki urządzeniom w pobliżu, wybierz **Ustawienia > Więcej połączeń > Szybkie udostępnianie**. Można wykonać dowolną z następujących czynności:

- Aby zmienić nazwę urządzenia, stuknij opcję **Nazwa urządzenia**, wprowadź nazwę, a następnie stuknij opcję **Zapisz**.
- Aby wybrać użytkowników, którzy mogą udostępniać Ci zawartość, przejdź do sekcji **Kto może udostępniać Ci zawartość** i wybierz odpowiednie opcje.
- Aby dowiedzieć się więcej o tych opcjach, wybierz **Dowiedz się więcej o Szybkim udostępnianiu**.

Uwaga

Aby korzystać z tej funkcji, należy włączyć Wi-Fi i Bluetooth.

Wyświetlacz, jasność i ochrona wzroku

 **Wskazówka:** To, czy aplikacja jest obsługiwana na konkretnym urządzeniu oraz jakie funkcje są dostępne może

różnić się w zależności od modelu urządzenia, operatora oraz kraju/regionu.

Więcej informacji można uzyskać u dystrybutora lub dostawcy usług.

Dzięki tej opcji możesz zmienić lub dostosować ustawienia wyświetlania w swoim urządzeniu, takie jak jasność ekranu i czcionki.

Regulacja jasności ekranu

• Ręcznie dostosuj jasność ekranu

Można ją dostosować przy użyciu następujących metod:

• Gdy urządzenie znajduje się w trybie „Wyświetlaj osobno Centrum sterowania i Centrum powiadomień” , przesunij palcem w dół z prawego górnego rogu ekranu, aby otworzyć Centrum

sterowania, i przeciągnij .

• Gdy urządzenie znajduje się w trybie „Scal Centrum sterowania i Centrum powiadomień” , przesunij palcem w dół z górnej części ekranu, aby otworzyć Centrum sterowania, i przeciągnij .

• Wybierz **Ustawienia > Wyświetlanie, jasność i ochrona wzroku** i przeciągnij .

• Automatyczna regulacja jasności ekranu i czcionek

Można ją dostosować przy użyciu następujących metod:

• Gdy urządzenie znajduje się w trybie „Wyświetlaj osobno Centrum sterowania i Centrum powiadomień” , przesunij palcem w dół z prawego górnego rogu ekranu, aby otworzyć Centrum sterowania, a następnie stuknij .

• Gdy urządzenie znajduje się w trybie „Scal Centrum sterowania i Centrum powiadomień” , przesunij palcem w dół z górnej części ekranu, aby otworzyć Centrum sterowania, a następnie stuknij .

• Wybierz kolejno **Ustawienia > Wyświetlanie, jasność i ochrona wzroku** i włącz opcję **Jasność automatyczna**.

Włączanie trybu ochrony wzroku

W trybie ochrony wzroku wyświetlane są cieplejsze kolory, które są łagodniejsze dla oczu.

Można ją włączyć przy użyciu następujących metod:

- Gdy urządzenie znajduje się w trybie „Wyświetlaj osobno Centrum sterowania i Centrum powiadomień” , przesunij palcem w dół z prawego górnego rogu ekranu, aby otworzyć Centrum

sterowania, stuknij i przytrzymaj , a następnie włącz funkcję **Ochrona wzroku**.

- Gdy urządzenie znajduje się w trybie „Scal Centrum sterowania i Centrum powiadomień” , przesunij palcem w dół z górnej części ekranu, aby otworzyć Centrum sterowania, stuknij i przytrzymaj , a następnie włącz funkcję **Ochrona wzroku**.

- Wybierz **Ustawienia > Wyświetlacz, jasność i ochrona wzroku > Komfort i ochrona wzroku** i włącz funkcję **Ochrona wzroku**.

• Planowanie włączenia/wyłączenia Ochrony wzroku

Metoda:

1. • Wybierz **Ustawienia > Wyświetlacz, jasność i ochrona wzroku > Komfort i ochrona wzroku** i stuknij **Zaplanowane włączenie**.

2. Wybierz spośród następujących opcji:

- Wybierz **Od zachodu do wschodu słońca**.

- Wybierz **Niestandardowy**, aby ustawić godzinę włączenia i wyłączenia.

Włączanie trybu ciemnego

Na niektórych ekranach tryb ciemny używa jednolitego czarnego tła, które pomaga wydłużyć czas pracy na baterii.

Można ją włączyć przy użyciu następujących metod:

- Gdy urządzenie znajduje się w trybie „Wyświetlaj osobno Centrum sterowania i Centrum powiadomień” , przesunij palcem w dół z prawego górnego rogu ekranu, aby otworzyć Centrum

sterowania, stuknij i przytrzymaj , a następnie włącz **Tryb ciemny**.

- Gdy urządzenie znajduje się w trybie „Scal Centrum sterowania i Centrum powiadomień” , przesunij palcem w dół z górnej części

ekranu, aby otworzyć Centrum sterowania, stuknij i przytrzymaj , a następnie włącz funkcję **Tryb ciemny**.

• Wybierz **Ustawienia > Wyświetlanie, jasność i ochrona wzroku**, a następnie **Tryb ciemny**.

• Planowanie włączenia/wyłączenia trybu ciemnego

Metoda:

1. Wybierz **Ustawienia > Wyświetlanie, jasność i ochrona wzroku** i stuknij **Zaplanowane przełączenie** w sekcji **Wygląd**.

2. Wybierz spośród następujących opcji:

• Wybierz **Od zachodu do wschodu słońca**.

• Wybierz **Niestandardowy**, aby ustawić godzinę włączenia i wyłączenia.

Konfiguracja automatycznej blokady

Ta funkcja powoduje automatyczną blokadę ekranu po określonym czasie braku aktywności.

Metoda:

1. - Wybierz kolejno **Ustawienia > Wyświetlanie, jasność i ochrona wzroku** i stuknij **Blokada automatyczna**.

2. Wybierz czas.

Włączanie wygaszacza ekranu

Metoda:

1. Wybierz **Ustawienia > Wyświetlanie, jasność i ochrona wzroku > Wygaszacz ekranu**.

2. Włącz opcję **Włącz wygaszacz ekranu**.

3. Wybierz styl wygaszacza ekranu i kiedy ma zostać włączony.



Dostosowanie rozmiaru i stylu czcionki

• Dostosowanie czcionek:

Metoda:

1. Wybierz **Ustawienia > Wyświetlanie, jasność i ochrona wzroku**.

2. Wykonaj dowolną z następujących czynności:

- Aby powiększyć lub zmniejszyć rozmiar czcionki, przejdź do opcji **Rozmiar i grubość czcionki** i przeciągnij  w obszarze **Rozmiar czcionki**.
- Aby wszystkie czcionki były pogrubione, przejdź do opcji **Rozmiar i grubość czcionki** i stuknij opcję **Pogrubiona czcionka**.
- Aby zwiększyć lub zmniejszyć rozmiar wszystkich treści, przeciągnij  pod nagłówkiem **Rozmiar wyświetlania**.

• Zmiana stylu czcionki

Metoda:

1. Wybierz kolejno **Ustawienia > Wyświetlanie, jasność i ochrona wzroku > Styl czcionki**.
2. Wybierz spośród następujących opcji:
 - Wybierz wstępnie załadowany styl.
 - Stuknij **Więcej czcionek**, aby pobrać preferowany styl czcionki.

Dostosowywanie częstotliwości odświeżania ekranu

Metoda:

1. Wybierz **Ustawienia > Wyświetlanie, jasność i ochrona wzroku > Częstotliwość odświeżania ekranu**.
2. Wybierz częstotliwość odświeżania ekranu.

Dostosowywanie współczynnika kształtu obrazu w aplikacji

• Wyświetlanie aplikacji w trybie pełnoekranowym

Metoda:

1. - Aby włączyć to ustawienie, wybierz kolejno **Ustawienia > Wyświetlanie, jasność i ochrona wzroku > Wyświetl w trybie pełnoekranowym**.
2. Włącz tę funkcję przy każdej aplikacji, którą chcesz wyświetlać w trybie pełnoekranowym.

• Wyświetlanie aplikacji u góry ekranu

Metoda:

1. Wybierz **Ustawienia > Wyświetlanie, jasność i ochrona wzroku > Wyświetl na górze**.
2. Stuknij aplikację, której opcje chcesz edytować.
3. Wybierz opcję wyświetlania.

Ekran główny, ekran blokady i tapeta

⚠ Wskazówka: To, czy aplikacja jest obsługiwana na konkretnym urządzeniu oraz jakie funkcje są dostępne, zależy od modelu urządzenia, operatora oraz kraju/regionu. Aby uzyskać więcej informacji, skontaktuj się z dystrybutorem lub dostawcą usług.

Dostosowywanie motywu lub tapety

Ta funkcja umożliwia ustawienie motywu lub tapety na urządzeniu.

Metoda:

1. Wybierz **Ustawienia > Ekran blokady i tapeta > Motyw lub Tapeta**.
2. Wybierz motyw lub tapetę.

Dostosowywanie funkcji Zawsze aktywny wyświetlacz

Ta funkcja umożliwia sprawdzanie godziny, poziomu baterii, powiadomień i innych informacji na ekranie trybu Zawsze aktywny wyświetlacz.

Metoda:

1. Wybierz **Ustawienia > Ekran główny, ekran blokady i tapeta > Zawsze aktywny wyświetlacz** i włącz funkcję **Zawsze aktywny wyświetlacz**.
2. Wykonaj dowolną z następujących czynności:
 - Aby zmienić styl trybu Zawsze aktywny wyświetlacz, stuknij styl trybu **Zawsze aktywny wyświetlacz** w interfejsie tego trybu i stuknij .
 - Aby zmienić tryb wyświetlania trybu Zawsze aktywny wyświetlacz, przejdź do opcji **Więcej ustawień > Tryb wyświetlania** i wybierz tryb.

- Aby włączyć funkcję wybudzania urządzenia po otrzymaniu powiadomień, przejdź do **Więcej ustawień** i włącz opcję **Zawsze aktywny wyświetlacz dla nowych powiadomień**.

Zmiana ikon urządzenia

Metoda:

1. Wybierz **Ustawienia > Ekran główny, blokady i tapeta > Ikony**.

2. Wykonaj dowolną z następujących czynności:

- Aby zmienić styl ikon w urządzeniu, wybierz styl w sekcji **Styl ikon**;

- Aby dostosować zaokrąglenie rogów lub rozmiar ikon w urządzeniu, przesunij  w sekcji **Zaokrąglenie rogów ikon** lub **Rozmiar ikon**.

Zmiana kolorów interfejsu użytkownika

Ta opcja umożliwia zmianę koloru interfejsu użytkownika na urządzeniu.

Metoda:

1. Wybierz **Ustawienia > Ekran blokady i tapeta > Kolor i styl** i włącz funkcję **Kolor interfejsu systemu i aplikacji**.

2. Wybierz kolor spośród standardowych kolorów lub tapetę.

3. Aby przywrócić oryginalny kolor interfejsu systemu i aplikacji, wyłącz **Kolor interfejsu systemu i aplikacji**.

Ustawienia ekranu blokady

Ta opcja umożliwia zmianę stylu ekranu blokady oraz dostosowanie skrótów na ekranie blokady.

Metoda:

1. Wybierz **Ustawienia > Ekran główny, blokady i tapeta > Ustawienia ekranu blokady**.

2. Wykonaj dowolną z następujących czynności:

- Aby ustawić zegar na ekranie blokady, styl daty lub funkcje, które można szybko uruchomić na ekranie blokady, stuknij **Edytuj**.

- Aby zmienić tapetę ekranu blokady, używając motywu, włącz funkcję **Zmień tapetę ekranu blokady na podstawie motywu**.

Uwaga

Tylko tapety statyczne mogą zmieniać się wraz z motywami.

Ustawienia ekranu głównego

Ta funkcja umożliwia zmianę stylu i układu ekranu głównego, ikon i innych ustawień.

Metoda:

1. Wybierz **Ustawienia > Ekran główny, blokady i tapeta > Ustawienia ekranu głównego**.
2. Wykonaj dowolną z następujących czynności:
 - Aby zmienić styl ekranu głównego, wybierz **Styl ekranu głównego** i jedną z opcji: Styl standardowy lub Styl panelu.
 - Aby zmienić układ ekranu głównego, przejdź do **Układ ekranu głównego**.
 - Aby zmienić efekty przesuwania ekranu urządzenia, przejdź do **Efekty przesuwania**.
 - Aby zablokować bieżący układ ekranu głównego, włącz funkcję **Zablokuj układ**.
 - Aby zmienić funkcję aktywną podczas przeciągania palcem w dół na ekranie głównym, stuknij **Przeciągnij palcem w dół na ekranie głównym** i wybierz funkcję.

Uwaga

1. Niektóre opcje mogą być niedostępne lub mogą się różnić w zależności od kraju/regionu i modelu urządzenia.
2. Jeśli nie możesz znaleźć określonej opcji na swoim urządzeniu, oznacza to, że dana funkcja nie jest obsługiwana.

Tryb uproszczony

Aby włączyć uproszczony układ ekranu głównego oraz większą czcionkę systemową, wybierz **Ustawienia > Ekran główny, blokady i tapeta > Tryb uproszczony**.

Efekty dynamiczne

Pod daną funkcją są dostępne różne style animacji. Możesz wybrać **Ustawienia > Ekran główny, ekran blokady i tapeta > Efekty dynamiczne** i zastosować ulubiony styl.

Metoda:

- Aby poprawić efekty dynamiczne i wyświetlanie niektórych interfejsów, wybierz **Poprawione efekty dynamiczne**.
- Aby zmienić animację rozpoznawania odcisków palców lub twarzy, przejdź do opcji **Odcisk palca na ekranie blokady, Rozpoznawanie odcisków palców lub Rozpoznawanie twarzy**, wybierz preferowaną animację, a następnie stuknij opcję **Zastosuj**.
- Aby zmienić animację na ekranie głównym, wybierz **Animacja przejścia na ekranie głównym lub Odblokuj, aby przejść do ekranu głównego**, aby wybrać preferowaną animację, a następnie stuknij **Zastosuj**.
- Aby wyświetlać podświetlenie krawędzi, kiedy ekran jest włączony lub wyłączony, wybierz **Podświetlenie krawędzi**.
- Aby zmienić animację połączenia USB lub ładowania, wybierz **Zmiana animacji lub Animacja połączenia USB**, aby wybrać preferowaną animację, a następnie stuknij **Zastosuj**.
- Aby zmienić animację włączania i wyłączania ekranu po naciśnięciu przycisku zasilania, wybierz **Animacja włączania i wyłączania ekranu**, aby wybrać preferowaną animację, a następnie stuknij **Zastosuj**.

Uwaga

1. Ta funkcja jest dostępna tylko na urządzeniach obsługujących rozpoznawanie twarzy lub odcisku palca.
2. Jeśli funkcja rozpoznawania twarzy lub odcisku palca jest wyłączona na urządzeniu, wybierz opcję blokady ekranu po zastosowaniu animacji, a następnie postępuj zgodnie z instrukcjami wyświetlanymi na ekranie w kolejnych krokach.

Dźwięki i wibracje

⚠ Wskazówka: To, czy aplikacja jest obsługiwana na konkretnym urządzeniu oraz jakie funkcje są dostępne, zależy od modelu urządzenia, operatora oraz kraju/regionu. Aby uzyskać więcej informacji, skontaktuj się z dystrybutorem lub dostawcą usług.

Aby zmienić dźwięk multimediiów, dzwonek lub dźwięki odtwarzane przez urządzenie, kiedy otrzymujesz inne rodzaje powiadomień, wybierz **Ustawienia > Dźwięki i wibracje**.

Dostosowywanie funkcji przycisków regulacji głośności

Aby ustawić, czy przyciski regulacji głośności zmieniają głośność multimediiów czy dzwonek, stuknij **Użyj przycisków regulacji głośności, by dostosować**.

Włącz tryb Nie przeszkadzać

Aby otrzymywać powiadomienia wyłącznie od ważnych kontaktów i z ważnych aplikacji, włącz funkcję **Nie przeszkadzać**.

Można ją włączyć przy użyciu następujących metod:

- Gdy urządzenie znajduje się w trybie „Wyświetlaj osobno Centrum sterowania i Centrum powiadomień”, przesunij palcem w dół z prawego górnego rogu ekranu, aby otworzyć Centrum sterowania, a następnie stuknij **Nie przeszkadzać**.
- Gdy urządzenie znajduje się w trybie „Scal Centrum sterowania i Centrum powiadomień”, przesunij palcem w dół z górnej części ekranu, aby otworzyć Centrum sterowania, a następnie stuknij **Nie przeszkadzać**.
- Wybierz kolejno **Ustawienia > Dźwięki i wibracje > Nie przeszkadzać** i włącz funkcję **Nie przeszkadzać**.

Ustawianie wibracji

Aby urządzenie wibrowało przy dzwonku, przejdź do opcji **Ustawienia > Dźwięki i wibracje** i włącz opcję **Wibracje przy dzwonku**.

Aby dostosować intensywność wibracji na urządzeniu, przejdź do opcji **Ustawienia > Dźwięki i wibracje > Intensywność wibracji**

(dostępne w niektórych krajach).

Uwaga

1. To, czy aplikacja jest obsługiwana na konkretnym urządzeniu oraz jakie funkcje są dostępne, zależy od modelu urządzenia, operatora oraz kraju/regionu.
2. Jeśli nie możesz znaleźć określonej opcji na swoim urządzeniu, oznacza to, że dana funkcja nie jest obsługiwana.

Ustawianie dźwięku monitu

Aby zmienić ustawienia dźwięku monitu w Ustawieniach, przejdź do **Ustawienia > Dźwięki i wibracje > Dźwięk monitu**.

Możesz włączyć lub wyłączyć określone typy dźwięków zgodnie z własnymi preferencjami.

Wybór dzwonka

Aby zmienić ustawienia dzwonka, wybierz **Ustawienia > Dźwięki i wibracje > Dzwonek połączenia przychodzącego, Dzwonek powiadomienia, Dzwonek alarmu lub Dzwonek wiadomości** (funkcje dostępne w niektórych krajach).

Można wybrać dzwonek systemowy lub dzwonek niestandardowy w oparciu o swoje preferencje.

Zmiana jakości dźwięku i efekty

Aby zmienić jakość dźwięku lub efekty, wybierz **Ustawienia > Dźwięki i wibracje > Jakość dźwięku i efekty**.

Ustaw Odpowiedzi haptyczne

Aby włączyć informacje w postaci wibracji podczas obsługi urządzenia, przejdź do **Ustawienia > Dźwięki i wibracje > Odpowiedzi haptyczne** i włącz opcję **Odpowiedzi haptyczne**.

Możesz dostosować natężenie systemu dotykowego według preferencji w menu **Natężenie systemu dotykowego** (dostępne

w niektórych krajach).

Uwaga

1. To, czy aplikacja jest obsługiwana na konkretnym urządzeniu oraz jakie funkcje są dostępne, zależy od modelu urządzenia, operatora oraz kraju/regionu.
2. Jeśli nie możesz znaleźć określonej opcji na swoim urządzeniu, oznacza to, że dana funkcja nie jest obsługiwana.

Aplikacje

 **Wskazówka:** To, czy aplikacja jest obsługiwana na konkretnym urządzeniu oraz jakie funkcje są dostępne, zależy od modelu urządzenia, operatora oraz kraju/regionu. Aby uzyskać więcej informacji, skontaktuj się z dystrybutorem lub dostawcą usług.

Aby wyświetlić czas wyświetlania oraz bezczynne aplikacje lub ustawić domyślne aplikacje, przejdź kolejno do **Ustawienia > Aplikacje**.

Zarządzanie wszystkimi aplikacjami

Metoda:

1. Wybierz **Ustawienia > Aplikacje > Menedżer aplikacji**.
2. Wykonaj dowolną z następujących czynności:
 - Wyświetlanie wszystkich aplikacji.
 - Stuknij aplikację, aby wyświetlić i zarządzać szczegółami tej aplikacji.

Sprawdzenie, ile czasu spędzasz przed ekranem

• Dowiedz się, ile czasu dziennie spędzasz korzystając z aplikacji, ile dostajesz powiadomień i jak często sprawdzasz urządzenie

Metoda:

1. Wybierz **Ustawienia > Aplikacje > Czas przed ekranem**.
2. Wykonaj dowolną z następujących czynności:
 - Stuknij , aby przełączać pomiędzy opcjami **Czas przed ekranem**, **Otrzymane powiadomienia** lub **Liczba**

uruchomień/odblokowań w celu poznania szczegółów.

· Stuknij < lub >, aby zmieniać daty wyświetlania powiązanych danych.

• **Ustaw limit korzystania z aplikacji**

Aby ograniczyć ilość czasu spędzanego w aplikacjach:

Metoda:

1. Wybierz **Ustawienia > Aplikacje > Czas przed ekranem**.

2. Stuknij ☒ obok konkretnej aplikacji.

3. Wybierz, ile czasu możesz spędzać w tej aplikacji, następnie stuknij **OK**.

Uwaga

1. Kiedy czas się skończy, aplikacja zamknie się, a jej ikona przyciemni się.

2. Limit korzystania z aplikacji resetuje się o północy.

Ustawianie jako aplikacja domyślna

Jeśli masz kilka aplikacji służących do tego samego celu, możesz wybrać jedną z nich jako aplikację domyślną.

Metoda:

1. Wybierz **Ustawienia > Aplikacje > Aplikacje domyślne**.

2. Stuknij aplikację, której opcje chcesz zmienić.

3. Wybierz aplikację, której chcesz używać domyślnie.

Zarządzanie ostatnimi aplikacjami

Metoda:

1. Wybierz **Ustawienia > Aplikacje > Ostatnio używane aplikacje w tle**.

2. Wykonaj dowolną z następujących czynności:

· Aby zmienić styl ostatnich aplikacji w tle, stuknij opcję **Stos** lub **Kafelki**.

· Aby ukryć zawartość wybranych aplikacji podczas wyświetlania podglądu ostatnich aplikacji w tle, włącz opcję **Ukryj zawartość aplikacji**, a następnie włącz przełącznik odpowiadający danej aplikacji.

Przeglądanie nieużywanych aplikacji

Aby zobaczyć listę aplikacji, które ostatnio nie były używane, wybierz **Ustawienia > Aplikacje > Nieużywane aplikacje**.

Nadawanie specjalnych uprawnień aplikacjom

Aby nadać inne szczególne uprawnienia dostępu aplikacjom (takie jak Autouruchamianie i Nie przeszkadzać), wybierz **Ustawienia > Aplikacje > Szczególne uprawnienia dostępu aplikacji**, aby wprowadzić szczegółowe ustawienia.

Powiadomienia i pasek stanu

⚠ Wskazówka: To, czy aplikacja jest obsługiwana na konkretnym urządzeniu oraz jakie funkcje są dostępne, zależy od modelu urządzenia, operatora oraz kraju/regionu. Aby uzyskać więcej informacji, skontaktuj się z dystrybutorem lub dostawcą usług.

Zarządzanie metodami wyświetlania powiadomień

Aby zarządzać sposobem wyświetlania powiadomień:

1. Wybierz **Ustawienia > Powiadomienia i pasek stanu**.
2. Aby zarządzać wyświetlaniem powiadomień tryb Zawsze aktywny wyświetlacz, powiadomień na ekranie blokady, wyskakujących okienek lub plaketek ikon aplikacji, przejdź do **Zawsze aktywny wyświetlacz**, **Ekran blokady**, **Wyskakujące okienka** lub **Plakietki**, aby włączyć lub wyłączyć odpowiedni przełącznik.

Zarządzanie powiadomieniami aplikacji



Aby sprawdzić aplikacje, z których otrzymano powiadomienia, lub liczbę ostatnio otrzymanych powiadomień:

Metoda 1:

1. Wybierz **Ustawienia > Powiadomienia i pasek stanu** i stuknij  ↕, aby przełączać się między opcjami.

2. Włączanie lub wyłączanie odpowiedniego przełącznika powiadomień aplikacji.

Metoda 2:

- Gdy urządzenie znajduje się w trybie „Wyświetlaj osobno Centrum sterowania i Centrum powiadomień” , przesun palcem w dół z lewego górnego rogu ekranu, aby otworzyć Centrum sterowania, przesun palcem w lewo po powiadomieniu, które chcesz zmodyfikować, i stuknij  w celu wybrania odpowiedniej opcji.
- Gdy urządzenie znajduje się w trybie „Scal Centrum sterowania i Centrum powiadomień” , przesun palcem w dół z górnej części ekranu, aby otworzyć Centrum sterowania, przesun palcem w lewo po powiadomieniu, które chcesz zmodyfikować, i stuknij  w celu wybrania odpowiedniej opcji.

Wyświetlanie historii powiadomień

Aby wyświetlić ostatnie i odłożone powiadomienia urządzenia, przejdź do **Ustawienia > Powiadomienia i pasek stanu > Historia powiadomień** i włącz opcję **Użyj historii powiadomień**.

Włączanie Wyspy Origin

Aby wyświetlić skróty do usług i informacje w czasie rzeczywistym u góry ekranu podczas wykonywania niektórych zadań, przejdź do **Ustawienia > Powiadomienia i pasek stanu > Wyspę Origin** i włącz odpowiedni przełącznik.

Zarządzanie paskiem stanu

Aby ustawić metodę wyświetlania powiadomień paska stanu, styl baterii i prędkość sieci w czasie rzeczywistym, wybierz **Ustawienia > Powiadomienia i pasek stanu > Ikony paska stanu** i ustaw je według potrzeb.

Zarządzanie konwersacjami w aplikacjach

- **Przeglądanie konwersacji priorytetowych lub edytowanych**

Aby przeglądać oflagowane konwersacje priorytetowe i edytowane, wybierz **Ustawienia > Powiadomienia i pasek stanu > Więcej ustawień powiadomień > Konwersacje**.

• Włączanie dymków

Aby wyświetlać niektóre konwersacje w formie pływających dymków na innych aplikacjach, wybierz **Ustawienia > Powiadomienia i pasek stanu > Więcej ustawień powiadomień > Dymki** i włącz funkcję **Zezwól aplikacjom na pokazywanie dymków**.

Więcej ustawień powiadomień

Aby skonfigurować odłożone powiadomienia i wybrać aplikacje, za pośrednictwem których można uzyskać dostęp do powiadomień, wybierz **Ustawienia > Powiadomienia i pasek stanu > Więcej ustawień** w celu szczegółowej konfiguracji.

Bateria

Aby sprawdzić wykorzystanie baterii i zużycie energii w czasie, wybierz **Ustawienia > Bateria**.

Wykorzystanie baterii od ostatniego całkowitego naładowania

Aby wyświetlić zużycie baterii od ostatniego pełnego naładowania lub zużycie baterii przez system i aplikacje, wybierz **Wykorzystanie baterii od ostatniego pełnego naładowania**.

Uwaga

Zużycie energii jest przybliżone i może być uzależnione od sposobu użytkowania.

Informacje dotyczące baterii i instrukcje konserwacji

Uwaga

1. To, czy aplikacja jest obsługiwana na konkretnym urządzeniu oraz jakie funkcje są dostępne, zależy od modelu urządzenia, operatora oraz kraju/regionu.
2. Jeśli nie możesz znaleźć określonej opcji na swoim urządzeniu, oznacza to, że dana funkcja nie jest obsługiwana.

• Uzyskiwanie informacji o baterii

Aby uzyskać następujące informacje o baterii, można przejść do opcji Ustawienia > Bateria > Stan baterii i ładowanie:

1. Maksymalna pojemność: pojemność bieżącej baterii.
2. Liczba cykli: Jeden cykl oznacza rozładowanie baterii ze 100% do 0%. Jeśli bateria nie rozładuje się całkowicie, na przykład z 50% do 20%, jest to liczone jako 3/10 cyklu. Cykle częściowe są sumowane, aby utworzyć z nich pełne cykle.
3. Data produkcji baterii: dokładna data wyprodukowania baterii.
4. Data pierwszego użycia baterii: data pierwszego użycia baterii po zakupie nowego telefonu lub wymianie starej baterii na nową. Dzięki tej dacie użytkownicy mogą śledzić czas użytkowania baterii.

• Instrukcje dotyczące konserwacji baterii

1. Zachowania, które skracają żywotność baterii:
 - 1.1 Telefon jest używany przez długi czas podczas ładowania.
 - 1.2 Telefon jest ładowany przez długi czas po pełnym naładowaniu.
 - 1.3 Optymalny zakres temperatur pracy baterii wynosi od 0°C do 35°C. Praca w wyższych temperaturach przyspieszy starzenie się baterii i skróci jej żywotność.
 - 1.4 Do ładowania używana jest nieoryginalna ładowarka / kabel do transmisji danych, co powoduje niestabilność napięcia/prądu.
 - 1.5 Telefon jest nieużywany przez długi czas i nie jest ładowany na czas.
2. Wpływ wyłączenia połączeń bezprzewodowych, takich jak Wi-Fi i Bluetooth, na zużycie energii:
 - 2.1 Gdy telefon jest w trybie czuwania, a sygnał komórkowy jest silny, wyłączenie Wi-Fi i Bluetooth może zaoszczędzić energię i wydłużyć czas pracy baterii.
 - 2.2 Gdy sygnał komórkowy jest słaby, włączenie połączeń bezprzewodowych, takich jak Wi-Fi lub Bluetooth, może zastąpić sieć komórkową, aby zapobiec wysokiemu zużyciu energii. W

takim przypadku wyłączenie połączeń bezprzewodowych może zwiększyć zużycie energii i skrócić żywotność baterii.

3. Zachowania związane z prawidłowym użytkowaniem baterii litowo-jonowych:

3.1 Trzymaj telefon z dala od środowisk o wysokiej temperaturze i unikaj używania telefonu w takich środowiskach.

3.2 Należy unikać korzystania z telefonu przez dłuższy czas, gdy jest on ładowany.

3.3 Po zakończeniu ładowania należy odłączyć ładowarkę.

3.4 Optymalny poziom naładowania baterii wynosi 20–80%, w którym to stanie bateria może być ładowana w dowolnym momencie bez konieczności całkowitego rozładowania telefonu.

3.5 Jeśli telefon nie będzie używany przez dłuższy czas, zaleca się naładowanie go do około 50% i wyłączenie.

3.6 Jeśli telefon nie jest używany przez dłuższy czas, należy naładować go na czas. Zalecany poziom naładowania to 40–60%.

3.7 Używaj oryginalnych baterii, ładowarek i kabli do transmisji danych. W przypadku jakiegokolwiek błędu należy udać się do autoryzowanego centrum obsługi posprzedażnej w celu przetestowania lub naprawy.

3.8 Po włączeniu funkcji Optymalizacja w oparciu o nawyki użytkownika, jeśli użytkownik ma nawyk ładowania telefonu przez długi czas (np. w nocy), system automatycznie nauczy się nawyku ładowania i inteligentnie zatrzyma i wznowi ładowanie telefonu, aby uniknąć sytuacji, w której bateria jest w pełni naładowana przez długi czas oraz aby opóźnić starzenie się baterii i wydłużyć jej żywotność.

RAM i pamięć masowa

Aby sprawdzić wykorzystanie pamięci RAM oraz pamięci masowej w urządzeniu, wybierz **Pamięć RAM i pamięć masowa**.

Zarządzanie pamięcią masową

Metoda:

1. Przejdź do **Ustawienia > Pamięć RAM i pamięć masowa > Zwalnianie miejsca**.
2. Stuknij **Wyczyść wszystko**.

 **Uwaga**

W celu skorzystania z tej funkcji wymagane jest połączenie urządzenia z Internetem.

Zabezpieczenia i prywatność

⚠ Wskazówka: To, czy aplikacja jest obsługiwana na konkretnym urządzeniu oraz jakie funkcje są dostępne, zależy od modelu urządzenia, operatora oraz kraju/regionu. Aby uzyskać więcej informacji, skontaktuj się z dystrybutorem lub dostawcą usług.

Wyświetlanie i poprawianie zabezpieczeń urządzenia

Przejdź do menu **Ustawienia > Zabezpieczenia i prywatność**, aby wyświetlić sugestie dotyczące zabezpieczeń konta, aplikacji i innych zabezpieczeń urządzenia. **!** sugeruje wykrycie lub uzupełnienie powiązanych ustawień.

Znajdź swoje urządzenie

Aby znaleźć, ochronić lub usunąć dane z urządzenia, upewnij się, że urządzenie:

- jest wystarczająco naładowane lub podłączone do źródła zasilania,
- ma włączoną funkcję wyszukiwania urządzeń w sekcji **Ustawienia > Bezpieczeństwo i prywatność > Centrum lokalizacji**,
- jest przypisane do Twojego konta Google,
- jest podłączone do sieci,
- jest widoczne w Google Play.

⚠ Uwaga

Informacje na temat warunków, które muszą być spełnione przez urządzenie, znajdują się w odpowiednich wymaganiach operacyjnych.

• **Aby znaleźć, chronić lub usunąć urządzenie**

Metoda:

1. Przejdź do sekcji **Ustawienia > Bezpieczeństwo i prywatność > Centrum lokalizacji** i wybierz jedną z następujących metod

korzystania z funkcji „Centrum lokalizacji” :

- stuknij , aby pobrać aplikację „Centrum lokalizacji” ;
- stuknij , aby otworzyć stronę „Centrum lokalizacji” .

2. Zaloguj się na konto Google.

3. Zagubione urządzenie otrzymuje powiadomienie.

4. Otrzymasz powiadomienie o przybliżonej lokalizacji lub ostatniej znanej lokalizacji urządzenia.

5. Postępuj zgodnie z instrukcjami wyświetlanymi na ekranie i zdecyduj, co chcesz zrobić.

Uwaga

1. Aby dowiedzieć się więcej na temat innych opcji, wybierz kolejno **Ustawienia > Zabezpieczenia i prywatność > Znajdź centrum > Dowiedz się więcej na temat funkcji Znajdź centrum**.

2. W celu skorzystania z tej funkcji wymagane jest połączenie urządzenia z Internetem.

Ustawianie blokady ekranu, odblokowania odciskiem palca lub za pomocą rozpoznawania twarzy na urządzeniu

Jeśli ustawiono blokadę ekranu, odblokowanie odciskiem palca lub za pomocą rozpoznawania twarzy w celu zabezpieczenia urządzenia, za każdym razem, gdy włączysz urządzenie lub aktywujesz ekran, zostanie wyświetlony komunikat o konieczności odblokowania urządzenia.

• Ustawianie blokady ekranu

Aby ustawić blokadę ekranu:

1. Przejdź do menu **Ustawienia > Zabezpieczenia i prywatność > Odblokowywanie urządzenia > Blokada ekranu**.

2. Wybierz rodzaj hasła:

· Jeśli wybierzesz **Wzór**, musisz narysować wzór, który spowoduje odblokowanie ekranu.

· Jeśli wybierzesz **Kod PIN**, musisz wprowadzić hasło numeryczne.

· Jeśli wybierzesz **Hasło złożone**, musisz wprowadzić złożone hasło alfanumeryczne.

Aby anulować ustawioną metodę blokady ekranu, przejdź do **Ustawienia > Zabezpieczenia i prywatność > Odblokowywanie**

urządzenia > Blokada ekranu i wybierz Brak lub Przesuń.

• **Ustawianie odblokowania odciskiem palca**

Aby ustawić odblokowanie odciskiem palca:

1. Przejdź do menu **Ustawienia > Zabezpieczenia i prywatność > Odblokowywanie urządzenia > Odcisk palca.**
2. Użyj odcisku palca do **Odblokowania** lub **Hasła ochrony prywatności.**
3. Wybierz i ustaw alternatywne hasło ekranu blokady dla urządzenia, które nie ma hasła ekranu blokady:
 - Jeśli wybierzesz **Wzór**, musisz narysować wzór, który spowoduje odblokowanie ekranu.
 - Jeśli wybierzesz **Kod PIN**, musisz wprowadzić hasło numeryczne.
 - Jeśli wybierzesz **Hasło złożone**, musisz wprowadzić złożone hasło alfanumeryczne.
4. Stuknij opcję **Zarejestruj się teraz** i postępuj zgodnie z instrukcjami wyświetlanymi na ekranie, aby zarejestrować swój odcisk palca.

Aby usunąć zarejestrowany odcisk palca, przejdź do **Ustawienia > Zabezpieczenia i prywatność > Odblokowywanie urządzenia > Odcisk palca** i wybierz oraz usuń odcisk palca.

• **Ustawianie odblokowania za pomocą rozpoznawania twarzy**

Aby ustawić odblokowanie za pomocą rozpoznawania twarzy:

1. Przejdź do menu **Ustawienia > Zabezpieczenia i prywatność > Odblokowywanie urządzenia > Twarz.**
2. Użyj twarzy do **Odblokowania** lub **Hasła ochrony prywatności.**
3. Wybierz i ustaw alternatywne hasło ekranu blokady dla urządzenia, które nie ma hasła ekranu blokady:
 - Jeśli wybierzesz **Wzór**, musisz narysować wzór, który spowoduje odblokowanie ekranu.
 - Jeśli wybierzesz **Kod PIN**, musisz wprowadzić hasło numeryczne.
 - Jeśli wybierzesz **Hasło złożone**, musisz wprowadzić złożone hasło alfanumeryczne.
4. Stuknij opcję **Zarejestruj się teraz** i postępuj zgodnie z instrukcjami wyświetlanymi na ekranie, aby zarejestrować swoją twarz.

- Aby usunąć zarejestrowane dane twarzy, wybierz menu **Ustawienia > Bezpieczeństwo i prywatność > Odblokowywanie urządzenia > Twarz** i stuknij opcję **Usuń dane twarzy**.

Szyfrowanie lub ukrywanie aplikacji

Metoda:

1. Przejdź do menu **Ustawienia > Zabezpieczenia i prywatność > Szyfrowanie aplikacji/Ukrywanie aplikacji**.
2. Stuknij pozycję **Inny rodzaj hasła**, aby wybrać typ hasła, i ustaw hasło prywatności.
3. Postępuj zgodnie z instrukcjami wyświetlanymi na ekranie, aby ustawić pytania zabezpieczające.
4. Włącz odpowiednie przełączniki aplikacji na stronie **Szyfrowanie aplikacji/Ukrywanie aplikacji**.

• Wyświetlanie ukrytych aplikacji

Jeśli chcesz wyświetlić ukryte aplikacje, użyj następujących metod:

- Wybierz menu **Ustawienia > Bezpieczeństwo i prywatność > Ukrywanie aplikacji > Wyświetl ukryte aplikacje**.
Przejdź do menu **Ustawienia > Zabezpieczenia i prywatność > Ukrywanie aplikacji**, włącz **Przesuń dwoma palcami w górę na ekranie głównym, aby wyświetlić ukryte aplikacje**, a następnie przesuń dwoma palcami w górę na ekranie głównym.

Wyświetl uprawnienia

Wyświetlanie historii użycia uprawnień

- Aby wyświetlić szczegółowe informacje o dzisiejszym użyciu uprawnień przez aplikacje, takie jak Lokalizacja i Aparat, przejdź do menu **Ustawienia > Zabezpieczenia i prywatność > Historia użycia uprawnień na dziś**.
- Aby wyświetlić szczegółowe informacje na temat użycia uprawnień przez aplikacje, przejdź do menu **Ustawienia > Zabezpieczenia i prywatność > Historia użycia wszystkich uprawnień**.

Wyświetlanie menedżera aplikacji urządzenia

Aby dostosować uprawnienia dla różnych aplikacji, takich jak Aparat, Muzyka i Zdjęcia, przejdź do menu **Ustawienia > Zabezpieczenia i prywatność > Menedżer uprawnień**.

Ustawianie ochrony prywatności aplikacji

Aby chronić swoją prywatność podczas udostępniania ekranu na spotkaniu lub wprowadzania hasła za pośrednictwem aplikacji innej firmy, przejdź do menu **Ustawienia > Zabezpieczenia i prywatność > Inteligentna ochrona prywatności**.

Ustawianie innych uprawnień prywatności



Aby zmienić ustawienia innych funkcji związanych z zabezpieczeniami prywatności urządzenia, przejdź do menu **Ustawienia > Zabezpieczenia i prywatność > Więcej ustawień prywatności**.

Lokalizacja

Po włączeniu opcji **Lokalizacja** można korzystać z usług opartych na lokalizacji w celu przeglądania wskazówek związanych z dojazdem lub pobliskich restauracji.

Włączanie funkcji Lokalizacja

Można włączyć lokalizację przy użyciu następujących metod:

- Gdy urządzenie znajduje się w trybie „Wyświetlaj osobno Centrum sterowania i Centrum powiadomień”, przesunij palcem w dół z prawego górnego rogu ekranu, aby otworzyć Centrum sterowania, a następnie stuknij .
- Gdy urządzenie znajduje się w trybie „Scal Centrum sterowania i Centrum powiadomień”, przesunij palcem w dół z górnej części ekranu, aby otworzyć Centrum sterowania, a następnie stuknij .
- Wybierz **Ustawienia > Lokalizacja** i włącz **Lokalizacja**.

Znajdowanie lub wybieranie aplikacji, które będą korzystać z danych o lokalizacji telefonu

Metoda:

1. Włącz Lokalizacja i wybierz **Ustawienia > Lokalizacja**.
2. Wykonaj dowolną z następujących czynności:
 - Aby wyświetlić aplikacje, które ostatnio uzyskiwały dostęp do danych o lokalizacji, stuknij **Wyświetl wszystkie**.
 - Aby zmienić uprawnienia lokalizacyjne dla aplikacji, stuknij **Uprawnienia lokalizacyjne aplikacji**, stuknij aplikację, a następnie wybierz opcję.

Uwaga

Korzystanie z niektórych funkcji wymaga zalogowania się na konto Google.

Tryb ultragry

 **Wskazówka: To, czy aplikacja jest obsługiwana na konkretnym urządzeniu oraz jakie funkcje są dostępne, zależy od modelu urządzenia, operatora oraz kraju/regionu. Aby uzyskać więcej informacji, skontaktuj się z dystrybutorem lub dostawcą usług.**

Tryb ultragry pozwala zanurzyć się w świecie gier poprzez maksymalne zwiększenie wydajności telefonu.

Dodawanie gier do trybu ultragry

Metoda:

1. Wybierz **Ustawienia > Tryb ultragry > Obsługiwane gry**.
2. Włącz odpowiednie przełączniki aplikacji w zależności od potrzeb.

Włączanie trybów gier

- **Włączanie trybu e-sportowego**

Aby korzystać z wysokowydajnych konfiguracji trybu e-sportowego w celu uzyskania bardziej wciągającej i płynniejszej gry, wykonaj następujące czynności.

Metoda:

1. Uzyskaj dostęp do gry dodanej do Trybu ultragry, a następnie przesunij palcem od lewej górnej krawędzi do środka ekranu, aby wyświetlić pasek skrótów gry.
2. Stuknij  **Tryb e-sportowy**.

Uwaga

Aby zrozumieć szczegóły funkcji i wyświetlić gry, które obsługują tryb e-sportowy, wybierz kolejno **Ustawienia > Tryb ultragry > Tryb e-sportowy**.

• **Włączanie Autorozgrywki przy wyłączonym ekranie**

Aby kontynuować grę, gdy ekran jest wyłączony, wykonaj następujące czynności.

Metoda:

1. Uzyskaj dostęp do gry dodanej do Trybu ultragry, a następnie przesunij palcem od lewej górnej krawędzi do środka ekranu, aby wyświetlić pasek skrótów gry.
2. Stuknij  **Autorozgrywka przy wyłączonym ekranie**.

Nie przeszkadzać podczas rozgrywki

Aby ustawić wyświetlanie i styl powiadomień oraz tryb Nie przeszkadzać podczas gry, możesz wykonać następujące czynności.

Metoda:

1. Wybierz **Ustawienia > Tryb ultragry**.
2. Wykonaj dowolną z następujących czynności:
 - Aby ustawić wyświetlanie i styl powiadomień oraz tryb Nie przeszkadzać podczas gry, przejdź do **ustawień Powiadomienia w grach**.
 - Aby odrzucać połączenia przychodzące lub by działały one w tle podczas rozgrywki, wybierz **Wycisz powiadomienia o połączeniach**, aby włączyć funkcję **Połączenia w tle** lub **Odrzucaj połączenia** (funkcja dostępna w niektórych krajach).

- Aby zapobiec przypadkowemu dotknięciu ekranu podczas rozgrywki, wybierz **Zapobieganie przypadkowemu dotknięciu** i włącz opcje w zależności od potrzeb.

Przetwarzanie wielu zadań podczas gry

Aby po przesunięciu w górę trzema palcami wyświetlić listę aplikacji w małych oknach podczas gry, możesz wykonać następujące czynności.

Metoda:

1. Wybierz **Ustawienia > Tryb ultragry > Obraz gry w obrazie**.
2. Włącz funkcję **Przesuń trzema palcami w górę, aby wyświetlić aplikacje otwarte w małych oknach**.

Uwaga

1. To, czy aplikacja jest obsługiwana na konkretnym urządzeniu oraz jakie funkcje są dostępne, zależy od modelu urządzenia, operatora oraz kraju/regionu.
2. Jeśli nie możesz znaleźć określonej opcji na swoim urządzeniu, oznacza to, że dana funkcja nie jest obsługiwana.

Skróty i ułatwienia dostępu

Super-zrzut

Ustawienia zrzutu ekranu

- Aby włączyć szybki zrzut ekranu za pomocą gestu, włącz opcję **Zrzut ekranu za pomocą gestu**.
- Aby włączyć automatyczne przenoszenie udostępnionych zrzutów ekranu do albumu Niedawno usunięte, włącz opcję **Automatyczne usuwanie udostępnionych zrzutów ekranu**.
- Aby edytowany zrzut ekranu zastępował oryginalny zrzut ekranu po zapisaniu, włącz opcję **Zastąp oryginał**.

Nagrywanie ekranu

- Aby wyświetlić trajektorię dotyku podczas nagrywania ekranu, włącz funkcję **Wyświetlaj trajektorię dotyku**.
- Aby zmienić jakość obrazu podczas nagrywania ekranu, przejdź do opcji **Jakość obrazu**, aby wybrać żądany efekt.
- Aby zapobiec zakłóceniom w postaci pływających powiadomień podczas nagrywania ekranu, włącz funkcję **Nagrywanie DND**.
- Aby automatycznie zaznaczyć dynamiczny obszar na ekranie jako wstępny obszar nagrywania animacji podczas nagrywania ekranu, włącz funkcję **Automatyczne zaznaczenie obszaru dynamicznego**.
- Aby nagrywać dźwięki tła lub dźwięki systemowe podczas nagrywania ekranu, włącz opcję **Nagrywaj dźwięk z mikrofonu lub Nagrywaj dźwięk systemowy**.

Włączanie podglądu zrzutu ekranu

Aby wyświetlić pływające okno dla operacji takich jak udostępnianie i edytowanie po wykonaniu zrzutu ekranu, włącz funkcję **Podgląd pływającego okna**.

Podzielony ekran

Włączanie trybu podzielonego ekranu

Włącz podzielony ekran dla aplikacji, które obsługują ten tryb, następującymi sposobami:

Metoda 1:

1. Uzyskaj dostęp do ekranu Ostatnie aplikacje.
2. Stuknij  > **Podzielony ekran**.

Metoda 2:

Jeśli funkcja „Przesuń w górę trzema palcami, aby podzielić ekran” jest włączona, podziel ekran, przesuwając w górę trzema palcami.

Aby włączyć funkcję „Przesuń w górę trzema palcami, aby podzielić ekran” , wybierz **Ustawienia > Skróty i ułatwienia**

dostępu > **Podzielony ekran** i włącz funkcję **Przesuń w górę** trzema palcami, aby podzielić ekran.

Małe okno

● Małe okno

Aby wyświetlić aplikacje w małym oknie, wybierz **Ustawienia > Skróty i ułatwienia dostępu > Małe okno > Naucz się gestów**, aby wyświetlić i wykonać operacje takie jak wyświetlanie lub ukrywanie aplikacji w małym oknie.

⚠ Uwaga

1. Niektóre opcje mogą być niedostępne lub mogą się różnić w zależności od kraju/regionu i modelu urządzenia.
2. Jeśli nie możesz znaleźć określonej opcji na swoim urządzeniu, oznacza to, że dana funkcja nie jest obsługiwana.

Inteligentny pasek boczny

● Inteligentny pasek boczny

Włącz tę funkcję, aby szybko uzyskać dostęp do aplikacji na dowolnym ekranie.

Włączanie Inteligentnego paska bocznego

1. Wybierz **Ustawienia > Skróty i ułatwienia dostępu > Inteligentny pasek boczny**.
2. Włącz **Inteligentny pasek boczny**.
3. Aby rozwinąć inteligentny pasek boczny, stuknij i przytrzymaj pasek wskaźnika, a następnie przesuń do wewnątrz na ekranie.

Zmiana stylu wyświetlania paska wskaźnika

Style domyślne:







	Wyświetlane na krawędzi
---	-------------------------

- Aby zmienić widoczność paska wskaźnika, gdy jest on bezczynny, przeciągnij  pod **Nieprzezroczystość paska wskaźnika w stanie bezczynności**.

Zarządzanie aplikacjami na inteligentnym pasku bocznym

- Aby zarządzać aplikacjami na inteligentnym pasku bocznym, wykonaj następujące czynności:

Metoda:

1. Stuknij i przytrzymaj pasek wskaźnika, a następnie przesun do wewnątrz na ekranie, aby rozwinąć inteligentny pasek boczny.
2. Stuknij   .
3. Stuknij , aby dodać, lub stuknij , aby usunąć aplikacje.
4. Po zakończeniu operacji stuknij .

Inteligentny ruch

 **Wskazówka: To, czy aplikacja jest obsługiwana na konkretnym urządzeniu oraz jakie funkcje są dostępne, zależy od modelu urządzenia, operatora oraz kraju/regionu. Aby uzyskać więcej informacji, skontaktuj się z dystrybutorem lub dostawcą usług.**

● Inteligentny ruch

Włącz opcję Inteligentny ruch, aby używać niektórych funkcji inteligentnie lub szybko.

Włącz Przełączanie ekranu inteligentnego

Aby włączyć inteligentnie funkcję Przełączanie ekranu inteligentnego:

Metoda:

1. Wybierz **Ustawienia > Skróty i ułatwienia dostępu > Inteligentny ruch > Przełączanie ekranu inteligentnego**.
2. Wykonaj dowolną z następujących czynności:
 - Aby automatycznie włączać ekran przez podniesienie urządzenia, włącz funkcję **Unieś, aby wybudzić**.
 - Aby włączyć ekran przez dwukrotne stuknięcie, włącz funkcję

Stuknij dwukrotnie, aby wybudzić.

· Aby wyłączyć ekran przez dwukrotne stuknięcie, gdy ekran jest zablokowany i włączony lub gdy wyświetlany jest ekran czuwania, włącz funkcję **Stuknij dwukrotnie, aby wyłączyć**.

Włączanie latarki

Aby szybko włączyć latarkę przez potrząsanie urządzeniem przy włączonym ekranie niezależnie od tego, czy ekran jest zablokowany:

Metoda:

1. Wybierz **Ustawienia > Skróty i ułatwienia dostępu > Inteligentny ruch**.
2. Włącz **Potrząśnij, aby włączyć latarkę**.

Włączanie inteligentnych połączeń

Włącz inteligentne połączenia, aby wykonywanie lub odbieranie połączeń było wygodniejsze i odbywało się w trybie inteligentnym.

Metoda:

1. Wybierz **Ustawienia > Skróty i ułatwienia dostępu > Inteligentny ruch > Inteligentne połączenia**.
2. Włącz odpowiednią opcję w zależności od potrzeb.

Przycisk zasilania

Przycisk zasilania ●

Aby uzyskać dostęp do Asystenta Google lub funkcji takich jak menu zasilania, naciskając i przytrzymując przycisk zasilania:

1. Wybierz **Ustawienia > Skróty i ułatwienia dostępu > Przycisk zasilania**.
2. Wybierz wymaganą funkcję, aby przypisać ją do przycisku.

Skróty na ekranie

⚠ Wskazówka: To, czy aplikacja jest obsługiwana na konkretnym urządzeniu oraz jakie funkcje są dostępne, zależy

od modelu urządzenia, operatora oraz kraju/regionu.
Aby uzyskać więcej informacji, skontaktuj się z dystrybutorem lub dostawcą usług.

● Skróty na ekranie



Włącz funkcję Skróty na ekranie, aby móc szybko uzyskać dostęp do często używanych narzędzi lub aplikacji na ekranie głównym.

Włączanie funkcji Skróty na ekranie

1. Wybierz **Ustawienia > Skróty i ułatwienia dostępu > Skróty na ekranie**.
2. Włączanie funkcji **Skróty na ekranie**.

Zmiana stylów wyświetlania Skróków na ekranie

Style domyślne:

	Pływające
	Wyświetlane na krawędzi

Aby zmienić styl Skróków na ekranie:

1. Stuknij **Spersonalizowane skórki**.
2. Wybierz styl skórki.
3. Stuknij **Zastosuj**.

· Aby zmienić widoczność Skróków na ekranie, kiedy telefon jest bezczynny, przeciągnij  pod nagłówkiem **Widoczność w stanie bezczynności**.

Więcej ustawień Skróków na ekranie

· Aby dostosować podręczne narzędzia lub aplikacje w menu Skróków na ekranie:

1. Stuknij **Dostosuj menu**.
2. Stuknij **+**, aby dodać aplikacje lub podręczne narzędzia.

Aby zmienić położenie aplikacji lub narzędzia, stuknij i przytrzymaj odpowiadającą ikonę oraz przeciągnij ją w żądane miejsce.

· Aby uzyskać dostęp do konkretnego podręcznego narzędzia, kiedy stukasz, stukasz dwukrotnie lub stukasz i przytrzymujesz Skróty na ekranie:

1. Stuknij opcję **Stuknij, Stuknij dwukrotnie lub Stuknij i przytrzymaj**.
2. Wybierz wymagane narzędzie.

Uwaga

1. To, czy aplikacja jest obsługiwana na konkretnym urządzeniu oraz jakie funkcje są dostępne, zależy od modelu urządzenia, operatora oraz kraju/regionu.
2. Jeśli nie możesz znaleźć określonej opcji na swoim urządzeniu, oznacza to, że dana funkcja nie jest obsługiwana.

Szybkie działanie

 **Wskazówka: To, czy aplikacja jest obsługiwana na konkretnym urządzeniu oraz jakie funkcje są dostępne, zależy od modelu urządzenia, operatora oraz kraju/regionu. Aby uzyskać więcej informacji, skontaktuj się z dystrybutorem lub dostawcą usług.**

● Szybkie działanie

Aby szybko włączyć funkcję przez naciśnięcie i przytrzymanie przycisku zmniejszenia głośności przy wyłączonym ekranie, włącz funkcję **Szybkie działanie**, aby przypisać funkcję do przycisku.

Uwaga

Wybrana funkcja nie będzie działać podczas odtwarzania muzyki ani przy zasłoniętym czujniku podczerwieni.

Upiększanie twarzy podczas połączenia wideo

● Upiększanie twarzy podczas połączenia wideo

Aby zastosować efekt upiększania twarzy podczas połączenia wideo, wybierz **Ustawienia > Skróty i ułatwienia dostępu > Upiększanie twarzy podczas połączenia wideo** i wybierz aplikację, w których chcesz włączyć tę funkcję.

Powiadomienia świetlne

● Powiadomienia świetlne

Aby otrzymywać powiadomienia o połączeniach przychodzących i wiadomościach w postaci migającej tylnej lampy błyskowej, wybierz **Ustawienia > Skróty i dostępność > Powiadomienia świetlne**, aby włączyć **Połączenia przychodzące** lub **Wiadomości** (funkcja ta jest dostępna w niektórych krajach).

Planowanie czynności

● Planowanie czynności

- Aby zaplanować przełączenie urządzenia w tryb wibracji lub tryb samolotowy, wybierz **Ustawienia > Skróty i ułatwienia dostępu > Planowanie czynności**, aby włączyć te opcje.
- Aby zaplanować automatyczne włączenie/wyłączenie urządzenia, wybierz **Ustawienia > Skróty i ułatwienia dostępu > Planowanie czynności**, a następnie stuknij **Planowane włączenie/wyłączenie**, aby ustawić godzinę.

Aby skonfigurować czas dla różnych trybów:

1. Stuknij czas w trybie, aby uzyskać dostęp do ekranu ustawień.
2. Ustaw czas i stuknij

Aby skonfigurować wibracje odliczania:

1. Stuknij **Wibracje odliczania**.
2. Ustaw czas i stuknij przycisk **OK**.

Uwaga

Kiedy zbliży się czas planowanego wyłączenia urządzenia, otrzymasz powiadomienie z prośbą o potwierdzenie. Możesz również anulować wyłączenie, stukając **Anuluj**. Jeśli nie potwierdzisz ani nie anulujesz wyłączenia, urządzenie wyłączy się w ciągu 60 sekund.

Obsługa jedną ręką

⚠ Wskazówka: To, czy aplikacja jest obsługiwana na konkretnym urządzeniu oraz jakie funkcje są dostępne, zależy od modelu urządzenia, operatora oraz kraju/regionu. Aby uzyskać więcej informacji, skontaktuj się z dystrybutorem lub dostawcą usług.

● Obsługa jedną ręką



Obsługuj urządzenie jedną ręką następującymi sposobami:

Wyświetlanie miniekranu

1. Wybierz **Ustawienia > Skróty i ułatwienia dostępu > Obsługa jedną ręką**.
2. Włącz opcję **Uzyskaj dostęp do ekranu w wersji mini za pomocą gestu**.
3. Przesuń palcami do wewnątrz od krawędzi ekranu, a następnie z powrotem do krawędzi.

Zmiana rozmiaru miniekranu

Metoda:

1. Na miniekranie stuknij .
2. Zmień rozmiar miniekranu następującymi sposobami:
 - Ściągnij lub rozsuń palcami miniekran.
 - Przeciągnij .

⚠ Uwaga

1. To, czy aplikacja jest obsługiwana na konkretnym urządzeniu oraz jakie funkcje są dostępne, zależy od modelu urządzenia, operatora oraz kraju/regionu.
2. Jeśli nie możesz znaleźć określonej opcji na swoim urządzeniu, oznacza to, że dana funkcja nie jest obsługiwana.

Ułatwienia dostępu

⚠ Wskazówka: To, czy aplikacja jest obsługiwana na konkretnym urządzeniu oraz jakie funkcje są dostępne, zależy

od modelu urządzenia, operatora oraz kraju/regionu. Aby uzyskać więcej informacji, skontaktuj się z dystrybutorem lub dostawcą usług.

● Ułatwienia dostępu

Funkcje ułatwień dostępu, takie jak aplikacje w postaci czytnika ekranu oraz powiększanie, ułatwiają nawigację w urządzeniu.

Włączanie lub wyłączanie funkcji TalkBack

Dzięki funkcji TalkBack możesz usłyszeć tekst, którego dotkniesz lub który zaznaczysz.

Aby włączyć lub wyłączyć funkcję TalkBack:

- Wybierz **Ustawienia > Skróty i ułatwienia dostępu > Ułatwienia dostępu > TalkBack (odczyt ekranu)** i włącz lub wyłącz opcję **TalkBack (odczyt ekranu)**.

- Naciśnij i przytrzymaj przyciski zwiększania i zmniejszania głośności przez kilka sekund, aby szybko włączyć funkcję TalkBack.

Aby utworzyć skrót dla TalkBack, wybierz **Ustawienia > Skróty i ułatwienia dostępu > Ułatwienia dostępu > TalkBack (odczyt ekranu)** i włącz opcję **Skrót do TalkBack (odczyt ekranu)**.

Uwaga

Aby uzyskać szczegółowe wskazówki, stuknij **TalkBack (odczyt ekranu) > Więcej ustawień > Pomoc i opinie**.

Włączanie lub wyłączanie funkcji Wybierz, aby odczytać na głos

Można zaznaczyć elementy na ekranie lub nakierować aparat na obrazy lub tekst i zostaną one odczytane lub opisane po wybraniu funkcji Wybierz, aby odczytać na głos.

Aby włączyć lub wyłączyć funkcję Przeczytaj na głos:

Wybierz **Ustawienia > Skróty i ułatwienia dostępu > Ułatwienia dostępu > Przeczytaj na głos** i włącz lub wyłącz skrót **Przeczytaj na głos**.

Uwaga

Aby uzyskać szczegółowe wskazówki, stuknij **Przeczytaj na głos > Więcej ustawień > Pomoc i opinie**.

Zmiana ustawień wyświetlacza



- Aby przyciemnić ekran poniżej minimalnego poziomu jasności, wybierz **Ułatwienia dostępu > Dodatkowe przyciemnienie** i włącz opcję **Dostosuj ekran do dodatkowego przyciemnienia**.
- Aby szybko powiększać zawartość ekranu, wybierz **Ułatwienia dostępu > Powiększenie** i włącz **skrót Powiększenie**.
- Aby poprawić lub odwrócić kolory ekranu, usunąć animacje na ekranie i zwiększyć rozmiar wskaźnika, wybierz **Ułatwienia dostępu > Kolory i animacje**, aby włączyć lub wyłączyć odpowiednie przełączniki.
- Aby poprawić kontrast elementów ekranu i widoczność treści, stuknij **Ułatwienia dostępu** i włącz opcję **Zwiększ kontrast**.

Ułatwienia dostępu (słuch)



• Włącz powiadomienia dźwiękowe

Ta funkcja przypomina o ważnych dźwiękach wykrytych przez urządzenie.

Metoda:

1. Przejdź do **Ułatwienia dostępu > Powiadomienia dźwiękowe > Włącz powiadomienia dźwiękowe**.
2. Jeśli używasz tej funkcji po raz pierwszy, stuknij **Kontynuuj**, wybierz rodzaje dźwięków, które mają być wykrywane, a następnie stuknij **Włącz**.
3. Wykonaj dowolną z następujących czynności:
 - Aby zmienić typy dźwięków wykrywanych podczas użytkowania, przejdź do  > **Typy dźwięków**.
 - Aby zmienić metody powiadamiania o różnych wykrytych dźwiękach, przejdź do  > **Metody powiadamiania**.

Uwaga

1. Aby uzyskać szczegółowe wskazówki, przejdź do **Włącz powiadomienia dźwiękowe >  > **.

2. Nie wszystkie dźwięki mogą być wykrywane przez funkcję powiadomień dźwiękowych.

• **Włącz Napisy na żywo**

Użyj tej funkcji, aby dodać napisy do treści multimedialnych, połączeń i innych elementów na urządzeniu.

Metoda:

1. Przejdź do **Ułatwienia dostępu > Napisy na żywo**.
2. Włącz **Włącz Napisy na żywo**.

Uwaga

Aby uzyskać szczegółowe wskazówki, przejdź do **Napisy na żywo > Dowiedz się więcej**.

• **Ustaw rozmiar napisów, styl i inne opcje**

Użyj tej funkcji, aby dostosować rozmiar i styl napisów w celu ułatwienia czytania.

Metoda:

1. Wybierz **Ułatwienia dostępu > Preferencje dotyczące napisów** i włącz opcję **Pokaż napisy**.
2. Stuknij **Rozmiar i styl napisów**, aby skonfigurować ustawienia w oparciu o preferencje.

Uwaga

Twoje preferencje mogą nie zostać zastosowane w aplikacjach mediów, które nie obsługują funkcji Preferencje dotyczące napisów.

Włączanie lub wyłączanie funkcji Dostęp przy użyciu przełączników

Dostęp przy użyciu przełączników pozwala wybierać elementy, wprowadzać tekst i wykonywać dodatkowe działania z użyciem przełączników zamiast ekranu dotykowego.

Aby włączyć lub wyłączyć funkcję Dostęp przy użyciu przełączników:

Wybierz **Ustawienia > Skróty i ułatwienia dostępu >**

Ułatwienia dostępu > Dostęp przy użyciu przełączników i włącz lub wyłącz opcję Dostęp przy użyciu przełączników.

Uwaga

Aby uzyskać szczegółowe wskazówki, stuknij **Dostęp przy użyciu przełączników > Więcej ustawień > Pomoc i opinie.**

Włączanie lub wyłączanie Menu ułatwień dostępu

Menu ułatwień dostępu to duże menu na ekranie, które umożliwia łatwą nawigację w urządzeniu, na przykład wykonywanie zrzutów ekranu, zmniejszanie lub zwiększanie głośności oraz dostosowywanie jasności ekranu.

Aby włączyć lub wyłączyć menu ułatwień dostępu: Wybierz **Ustawienia > Skróty i ułatwienia dostępu > Ułatwienia dostępu > Menu ułatwień dostępu** i włącz lub wyłącz **skrót Menu ułatwień dostępu**.

Uwaga

Aby uzyskać szczegółowe wskazówki, stuknij **skrót Menu ułatwień dostępu > Więcej ustawień > Pomoc.**

Używanie skrótów ułatwień dostępu

Można szybko włączyć funkcję ułatwień dostępu za pomocą pływającego przycisku w menu Ułatwienia dostępu.

Metoda:

1. Wybierz **Ustawienia > Skróty i ułatwienia dostępu > Ułatwienia dostępu**.
2. Włącz funkcje ułatwień dostępu, które można włączyć za pomocą skrótów, np. TalkBack (odczyt ekranu) i Przeczytaj na głos. Przyciski skrótów dla funkcji ułatwień dostępu będą wyświetlane jako przyciski pływające na krawędzi ekranu urządzenia.
3. Aby zmienić rozmiar i stopień przezroczystości przycisków skrótów funkcji ułatwień dostępu, wybierz **Ułatwienia dostępu > Skróty ułatwień dostępu > Przyciski ułatwień dostępu**.

Aby dowiedzieć się więcej o ułatwieniach dostępu, odwiedź stronę <https://support.google.com/accessibility/android>.

Cyfrowa równowaga i kontrola rodzicielska

Aby uzyskać informacje o sposobie wykorzystywania telefonu lub nadzorować cyfrową aktywność swoich dzieci, wybierz **Ustawienia > Cyfrowa równowaga i kontrola rodzicielska**. Na wykresie zostaną wyświetlone informacje o korzystaniu z urządzenia w ciągu dnia.

Zarządzanie czasem w aplikacjach

- **Sprawdzenie, jak dużo czasu spędzasz w aplikacjach**

Aby uzyskać więcej informacji, stuknij wykres. Na przykład:

- **Czas przed ekranem:** Które aplikacje były używane i jak długo.
- **Powiadomienia:** Jak wiele powiadomień zostało wysłanych i z których aplikacji.
- **Blokowanie/odblokowywanie:** Jak często urządzenie było odblokowywane, a określone aplikacje otwierane.

- **Ustawianie limitu czasu spędzanego w danej aplikacji każdego dnia**

1. Stuknij wykres.
2. Obok aplikacji, dla której chcesz ustawić limit, stuknij ⌘.
3. Wybierz, ile czasu możesz spędzać w tej aplikacji, następnie stuknij **OK**.

Uwaga

1. Minutniki aplikacji nie działają dla niektórych aplikacji systemowych.
2. Minutniki aplikacji są resetowane o północy.

Kontrola rodzicielska

Aby ustawić filtry treści lub inne limity na urządzeniu dziecka, wybierz **Ustaw kontrolę rodzicielską**.

Google

Na urządzeniu można korzystać z usług Google, takich jak konfigurowanie aplikacji Google, tworzenie kopii zapasowej danych lub znajdowanie urządzeń.

Metoda:

1. Wybierz **Ustawienia > Google**.
2. Zaloguj się na konto Google.
3. Stuknij, aby uzyskać dostęp do usług, z których chcesz skorzystać.

Stuknij  > **Pomoc** na ekranie głównym, aby poznać szczegółowe rozwiązania odpowiednich problemów.

Uwaga

W celu skorzystania z tej funkcji wymagane jest połączenie urządzenia z Internetem.

Konta i użytkownicy

 **Wskazówka:** To, czy aplikacja jest obsługiwana na konkretnym urządzeniu oraz jakie funkcje są dostępne, zależy od modelu urządzenia, operatora oraz kraju/regionu. Aby uzyskać więcej informacji, skontaktuj się z dystrybutorem lub dostawcą usług.

Zaloguj się

Metoda:

1. Przejdź do opcji **Ustawienia** i stuknij .
2. Postępuj zgodnie z instrukcjami wyświetlanymi na ekranie, aby się zalogować i zmodyfikować swój profil lub powiązać konto z adresem e-mail.

Dodawanie konta

Metoda:

1. Wybierz kolejno **Ustawienia > Użytkownicy i konta** i stuknij opcję **Dodaj konto**.

2. Wybierz typ konta, a następnie postępuj zgodnie z instrukcjami wyświetlanymi na ekranie, aby dodać konto.

Wylogowanie się

Metoda:

1. Przejdź do **Ustawienia** lub **Ustawienia > Użytkownicy i konta**.
2. Stuknij zalogowane konto.
3. Stuknij **Usuń konto/Wyloguj się** lub **Wyloguj się** i postępuj zgodnie z instrukcjami wyświetlanymi na ekranie.

Uwaga

W celu skorzystania z tej funkcji wymagane jest połączenie urządzenia z Internetem.

Zarządzanie systemem

Nawigacja w systemie

● Nawigacja w systemie

Nawigacja gestami

Aby wrócić do poprzedniego ekranu, wróć do ekranu głównego i przełączaj się pomiędzy otwartymi aplikacjami za pomocą gestów, wybierz **Ustawienia > Zarządzanie systemem > Nawigacja w systemie** i zaznacz **Gesty pełnego ekranu**.

Wykonaj dowolną z następujących czynności w zależności od potrzeb:

- Aby powrócić do poprzedniego ekranu: Przeciągnij do środka od lewej lub prawej krawędzi ekranu.
- Aby powrócić do ekranu głównego: Przeciągnij palcem w górę z dolnej części ekranu.
- Aby uzyskać dostęp do ekranu Ostatnie aplikacje: Przeciągnij z dołu do góry i przytrzymaj.
- Aby zamknąć aplikację w tle: Przejdź do ekranu Ostatnie aplikacje i stuknij .



Uwaga

Gdy aplikacja jest zablokowana, stuknięcie  nie spowoduje jej zamknięcia.

Przyciski nawigacyjne

Aby powrócić do poprzedniego ekranu, wróć do ekranu głównego i przełączaj się pomiędzy otwartymi aplikacjami za pomocą przycisków, wybierz **Ustawienia > Zarządzanie systemem > Nawigacja w systemie** i zaznacz opcję **Przyciski nawigacyjne**.



Wykonaj dowolną z następujących czynności w zależności od potrzeb:

- : Wróć do poprzedniego ekranu.
- : Wróć do ekranu głównego.
- : Uzyskaj dostęp do ekranu Ostatnie aplikacje.

Język i region

Ustawianie języka systemu i regionu

Jeżeli jesteś w podróży lub przenosisz się do innego regionu i chcesz zmienić język lub region, wybierz **Ustawienia > Zarządzanie systemem > Języki i region**.

- Aby zmienić język systemu:
 1. Stuknij **Język i region > Dodaj język**.
 2. Wybierz język, który chcesz dodać, i stuknij **Zmień język systemu**.
- Aby zmienić język na dodany, stuknij go na liście języków.
- Aby usunąć język z listy, stuknij **Język i region >  >  > **.

Uwaga

Aby usunąć język, upewnij się, że na liście są co najmniej dwa języki.

- Aby zmienić język dla określonej aplikacji:
 1. Stuknij **Język aplikacji**.

2. Stuknij aplikację, w której chcesz zmienić język.
3. Wybierz język z listy języków.

Uwaga

Funkcja ta jest dostępna tylko dla aplikacji obsługujących wybór języka.

· Aby zmienić region:

1. Stuknij **Region**.
2. W pasku wyszukiwania wpisz region, na który chcesz zmienić dotychczasowy wybór.
3. Wybierz region z listy regionów.

Metoda wprowadzania

Zmiana domyślnej metody wprowadzania danych

Aby zmienić domyślną metodę wprowadzania danych:

1. Przejdź do **Ustawienia > Zarządzanie systemem > Metoda wprowadzania danych**.
2. Wybierz metodę wprowadzania danych, której chcesz używać, w sekcji **Włączanie metody wprowadzania danych**.
3. Stuknij opcję **Domyślna metoda wprowadzania**.
4. Wybierz metodę wprowadzania, którą chcesz zmienić.

Konfiguracja głosu

- Funkcja **wprowadzania głosowego** umożliwia dyktowanie poleceń lub tekstu za pośrednictwem Asystenta Google lub Google IME.
- Dzięki funkcji **Zamiana tekstu na mowę** urządzenie może konwertować tekst i odtwarzać go w wersji głosowej.

Więcej narzędzi

Aby sprawdzić poprawność pisowni lub dodać słowa do osobistego słownika, przejdź do funkcji **Sprawdzanie pisowni** lub **Słownik osobisty**.

Data i godzina

Na urządzeniu można zmienić godzinę, strefę czasową, format wyświetlania godziny itp.

Automatyczna aktualizacja godziny lub ustawianie jej ręcznie

- Aby automatycznie aktualizować godzinę, włącz funkcję **Ustaw godzinę automatycznie**.

Uwaga

W celu skorzystania z tej funkcji wymagane jest połączenie urządzenia z Internetem.

- Aby ustawić godzinę ręcznie, stuknij **Data i Godzina**, aby zmienić je ręcznie.

Uwaga

Przed użyciem tej funkcji, wyłącz opcję **Ustaw godzinę automatycznie**.

Zmiana strefy czasowej

- Aby automatycznie aktualizować strefę czasową, włącz funkcję **Ustaw strefę czasową automatycznie**.

Uwaga

W celu skorzystania z tej funkcji wymagane jest połączenie urządzenia z Internetem.

- Aby ręcznie zmienić strefę czasową, stuknij **Strefa czasowa**, aby wprowadzić zmianę ręcznie.

Uwaga

Przed użyciem tej funkcji, wyłącz opcję **Ustaw strefę czasową automatycznie**.

Ustawianie formatu wyświetlania godziny

- Aby wyświetlać czas w ustawieniach regionalnych systemu, włącz opcję **Użyj ustawień regionalnych systemu**.

- Aby wyświetlać godzinę w formacie 24-godzinnym, włącz opcję **Użyj formatu 24-godzinnego**.

Tworzenie i przywracanie kopii zapasowej

● Tworzenie i przywracanie kopii zapasowej

Aby utworzyć kopię zapasową aplikacji i danych z urządzenia, wybierz **Ustawienia > Zarządzanie systemem > Kopia zapasowa i przywracanie**.

Uwaga

W celu skorzystania z tej funkcji wymagane jest połączenie urządzenia z Internetem i zalogowanie się na konto.

Resetuj

● Resetuj

Można skorzystać z tej funkcji, aby zresetować telefon do ustawień fabrycznych.

- Aby zresetować ustawienia sieciowe urządzenia, przejdź do opcji **Resetuj ustawienia sieciowe** i stuknij **Resetuj**.
- Aby przywrócić ustawienia fabryczne niektórych funkcji, przejdź do **Resetuj wszystkie ustawienia** i stuknij **Reset**.
- Aby usunąć wszystkie dane z urządzenia i przywrócić ustawienia fabryczne, przejdź do **Usuń wszystkie dane** i stuknij **Usuń**.

Uwaga

Przed skorzystaniem z tej funkcji należy utworzyć kopię zapasową danych.

Klon telefonu



 **Wskazówka:** To, czy aplikacja jest obsługiwana na konkretnym urządzeniu oraz jakie funkcje są dostępne, zależy od modelu urządzenia, operatora oraz kraju/regionu.

Aby uzyskać więcej informacji, skontaktuj się z dystrybutorem lub dostawcą usług.

Migrowanie danych na nowe urządzenie za pomocą jednego stuknięcia

Stuknij **Klonowanie urządzenia**, aby przenieść dane ze starego urządzenia na nowe bez zużywania jakichkolwiek danych.

Metoda:

1. Stuknij  na nowym urządzeniu, a następnie wybierz typ starego urządzenia.
2. Stuknij  na starym urządzeniu.
3. Połącz ze sobą nowe i stare urządzenie, skanując kod QR lub ręcznie łącząc je za pomocą hotspotu.
4. W starym telefonie wybierz dane pliku do przesłania, a następnie stuknij **Dalej**.
5. Stuknij **Rozpocznij eksportowanie**.

Uwaga

1. Przed przesłaniem danych upewnij się, że w obu telefonach zainstalowano program EasyShare.
2. Po zakończeniu przesyłania plików dane tych samych aplikacji w telefonie zostaną nadpisane.

Informacje o telefonie

Ta funkcja umożliwia zmianę nazwy urządzenia oraz wyświetlenie informacji o wersji lub stanie urządzenia.

Metoda:

1. Wybierz **Ustawienia > Informacje o telefonie**.
2. Wykonaj dowolną z następujących czynności:
 - Aby zmienić nazwę urządzenia, stuknij **Nazwa urządzenia**.
 - Aby wyświetlić model urządzenia lub wersje sprzętu i oprogramowania, stuknij **Informacje o wersji**.
 - Aby sprawdzić stan karty SIM, czas użytkowania, w którym telefon był włączony, adres IP lub IMEI, stuknij **Stan**.
 - Aby wyświetlić informacje o bezpieczeństwie i prawach autorskich, stuknij **Informacje prawne**.
 - Aby przeglądać instrukcję lub informacje dotyczące centrum

serwisowego lub aktywować Elektroniczną kartę gwarancyjną, stuknij **Obsługa klienta**.

Uwaga

W celu skorzystania z niektórych funkcji wymagane jest połączenie urządzenia z Internetem.

Opcje programistyczne

Jeśli jesteś programistą Android chcącym zarządzać urządzeniem z poziomu komputera, możesz włączyć **Opcje programistyczne**.

Włączanie Opcji programistycznych

1. Przejdź do **Ustawienia > Informacje o telefonie > Informacje o wersji**.
2. Stuknij siedem razy z rzędu opcję **Wersja oprogramowania**.
3. Przejdź do **Ustawienia > Zarządzanie systemem > Opcje programistyczne** i włącz **Opcje programistyczne**.

Uwaga

Zachowaj ostrożność, włączając Opcje programistyczne. Włączenie niektórych funkcji może spowodować awarię lub nieprawidłowe działanie urządzenia lub aplikacji.

Aktualizacja systemu

Kiedy aktualizacje będą dostępne, otrzymasz komunikat, by je pobrać i zainstalować.

Uwaga

Nieautoryzowana zmiana pamięci ROM lub aktualizacje systemu mogą wiązać się z zagrożeniami dla bezpieczeństwa. Zaleca się utworzenie kopii zapasowej danych przed aktualizacją systemu.

Aktualizacja urządzenia na różne sposoby

- **Automatyczne wykrywanie aktualizacji**

Aby urządzenie wykrywało aktualizacje:

- Wybierz **Ustawienia > Aktualizacja systemu**. Urządzenie automatycznie wykryje dostępne aktualizacje. Można je pobrać i zainstalować w zależności od potrzeb.
- Wybierz **Ustawienia > Aktualizacja systemu >  > Ustawienia uaktualniania** i włącz funkcję **Inteligentna aktualizacja**. Pozwoli to urządzeniu automatycznie pobierać i instalować aktualizacje przez Wi-Fi w nocy, kiedy urządzenie nie jest używane.

Uwaga

1. W celu skorzystania z tej funkcji wymagane jest połączenie urządzenia z Internetem.
2. Jeśli nie ma dostępnych aktualizacji, oznacza to, że wersja oprogramowania jest aktualna.
3. Aktualizacje systemu mogą wiązać się z pobieraniem dużych ilości danych. Pobierz je przez Wi-Fi.

• **Aktualizacja urządzenia przy użyciu istniejącego pakietu**

Aby zaktualizować urządzenie przy użyciu istniejącego pakietu:

1. Wybierz **Ustawienia > Aktualizacja systemu >  > Ustawienia uaktualniania > Aktualizacja lokalna**. Urządzenie przeprowadzi skanowanie pod kątem dostępnych pakietów.
2. Wybierz pakiet aktualizacji, który ma zostać zainstalowany i stuknij **Rozpocznij aktualizację**.

Uwaga

W celu skorzystania z tej funkcji wymagany jest pakiet aktualizacji systemu na urządzeniu.

Klon aplikacji

Klon aplikacji w menu Ustawienia > Aplikacje umożliwia włączenie przełączników zainstalowanych aplikacji, które obsługują funkcję Klon aplikacji — do dyspozycji użytkownika w zależności od potrzeb. Po włączeniu przełączników odpowiednie sklonowane aplikacje zostaną wygenerowane na ekranie głównym.

Sklonowane aplikacje są wyświetlane jako „II·xxx” , aby umożliwić odróżnienie ich od oryginalnych aplikacji.

Klon aplikacji umożliwia zalogowanie się do innego konta, które działa niezależnie od oryginalnego, bez zakłóceń między nimi, dzięki czemu można korzystać z dwóch kont w tym samym czasie.

Uwaga

1. Wyłączenie sklonowanej aplikacji lub odinstalowanie pierwotnej aplikacji spowoduje usunięcie sklonowanej aplikacji i jej danych.
2. Podwójne aplikacje mogą powodować zwiększenie ilości danych lokalnych, a niektóre sklonowane aplikacje (takie jak duże gry) pobierają dodatkowe pakiety danych w celu zapewnienia normalnego działania. Aby zapobiec zajmowaniu przez dane sklonowanych aplikacji dużych ilości pamięci systemu, można je szybko usunąć za pomocą aplikacji iManager.
3. W zależności od rzeczywistych scenariuszy użytkownika i ograniczeń aplikacji innych firm funkcja ta ma zastosowanie tylko do niektórych aplikacji.
4. Klon aplikacji może być używany tylko z domyślnym programem uruchamiającym system i może nie działać prawidłowo z innymi programami uruchamiającymi.
5. Jeśli nie możesz znaleźć sklonowanej aplikacji na ekranie głównym, sprawdź, czy nie została ona przeniesiona do szuflady ekranu głównego lub przestrzeni Ukrywanie aplikacji.

Wielu użytkowników

 **Wskazówka: To, czy aplikacja jest obsługiwana na konkretnym urządzeniu oraz jakie funkcje są dostępne, zależy od modelu urządzenia, operatora oraz kraju/regionu. Aby uzyskać więcej informacji, skontaktuj się z dystrybutorem lub dostawcą usług.**

Funkcja **Wielu użytkowników** umożliwia wspólne używanie urządzenia przez członków rodziny lub przyjaciół dzięki utworzeniu indywidualnych profili i osobistych przestrzeni, w których można spersonalizować wiele funkcji.

Ścieżka: Wybierz **Ustawienia** > **Użytkownicy i konta** > **Wielu użytkowników**.

Konta wielu użytkowników

Właściciel: Właściciel urządzenia.

Właściciel może tworzyć i usuwać konta innych użytkowników i gości oraz zarządzać nimi. Konto właściciela jest zawsze

uruchomione, nawet jeśli konta innych użytkowników lub gości działają na pierwszym planie.

Użytkownik: Osoba, która nie jest właścicielem urządzenia, ale może go często używać, na przykład członek rodziny. Każdy użytkownik ma własną wyłączną przestrzeń, gdzie może ustawić własny ekran główny, logować się do kont oraz instalować aplikacje.

Gość: Osoba korzystająca z urządzenia przez krótki czas. Każdy gość ma własną przestrzeń na urządzeniu.

Dodawanie konta użytkownika lub gościa

Metoda:

1. Zaloguj się jako właściciel, przejdź do **Ustawienia > Użytkownicy i konta > Wielu użytkowników** i włącz **Użytkownicy**.
2. Wykonaj dowolną z następujących czynności:
 - Aby dodać konto gościa, stuknij **Dodaj gościa**.
 - Aby dodać konto użytkownika, stuknij **Dodaj użytkownika**, wprowadź nazwę użytkownika, a następnie stuknij **OK**.

Uwaga

Tylko właściciel urządzenia może dodawać konta użytkowników i gości.

Przełączanie się pomiędzy kontami właściciela, użytkownika i gościa

Aby przełączać się pomiędzy kontami właściciela, użytkownika i gościa, użyj jednej z następujących metod:

Metoda 1:

1. Wybierz **Ustawienia > Użytkownicy i konta > Wielu użytkowników**.
2. Wybierz konto, na które chcesz się przełączyć.
3. Stuknij ⇌.

Metoda 2:

1. Otwórz Centrum sterowania. Wykonaj dowolną

z następujących czynności:

- Gdy urządzenie znajduje się w trybie „Wyświetlaj osobno Centrum sterowania i Centrum powiadomień” , przesunij palcem w dół z prawego górnego rogu ekranu, aby otworzyć Centrum sterowania.
 - Gdy urządzenie znajduje się w trybie „Scal Centrum sterowania i Centrum powiadomień” , przesunij palcem w dół z górnej części ekranu, aby otworzyć Centrum sterowania.
2. Stuknij  > **Wybierz użytkownika**.
 3. Wybierz konto, na które chcesz się przełączyć.

Uwaga

Ilustracja przy metodzie 2 służy wyłącznie do celów orientacyjnych. Opcje mogą się różnić w zależności od modelu urządzenia.

Usuwanie konta użytkownika lub gościa

• Usuwanie konta jako właściciel urządzenia

Metoda:

1. Zaloguj się jako właściciel i wybierz **Ustawienia > Użytkownicy i konta > Wielu użytkowników**.
2. Wybierz konto, które chcesz usunąć i stuknij .

• Usuwanie konta jako użytkownik lub gość

Metoda:

1. Zaloguj się jako użytkownik lub gość.
2. Wybierz **Ustawienia > Użytkownicy i konta > Wielu użytkowników** jako użytkownik lub gość.
3. Wykonaj dowolną z następujących czynności:
 - Stuknij  > **Usuń [nazwa użytkownika] z tego urządzenia** jako użytkownik.
 - Stuknij **Wyjdź z trybu gościa** jako gość.

Uwaga

1. Usunięcia konta nie da się cofnąć.
2. Po usunięciu konta użytkownika lub gościa wszystkie aplikacje i dane z tej przestrzeni zostaną usunięte.

Bezpieczeństwo i sytuacje alarmowe

⚠ Wskazówka: To, czy aplikacja jest obsługiwana na konkretnym urządzeniu oraz jakie funkcje są dostępne, zależy od modelu urządzenia, operatora oraz kraju/regionu. Aby uzyskać więcej informacji, skontaktuj się z dystrybutorem lub dostawcą usług.

Funkcja **Bezpieczeństwo i sytuacje alarmowe** umożliwia zapisanie i udostępnianie informacji alarmowych, takich jak dane medyczne, wiadomości SOS, powiadomienia o sytuacjach kryzysowych oraz bezprzewodowe alerty o zagrożeniu.

Konfiguracja informacji alarmowych

• Dodawanie danych medycznych i danych kontaktowych do wykorzystania w nagłych sytuacjach

Użyj tej opcji, aby dodać dane kontaktowe do wykorzystania w nagłych sytuacjach oraz dane medyczne (takie jak grupa krwi, alergie czy przyjmowane leki).

Metoda:

1. Wybierz **Ustawienia > Bezpieczeństwo i sytuacje alarmowe > Dane medyczne lub kontakty w nagłych przypadkach**.
2. Postępuj zgodnie z instrukcjami wyświetlanymi na ekranie i zdecyduj, co chcesz zrobić.
3. Dodaj dane kontaktowe do wykorzystania w nagłych sytuacjach oraz dane medyczne (takie jak grupa krwi, alergie czy przyjmowane leki).

• Włączanie funkcji Połączenia alarmowe SOS

W sytuacji alarmowej naciśnij szybko przycisk zasilania kilka razy, aby aktywować działanie alarmowe (na przykład połączenie ze służbami ratunkowymi, udostępnianie informacji osobom do kontaktu w nagłych sytuacjach czy nagranie wideo w sytuacji alarmowej).

Aby skonfigurować działanie alarmowe, które zostanie wyzwolone po użyciu funkcji Połączenia alarmowe SOS:

1. Wybierz **Ustawienia > Bezpieczeństwo i sytuacje alarmowe**

> **Połączenia alarmowe SOS.**

2. Postępuj zgodnie z instrukcjami wyświetlanymi na ekranie, aby skonfigurować działanie alarmowe aktywujące się po uruchomieniu funkcji Połączenia alarmowe SOS.

Uwaga

Funkcja Alarmowe SOS nie działa, kiedy urządzenie znajduje się w trybie samolotowym lub trybie oszczędzania baterii.

• **Włączanie powiadomień o sytuacji kryzysowej**

Użyj tej opcji, aby otrzymać powiadomienia o publicznych sytuacjach kryzysowych lub miejscowych katastrofach naturalnych.

Metoda:

1. Wybierz **Ustawienia > Bezpieczeństwo i sytuacje alarmowe > Powiadomienia o sytuacji kryzysowej.**
2. Zaloguj się na konto.
3. Włącz **Powiadomienia o sytuacji kryzysowej.**

Włączanie Usługi lokalizacji do połączeń alarmowych

Jeśli funkcja **Użyj usługi lokalizacji do połączeń alarmowych** (ELS) jest włączona, a usługi ELS są obsługiwane w Twoim regionie, po wybraniu lub wpisaniu numeru alarmowego urządzenie automatycznie wyśle dane o lokalizacji do służb ratowniczych.

Aby włączyć tę funkcję, wybierz **Ustawienia > Bezpieczeństwo i sytuacje alarmowe > Usługa lokalizacji do połączeń alarmowych.**

Aby dowiedzieć się więcej o tej funkcji, stuknij **Dowiedz się więcej o usłudze lokalizacji do połączeń alarmowych.**

Alerty o zagrożeniu

Uwaga

Urządzenie może nie obsługiwać tej opcji lub niektórych jej funkcji. Aby dowiedzieć się więcej, patrz Ważne informacje i Karta gwarancyjna.

Ta opcja służy do zarządzania otrzymanymi alertami alarmowymi, takimi jak alerty o katastrofach (bardzo poważny alarm, poważny alarm), wiadomościami testowymi od operatorów telekomunikacyjnych lub jednostek państwowych, informacjami o zagrożeniu życia i mienia oraz o porwaniu lub uprowadzeniu dzieci.

Metoda:

1. Wybierz **Ustawienia > Bezpieczeństwo i sytuacje alarmowe > Alerty o zagrożeniu** i włącz funkcję **Zezwól na alerty**.
2. Wykonaj jedną z następujących operacji:
 - Aby otrzymywać alerty o zagrożeniu dla życia lub własności, włącz funkcję **Skrajne zagrożenia** lub **Poważne zagrożenia**.
 - Aby otrzymywać powiadomienia alarmowe o porwaniu lub uprowadzeniu dzieci, włącz funkcję **Alerty AMBER**.
 - Aby otrzymywać wyniki testów operatora lub comiesięcznych testów z systemu alertów o bezpieczeństwie, włącz funkcję **Testuj alerty**.
 - Aby przeglądać historię alertów o zagrożeniu, wybierz **Historia alertów o zagrożeniu**.

• Konfiguracja alertów o zagrożeniu

Użyj tej opcji, aby ustawić formę alertów oraz częstotliwość ich otrzymywania.

Metoda:

1. Wybierz **Ustawienia > Bezpieczeństwo i sytuacje alarmowe > Alerty o zagrożeniu**.
2. Wykonaj jedną z następujących operacji:
 - Aby włączyć lub wyłączyć wibrację przy otrzymywaniu alertu, włącz lub wyłącz funkcję **Wibracje**.
 - Aby zdecydować o częstotliwości otrzymywania alertów, stuknij **Przypomnienia o alarmach** i wybierz częstotliwość.

Konserwacja urządzenia

Więcej opcji konserwacji

Aby uzyskać więcej informacji na temat naprawy i konserwacji urządzenia, zapoznaj się z załączoną drukowaną instrukcją obsługi.

Urządzenie działa w oparciu o system Android. Aby wyświetlić informacje o wersji urządzenia, wybierz kolejno **Ustawienia > Informacje o telefonie > Informacje o wersji**.

Aby zapoznać się z informacjami dotyczącymi bezpieczeństwa, wybierz **Ustawienia > Informacje o telefonie > Informacje prawne > Informacje dotyczące bezpieczeństwa**.

W przypadku wystąpienia jakichkolwiek problemów podczas korzystania z urządzenia skontaktuj się z operatorem sieci lub naszym centrum obsługi posprzedażnej. Aby znaleźć numer infolinii obsługi posprzedażnej, wybierz **Ustawienia > Informacje o telefonie > Obsługa klienta > Centra obsługi**.

Ze względów środowiskowych opakowanie nie zawiera ładowarki. Urządzenie może być zasilane za pomocą większości zasilaczy USB i kabla z wtyczką USB typu C. *

Uwaga

* Konfiguracja powyższego zestawu ładowarki dotyczy tylko niektórych krajów/regionów. Konfiguracja ładowarki może się różnić w zależności od modelu urządzenia, operatora i kraju/regionu. Obowiązuje faktycznie używana ładowarka.

Obsługiwane formaty plików

W poniższej tabeli można znaleźć informacje na temat formatów plików obsługiwanych przez urządzenie:

Nagrania filmów	MP4
Obrazy	PNG, JPG, BMP i GIF
Nagrania dźwiękowe	M4A

Muzyka	MP3, OGG, WAV, FLAC, M4A, AAC, AMR, AWB i MP2
Filmy	AVI, MP4 i 3GP

Instrukcja połączenia USB

W zależności od typu komputera można przez niego zarządzać zdjęciami, filmami lub dokumentami w telefonie następującymi sposobami.

Podłączanie telefonu do komputera z systemem Windows kablem USB

Metoda:

1. Podłącz telefon do komputera kablem USB.
2. Pociągnij w dół pasek powiadomień w telefonie.
3. Stuknij powiadomienie „Ładowanie tego urządzenia przez USB” .
4. Wybierz **Przesyłanie plików**.
5. W komputerze dwukrotnie kliknij „Ten komputer” , aby wyświetlić podłączone urządzenie.
6. Kliknij dwukrotnie, aby uzyskać dostęp do urządzenia i skopiować pliki lub zarządzać nimi w telefonie.

Uwaga

1. Aby zapewnić prawidłowe działanie tej funkcji, na komputerach z systemem Windows XP należy zainstalować program Windows Media Player 11 lub jego nowszą wersję. Nie jest to konieczne w przypadku systemu Windows 7 lub nowszych systemów operacyjnych.
2. Nazwa przycisku może się różnić w zależności od komputera.

Podłączanie telefonu do komputera z systemem Mac kablem USB

Metoda:

1. Podłącz telefon do komputera kablem USB.
2. Pobierz narzędzie MTP na swój komputer.
3. Odszukaj plik AndroidFileTransfer.dmg i kliknij dwukrotnie, aby go otworzyć.
4. Kliknij dwukrotnie ikonę robota Android.
5. Skopiuj pliki z telefonu lub zarządzaj nimi.

Podłączanie telefonu do komputera z systemem Linux poprzez system MTPFS (Media Transfer Protocol File System)

Metoda:

1. Zainstaluj narzędzie, używając polecenia „`sudo apt-get install mtp-tools mtpfs`” .
2. Utwórz nowy katalog, używając polecenia „`sudo mkdir /media/mtp`” .
3. Zmodyfikuj uprawnienia do katalogu, używając polecenia „`sudo chmod 755 /media/mtp`” .
4. Zamontuj telefon, używając polecenia „`sudo mtpfs -o allow_other /media/mtp`” , aby zarządzać plikami za pomocą Menedżera plików.
5. Odmontuj telefon, używając polecenia „`sudo umount /media/mtp`” .

Uwaga

Podczas całego procesu konfiguracji telefon musi być podłączony do komputera kablem USB. Jeśli konfiguracja nie powiedzie się, uruchom ponownie komputer lub spróbuj ponownie.