

Überblick und Schnellstart

Gerätelayout

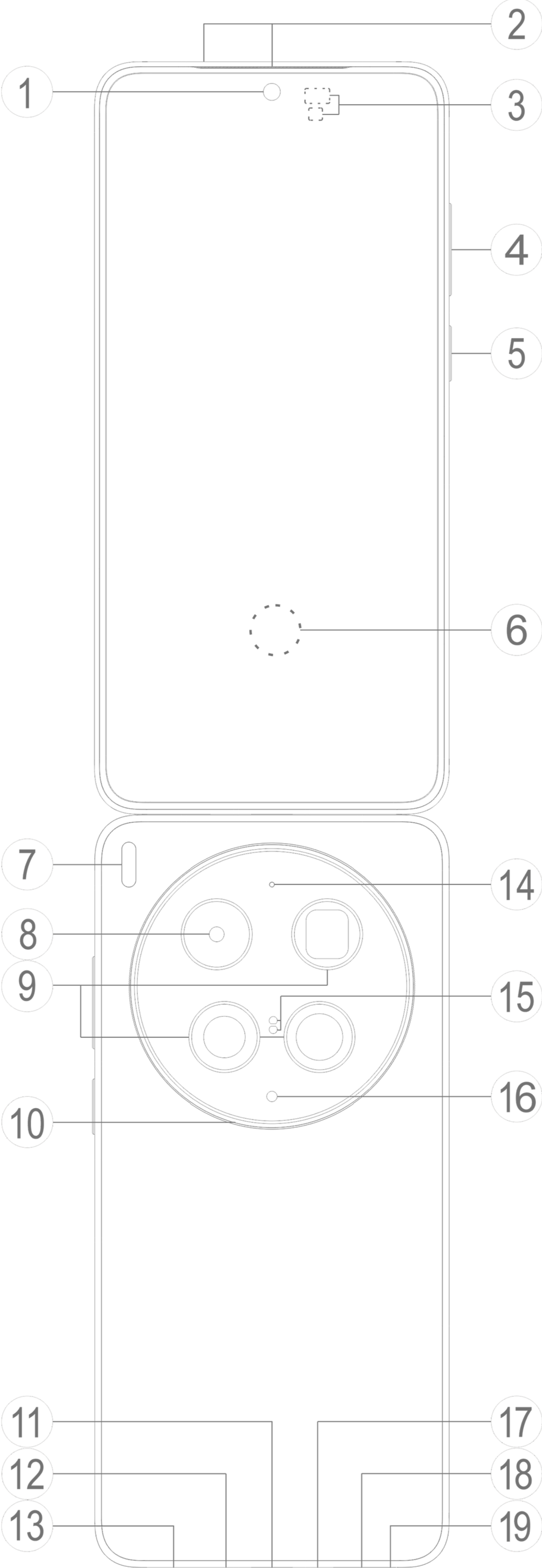

⚠Hinweis

Die Abbildungen in diesem Handbuch dienen nur als Referenz. Die Optionen können je nach Gerätemodell variieren

Schaltflächen und Komponenten

- ① **Frontkamera:** Macht Fotos, nimmt Videos auf und führt die Gesichtserkennung durch.
- ② **Mikrofon und Receiver und Lautsprecher:** Überträgt den Ton während eines Anrufs oder einer Aufnahme, empfängt den Ton während eines Anrufs und gibt den Ton wieder. Blockieren Sie sie möglichst nicht.
- ③ **Farbtemperatursensor vorn und Umgebungslichtsensor und Näherungssensor:** Erkennt automatisch die Umgebungsfarbtemperatur und passt die Bildschirmfarbtemperatur entsprechend für ein durchgehend komfortables und realistisches Seherlebnis an.
Erkennt automatisch die Umgebungshelligkeit und passt die Bildschirmhelligkeit entsprechend an.
Schaltet den Bildschirm automatisch aus, wenn Sie Ihr Telefon während eines Gesprächs ans Ohr halten oder wenn sich das Telefon in Ihrer Tasche befindet, um versehentliche Berührungen zu vermeiden.
- ④ **Lautstärketasten:** Damit wird die Lautstärke eingestellt.
- ⑤ **Ein/Aus-Taste:** Gedrückt halten, um das ausgeschaltete Telefon einzuschalten.

⚠Hinweis

Wenn Ihr Telefon nicht ordnungsgemäß funktioniert, halten Sie gleichzeitig die Ein/Aus-Taste und die Taste zum Verringern der Lautstärke mindestens 10 Sekunden lang gedrückt, um einen Neustart zu erzwingen.

- ⑥ **Bildschirm-Fingerabdruck:** Identifiziert Ihre Fingerabdrücke zum passwortlosen Entsperren des Telefons.
- ⑦ **Blitz- und Farbtemperatursensor und Ultra-Sensing-Flicker-Sensor hinten:** Sorgt für zusätzliches Licht für Foto- und Videoaufnahmen. Er kann auch als Taschenlampe verwendet werden.
Erkennt automatisch die Umgebungsfarbtemperatur und passt den Weißabgleich automatisch an, für lebensechte, natürliche Bilder.
Erkennt automatisch die Lichtquellenfrequenz, um den Moiré-Effekt oder Flackern bei Aufnahmen bei künstlicher Beleuchtung wie Reklametafeln oder elektronischen Bildschirmen zu minimieren.
- ⑧ **Infrarotsender:** Die Fernbedienung von Haushaltsgeräten erfolgt durch die Abgabe von codiertem Infrarotlicht.

⑨ **Rückkamera:** Macht Fotos, nimmt Videos auf und scannt QR-Codes.

⑩/⑫/⑰ **Mikrofon:** Überträgt Ton bei Anrufen oder Audioaufnahmen. Blockieren Sie es möglichst nicht.

⑪ **USB-Anschluss:** Stellt die Verbindung zu Geräten wie PC, Festplatte und digitalen Ohrhörern über ein Datenkabel zum Aufladen und zur Datenübertragung her.

⑬ **Lautsprecher:** Gibt Ton wieder. Blockieren Sie ihn möglichst nicht.

⑭ **Loch für den Luftdruckausgleich:** Gleicht den Luftdruck innerhalb und außerhalb des Geräts aus. Blockieren Sie es möglichst nicht.

⑮ **Laser-Fokussierungssensor der Kamera:** Erkennt automatisch die Entfernung zum Motiv, um die Kamera beim schnellen Fokussieren zu unterstützen.

⑯ **Multispektralkamera:** Unterstützt die Rückkamera bei der genaueren Farbwiedergabe.

⑱ **Kartenfach:** Lädt eine physische Karte.

⑲ **Öffnung:** Stecken Sie den Auswurfstift in die Öffnung und drücken Sie ihn nach innen, um das Kartenfach auszuwerfen.

Einrichten und loslegen

SIM-Karte einlegen

⚠Hinweis: Je nach Region oder Anbieter verwenden Sie möglicherweise ein Einzel- oder Dual-SIM-Telefon. In diesem Handbuch wird jedoch nicht näher auf die Unterschiede zwischen den beiden Versionen eingegangen. Die Abbildungen in diesem Handbuch dienen nur als Referenz. Die Optionen können je nach Gerätemodell variieren

Sie können eine Nano-SIM-Karte (SIM 1 oder SIM 2) einlegen, ohne das Gerät ausschalten zu müssen. Nach dem Einschalten erkennt das Gerät automatisch, ob Sie eine Nano-SIM-Karte (SIM 1 oder SIM 2) eingelegt haben.

Ihr Gerät verwendet Nano-SIM-Karten (SIM 1 oder SIM 2).

1. Stecken Sie einen Auswurfstift in die Öffnung, drücken Sie ihn ganz hinein, bis das Kartenfach ausgeworfen wird, und ziehen Sie das Fach dann heraus.

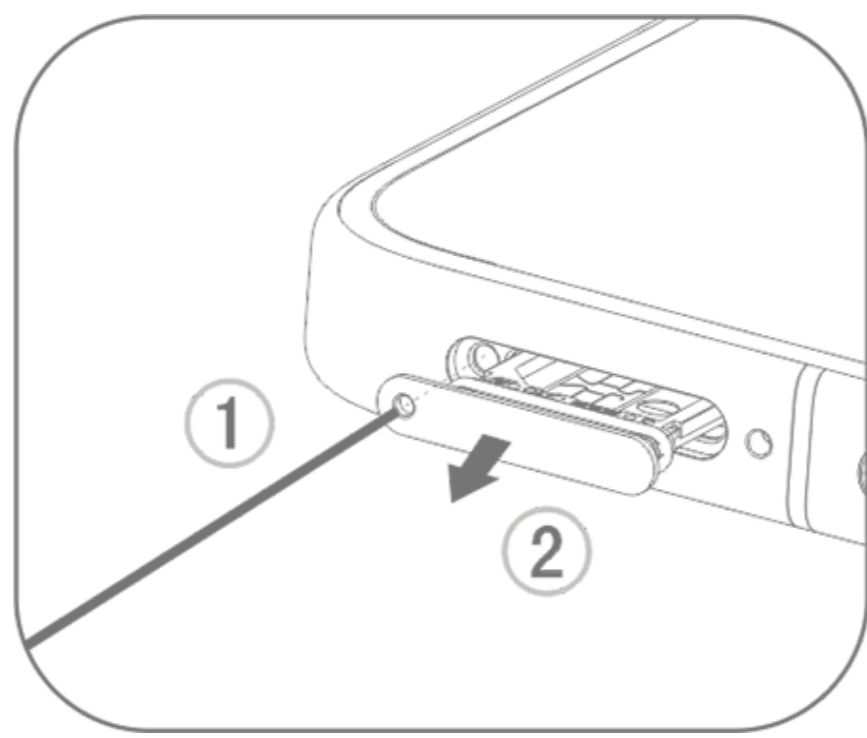

2. Legen Sie Ihre Nano-SIM-Karte in das SIM 1- oder SIM 2-Kartenfach in Pfeilrichtung ein, wie in der Abbildung dargestellt. Stellen Sie sicher, dass die abgewinkelte Ecke an der Aussparung des Fachs ausgerichtet ist.

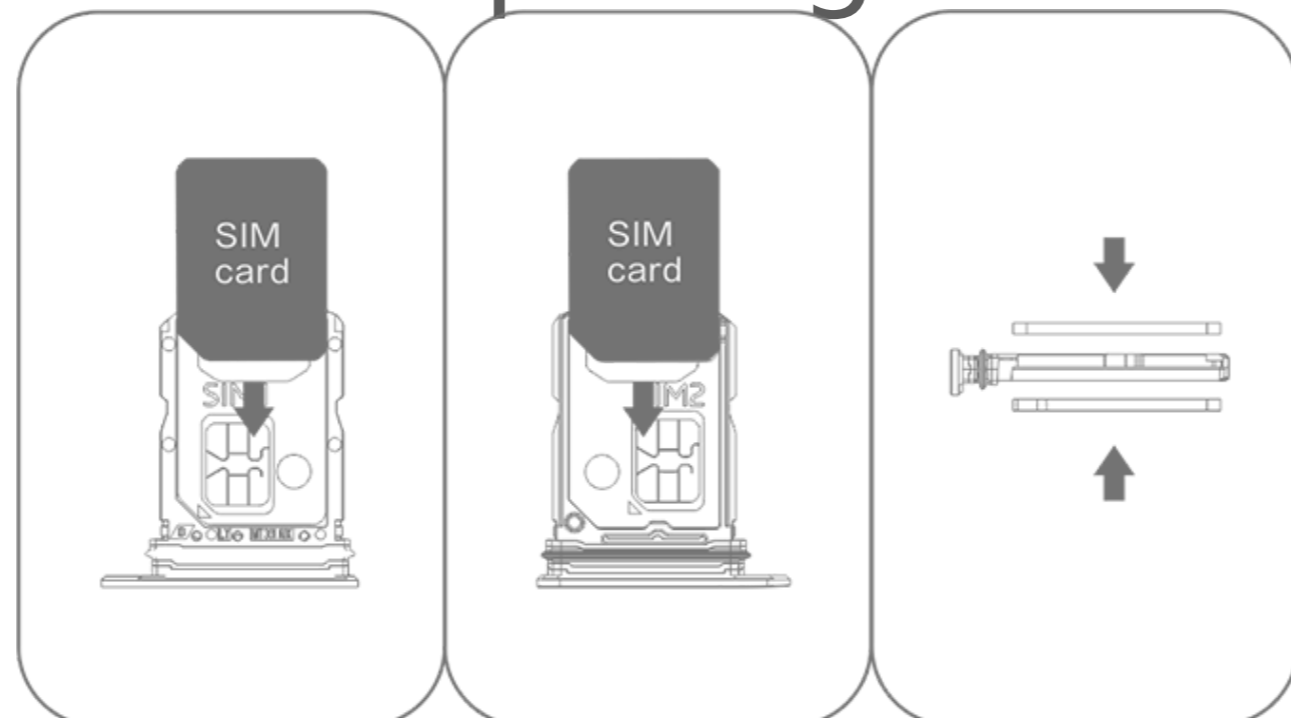

3. Halten Sie das Gerät mit der Vorderseite nach oben und schieben Sie das Kartenfach in die durch den Pfeil angegebene Richtung zurück ins Gerät.

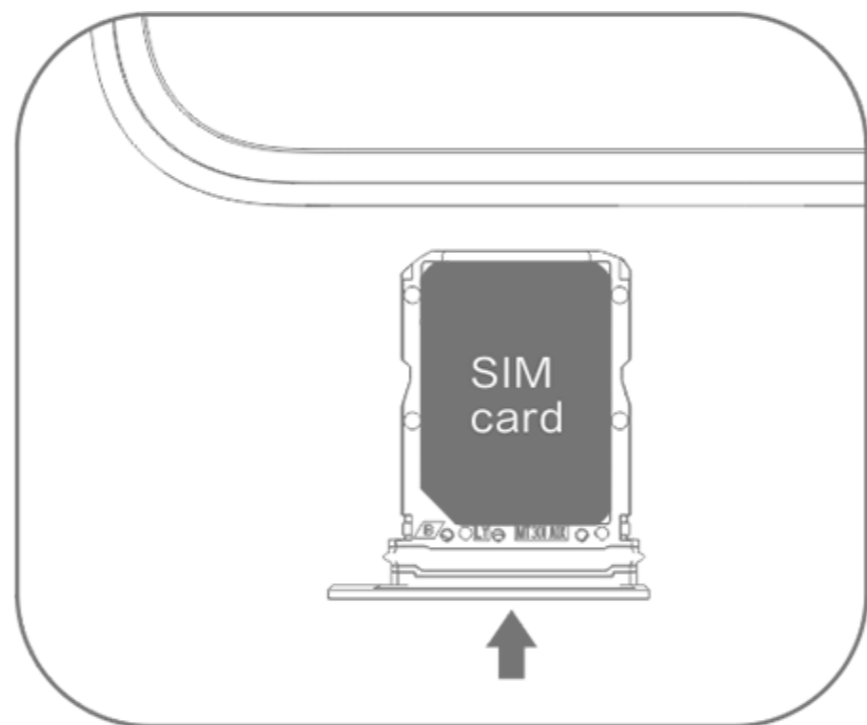

⚠Hinweis

1. Entfernen Sie nicht die hintere Abdeckung, um eine Beschädigung des Geräts zu vermeiden.
2. Legen Sie die Nano-SIM-Karte (SIM 1 oder SIM 2) nicht direkt in den Steckplatz Ihres Telefons ein.
3. Wenn Sie versuchen, die Nano-SIM-Karte selbst zuzuschneiden, kann dies zu einer Beschädigung der Karte oder zu schweren Schäden am Gerät führen. Wenn die Nano-SIM-Karte (SIM 1 oder SIM 2) nicht in Ihr Gerät passt, wenden Sie sich an Ihren Mobilfunkanbieter und fordern Sie eine Ersatzkarte in Standardgröße an.

Antenne

Ihr Gerät ist mit einer integrierten Antenne ausgestattet. Berühren Sie die Antenne nicht, wenn sie Signale sendet oder empfängt. Das Berühren der Antenne kann die Kommunikationsqualität beeinträchtigen, dazu führen, dass das Gerät mit einer unnötig hohen Leistung betrieben und die Akkulaufzeit verkürzt wird.

Die Antenne befindet sich, wie in der nachfolgenden Abbildung dargestellt, innerhalb des mit gestrichelten Linien markierten Bereichs. Decken Sie diesen Bereich nicht ab, wenn Sie das Gerät halten.

- A. GPS-/Wi-Fi-/Kommunikationsantenne.
- B. Kommunikationsantenne.

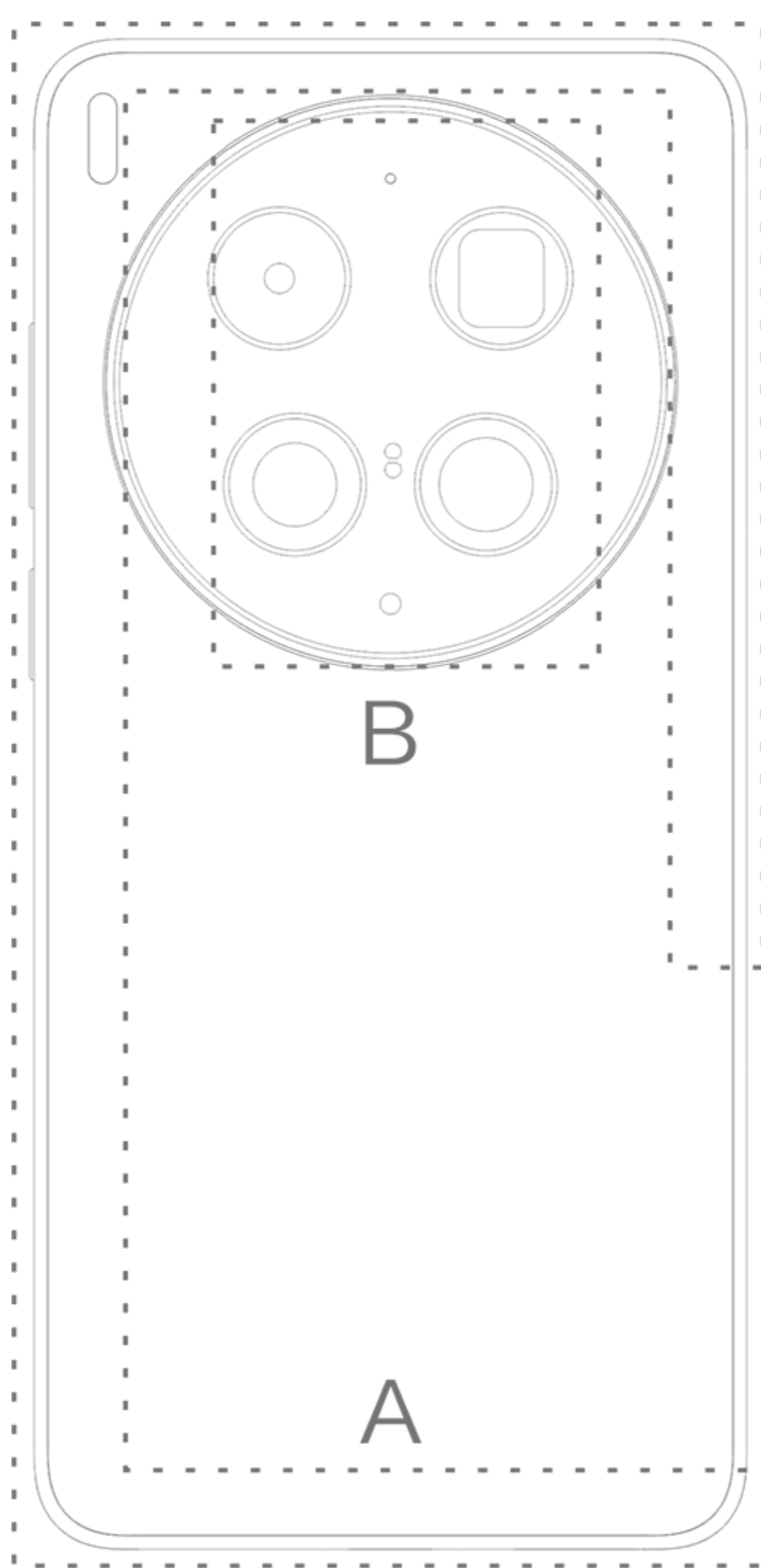



⚠Hinweis

Die Abbildungen in diesem Handbuch dienen nur als Referenz. Die Optionen können je nach Gerätemodell variieren.

Grundlegende Gesten

Machen Sie sich mit grundlegenden Gesten vertraut, um besser mit Ihrem Gerät zu interagieren.

Grundlegende Gesten

	Auf den Bildschirm tippen
	Nach oben Wischen
	Nach unten Wischen
	Nach rechts Wischen
	Nach links Wischen
	Finger zusammenziehen



Finger auseinanderziehen

Statussymbole

Statussymbole werden in der Statusleiste am oberen Bildschirmrand angezeigt. In der folgenden Tabelle finden Sie häufige Statussymbole und ihre Bedeutung.

	Signalstärke
	Kein Signal
	Flugmodus ein
	Wi-Fi ein
	2G ein
	3G ein
	4G ein
	5G ein
	LTE ein
	Bluetooth-Geräte sind verbunden
	Vibrationsmodus ein
	Lautlos-Modus ein
	Bitte nicht stören ein
	Neue Nachricht
	Entgangener Anruf
	Wecker ein
	Akkustand
	Ladevorgang läuft
	Datensparmodus ein
	Persönlicher Hotspot ein
	Standort ein
	VPN verbunden
	Bildschirm spiegeln ein
	Bildschirm aufzeichnen ein
	Ohrhörer verbunden
	NFC ein

Hinweis

1. Die Netzwerksymbole können je nach Mobilfunkanbieter und Netzwerkeinstellungen variieren.
2. Die Symbole können je nach Gerätemodell variieren. Die Statussymbole in der obigen Tabelle dienen nur als Referenz.
3. Das 5G-Symbol dient nur der Veranschaulichung und ist ausschließlich auf Telefonen mit 5G-Funktionen sichtbar.

Gerät ein- oder ausschalten

Gerät ausschalten

Halten Sie zum Ausschalten Ihres Geräts die Ein/Aus-Taste und die Taste zum Erhöhen der Lautstärke gleichzeitig gedrückt und wischen Sie dann  nach rechts.

Gerät einschalten

Halten Sie zum Einschalten des Geräts die Ein/Aus-Taste gedrückt, bis das Gerät vibriert.

Hinweis

Wenn der Akkustand Ihres Geräts sehr niedrig ist, wird ein Bild eines fast leeren Akkus angezeigt. Laden Sie Ihr Gerät auf, um es verwenden zu können.

Gerät neu starten

Halten Sie zum Neustarten Ihres Geräts die Ein/Aus-Taste und die Taste zum Erhöhen der Lautstärke gleichzeitig gedrückt und wischen Sie dann  nach rechts.

Neustart des Geräts erzwingen

Halten Sie die Ein/Aus-Taste und die Taste zum Verringern der Lautstärke gleichzeitig mindestens 10 Sekunden lang gedrückt, um einen Neustart des Geräts zu erzwingen.

Gerät aufladen

Wenn der Akku fast leer ist, werden Sie dazu aufgefordert, das Gerät aufzuladen.

Aufladen über ein USB-Kabel

So laden Sie Ihr Gerät über ein Ladegerät und ein USB-Kabel auf:

1. Schließen Sie das Ladegerät über ein USB-Kabel an Ihr Gerät an.
2. Stecken Sie das Ladegerät in eine Steckdose.
3. Trennen Sie das Geräte vom Ladegerät, wenn es vollständig aufgeladen ist.

Hinweis

Verwenden Sie ein mit Ihrem Gerät kompatibles Ladegerät und USB-Kabel, um die Sicherheit beim Aufladen zu gewährleisten.

Aufladen über ein kabelloses Ladegerät

So laden Sie Ihr Gerät über ein kabelloses Ladegerät auf:

1. Legen Sie das Gerät mit dem Bildschirm nach oben in die Mitte des kabellosen Ladegeräts.
2. Stecken Sie das Ladegerät in eine Steckdose.
3. Trennen Sie das Geräte vom Ladegerät, wenn es vollständig aufgeladen ist.

Hinweis

Diese Funktion ist nur auf Geräten verfügbar, die kabelloses Laden unterstützen.

Ohrhörer anschließen

Sie können mit Ihrem Gerät eine Verbindung zu Ohrhörern herstellen, um Musik zu hören oder Filme privat anzusehen.

Verbindung mit kabellosen Ohrhörern herstellen

Methode:

1. Schalten Sie die kabellosen Ohrhörer ein und stellen Sie sicher, dass sie sich im Erkennungsmodus befinden.
2. Verwenden Sie Ihr Gerät, um nach den Ohrhörern zu suchen und diese wie folgt zu koppeln:
 - 2.1 Gehen Sie zu **Einstellungen** > **Bluetooth** und aktivieren Sie **Bluetooth**.
 - 2.2 Tippen Sie unter **Verfügbare Geräte** auf den Namen des Bluetooth-Geräts, das mit dem Gerät gekoppelt werden soll.
 - 2.3 Befolgen Sie die Anweisungen auf dem Bildschirm, um die Verbindung herzustellen.
3. Nachdem die Verbindung hergestellt wurde, zeigt der **Bluetooth**-Bildschirm das verbundene Gerät an.

Hinweis

Die Schritte können je nach Ohrhörern variieren. Weitere Informationen finden Sie im Handbuch der Ohrhörer.

Verbindung mit kabelgebundenen Ohrhörern herstellen

Methode:

Stecken Sie die Ohrhörer direkt in die Ohrhörerbuchse und stellen Sie sicher, dass sie fest eingesteckt sind.

Hinweis

Einige Geräte verfügen über eine kombinierte USB- und Ohrhörerbuchse.

Lautstärke anpassen

Wenn Sie Anrufe tätigen oder annehmen oder Multimedia-Dateien auf Ihrem Gerät streamen, können Sie die Lautstärke mit den seitlichen Tasten erhöhen oder verringern.

Zum Anpassen der Lautstärke die Lautstärketasten gedrückt halten

Drücken Sie die Taste zum Erhöhen und Verringern der Lautstärke, um die Lautstärke zu erhöhen oder zu verringern, wenn Sie Multimedia-Dateien auf Ihrem Gerät streamen.

Schnelles Stummschalten Ihres Geräts

- Wenn das Gerät bei einem eingehenden Anruf oder Alarm klingelt, halten Sie die Taste zum Verringern der Lautstärke gedrückt, um das Gerät schnell stummzuschalten.
- Wenn ein Anruf eingeht, dann drehen Sie das Gerät um, um es schnell stummzuschalten.

Hinweis

1. Ob die App auf einem bestimmten Gerät unterstützt wird und welche Funktionen verfügbar sind, kann je nach Gerätemodell, Mobilfunkanbieter und Land/Region variieren.
2. Wenn Sie eine bestimmte Option auf Ihrem Gerät nicht finden können, bedeutet dies, dass die Funktion nicht unterstützt wird.

Eine Sprache auswählen

Eine Sprache während der Einrichtung auswählen

Wenn Sie das Gerät zum ersten Mal einschalten, können Sie eine Sprache aus dem Einrichtungsassistenten auswählen, die Ihren Vorlieben entspricht.

Methode:

1. Tippen Sie auf .
2. Wählen Sie eine Sprache aus.
3. Tippen Sie auf **Erste Schritte mit OriginOS**.

Systemsprache und Region einstellen

Wenn Sie beim Reisen oder nach dem Umzug in ein anderes Gebiet die Sprache oder Region ändern möchten, gehen Sie zu **Einstellungen > Systemverwaltung > Sprache und Region**.

· So ändern Sie die Systemsprache:

1. Tippen Sie auf **Sprache und Region > Sprache hinzufügen**.
2. Wählen Sie die Sprache aus, die Sie hinzufügen möchten, und tippen Sie auf **Systemsprache ändern**.

· Um zu einer hinzugefügten Sprache zu wechseln, tippen Sie in der Sprachenliste auf diese Sprache.

· Tippen Sie zum Entfernen einer Sprache aus der Liste auf **Sprache und Region >  >  > **.

Hinweis

Stellen Sie zum Entfernen einer Sprache sicher, dass mindestens zwei Sprachen in der Liste enthalten sind.

· So ändern Sie die Sprache für eine bestimmte App:

1. Tippen Sie auf **App-Sprache**.
2. Tippen Sie auf die App, für die Sie die Sprache ändern möchten.
3. Wählen Sie eine Sprache aus der Sprachenliste aus.

Hinweis

Diese Funktion ist nur für Apps verfügbar, die die Sprachauswahl unterstützen.

· So wechseln Sie in eine andere Region:

1. Tippen Sie auf **Region**.
2. Geben Sie in der Suchleiste die Region ein, in die Sie wechseln möchten.
3. Wählen Sie eine Region aus der Regionenliste aus.

Verbindung zum Internet herstellen

Gehen Sie wie folgt vor, um Ihr Gerät mit einem Wi-Fi- oder Mobilfunknetz zu verbinden.

Mit Wi-Fi-Netzwerk verbinden

Methode:

1. Sie können Wi-Fi wie folgt einschalten:

· Wischen Sie im Status „Kontrollzentrum und Benachrichtigungszentrum separat anzeigen“ von rechts oben nach unten, um das Kontrollzentrum zu öffnen, und tippen Sie auf .

· Wischen Sie im Status „Kontrollzentrum und Benachrichtigungszentrum zusammenführen“ von oben nach unten, um das Kontrollzentrum zu

öffnen, und tippen Sie auf .

· Gehen Sie zu **Einstellungen** > **Wi-Fi**. Schalten Sie **Wi-Fi** ein.

2. Gehen Sie zu **Einstellungen** > **Wi-Fi**. Tippen Sie zum Verbinden auf ein Netzwerk.

 zeigt an, dass ein Wi-Fi-Passwort erforderlich ist.

Verbindung zu einem Mobilfunknetz herstellen

Methode:

· Wischen Sie im Status „Kontrollzentrum und Benachrichtigungszentrum separat anzeigen“ von rechts oben nach unten, um das Kontrollzentrum zu öffnen, und tippen Sie auf .

· Wischen Sie im Status „Kontrollzentrum und Benachrichtigungszentrum zusammenführen“ von oben nach unten, um das Kontrollzentrum zu öffnen, und tippen Sie auf .

· Gehen Sie zu **Einstellungen** > **Mobilfunknetz (SIMs und Mobilfunknetz)** und schalten Sie **Datennetzwerk** ein.

Hinweis

1. Beim Einlegen einer Einzelkarte wird **Mobilfunknetz** angezeigt und beim Einlegen von zwei Karten wird **SIMs und Mobilfunknetz** angezeigt.

2. Nachdem Mobile Daten aktiviert wurden, können Sie über das Mobilfunknetz auf Apps zugreifen, die eine Internetverbindung erfordern, wie Browser und E-Mail.

3. Es können Gebühren anfallen. Näheres können Sie von Ihrem Mobilfunkanbieter erfragen.

Dateien übertragen

Daten mit nur einem Fingertipp auf das neue Gerät migrieren

Pfad:  **EasyShare** > **Gerät klonen**

Tippen Sie auf **Gerät klonen**, um Daten ohne Datennutzung von Ihrem alten Gerät auf ein neues zu migrieren.

Methode:

1. Tippen Sie auf dem neuen Gerät auf  und wählen Sie den Typ des alten Geräts aus.

2. Tippen Sie auf dem alten Gerät auf .

3. Verbinden Sie das neue und alte Gerät miteinander, indem Sie einen QR-Code scannen oder einen Hotspot manuell eingeben.

4. Wählen Sie die zu übertragenden Dateidaten auf dem alten Gerät aus und tippen Sie auf **Weiter**.

5. Tippen Sie auf **Export starten**.

Hinweis



1. Dies ist eine Übersicht über die Funktion. Die Einzelheiten der Funktion sind dem Abschnitt **Apps auf dem Startbildschirm und EasyShare** des Handbuchs zu entnehmen.
2. Stellen Sie sicher, dass auf den Telefonen EasyShare installiert ist, bevor Sie Daten übertragen.
3. Wenn die Dateiübertragung abgeschlossen ist, werden die Daten derselben Apps auf dem neuen Telefon überschrieben.

Dateien senden oder empfangen

Pfad:  **EasyShare** > **Dateiübertragung**

Verwenden Sie **Dateiübertragung**, um verschiedene Dateitypen ohne Datennutzung mit hoher Geschwindigkeit zu senden oder zu empfangen.

Beispiel für Android-Geräte:

1. Tippen Sie auf dem sendenden Gerät auf .
2. Wählen Sie die Dateien aus.
3. Generieren Sie einen QR-Code auf dem sendenden Gerät.
4. Tippen Sie auf  auf der Startseite des empfangenden Geräts und scannen Sie den QR-Code.
5. Das sendende Gerät wurde erfolgreich mit dem empfangenden Gerät gekoppelt.
6. Tippen Sie auf dem sendenden Gerät auf **Senden**.

Hinweis

Dies ist eine Übersicht über die Funktionen von EasyShare. Weitere Informationen finden Sie im Handbuch unter **Apps** > **EasyShare**.

Dateien mit einem USB-Kabel zwischen Ihrem Computer und Ihrem Telefon übertragen

• **Telefon über ein USB-Kabel mit einem Windows-Computer verbinden**

Methode:

1. Verbinden Sie Ihr Telefon über ein USB-Kabel mit Ihrem Computer.
2. Ziehen Sie die Benachrichtigungsleiste auf Ihrem Telefon nach unten.
3. Tippen Sie auf die Benachrichtigung „Dieses Gerät über USB laden“.
4. Wählen Sie **Dateiübertragung** aus.
5. Doppelklicken Sie auf Ihrem Computer auf „Dieser PC“, um das angeschlossene Gerät anzuzeigen.
6. Doppelklicken Sie, um auf das Gerät zuzugreifen und Dateien auf Ihrem Telefon zu kopieren oder zu verwalten.

Hinweis

1. Um die ordnungsgemäße Funktion dieser Funktion sicherzustellen, muss Windows Media Player 11 oder eine höhere Version auf Windows XP-Computern installiert werden. Dies ist

keine Voraussetzung für Windows 7 oder neuere Betriebssysteme.
2. Der Name der Schaltfläche kann je nach Computer variieren.

• **Telefon über ein USB-Kabel mit einem Mac-Computer verbinden**

Methode:

1. Verbinden Sie Ihr Telefon über ein USB-Kabel mit Ihrem Computer.
2. Laden Sie das MTP-Tool auf Ihren Computer herunter.
3. Suchen Sie AndroidFileTransfer.dmg und doppelklicken Sie darauf, um die Datei zu öffnen.
4. Doppelklicken Sie auf das Android-Robotersymbol.
5. Kopieren oder verwalten Sie Dateien auf Ihrem Telefon.

Ihr Konto verwalten

⚠Tipp: Ob die App auf einem bestimmten Gerät unterstützt wird und welche Funktionen verfügbar sind, kann je nach Gerätemodell, Mobilfunkanbieter und Land/Region variieren. Weitere Informationen erhalten Sie von Ihrem Händler oder Dienstleister.

Sie müssen sich bei Ihrem Konto anmelden, um einige Services nutzen zu können.

Anmelden

Methode:

1. Gehen Sie zu **Einstellungen** und tippen Sie auf .
2. Folgen Sie den Anweisungen auf dem Bildschirm, um sich anzumelden und Ihr Profil zu ändern oder das Konto mit einer E-Mail-Adresse zu verknüpfen.

Konto hinzufügen

Methode:

1. Gehen Sie zu **Einstellungen > Benutzer und Konten** und tippen Sie auf **Konto hinzufügen**.
2. Wählen Sie einen Kontotyp aus und folgen Sie den Anweisungen auf dem Bildschirm, um das Konto hinzuzufügen.

⚠Hinweis

Um diese Funktion nutzen zu können, müssen Sie Ihr Gerät mit dem Internet verbinden.

Einrichten der Systemsteuerungsmodi

Bedienung über Gesten

Gehen Sie zur Rückkehr zum vorherigen Bildschirm oder Startbildschirm und zum Wechsel zwischen geöffneten Apps per Geste zu **Einstellungen** > **Systemverwaltung** > **Systemsteuerung** und wählen Sie **Vollbildschirm-Gesten** aus.

Führen Sie nach Bedarf einen der folgenden Schritte aus:

- So kehren Sie zum vorherigen Bildschirm zurück: Wischen Sie vom linken oder rechten Bildschirmrand nach innen.
- So kehren Sie zum Startbildschirm zurück: Wischen Sie vom unteren Bildschirmrand nach oben.
- So öffnen Sie den Bildschirm „Letzte Apps“: Wischen Sie vom unteren Bildschirmrand nach oben und halten Sie die Stelle gedrückt.
- So schließen Sie eine Hintergrund-App: Gehen Sie zum Bildschirm „Letzte Apps“ und tippen Sie auf .



Hinweis

Gesperrte Apps können durch Tippen auf  nicht geschlossen werden.

Navigationstasten

Gehen Sie zur Rückkehr zum vorherigen Bildschirm oder Startbildschirm und zum Wechsel zwischen geöffneten Apps über Tasten zu **Einstellungen** > **Systemverwaltung** > **Systemsteuerung** und wählen Sie **Navigationstasten** aus.

Führen Sie nach Bedarf einen der folgenden Schritte aus:

- : Zum vorherigen Bildschirm zurückkehren.
- : Zum Startbildschirm zurückkehren.
- : Den Bildschirm „Letzte Apps“ öffnen.

UI-Farbe ändern

Sie können die UI-Farbe Ihres Geräts ändern.

Methode:

1. Gehen Sie zu **Einstellungen** > **Startbildschirm, Sperrbildschirm und Hintergrund** > **Systemstile** und schalten Sie **System- und App-UI-Farbe** ein.
2. Wählen Sie eine Farbe aus den Grundfarben oder aus dem Hintergrund.
3. Zum Wiederherstellen der ursprünglichen System- und App-UI-Farbe die Option **System- und App-UI-Farbe** ausschalten.

Hinweis

Alle Abbildungen in diesem Handbuch zeigen die standardmäßige UI-Farbe des Geräts mit deaktivierter **System- und App-UI-Farbe**. Die Abbildungen dienen nur als Referenz. Die UI-Farben können bei bestimmten Geräten unterschiedlich sein.

Hintergrund ändern

⚠Tipp: Ob die App auf einem bestimmten Gerät unterstützt wird und welche Funktionen verfügbar sind, kann je nach Gerätemodell, Mobilfunkanbieter und Land/Region variieren. Weitere Informationen erhalten Sie von Ihrem Händler oder Dienstanbieter.

Sie können das Design oder den Hintergrund Ihres Geräts ändern.

Design ändern

Methode:

1. Gehen Sie zu **Einstellungen > Startbildschirm, Sperrbildschirm und Hintergrund > Design**.
2. Wählen Sie ein Design aus.

Hintergrund ändern

Methode 1:

1. Gehen Sie zu **Einstellungen > Startbildschirm, Sperrbildschirm und Hintergrund > Hintergrund**.
2. Führen Sie einen der folgenden Schritte aus:
 - Wählen Sie einen vorinstallierten Hintergrund aus.
 - Tippen Sie auf **Aus Alben auswählen** und wählen Sie einen Hintergrund aus.
 - Gehen Sie zu **Weitere Hintergründe** und wählen Sie einen Hintergrund aus.

⚠Hinweis

1. Ob die App auf einem bestimmten Gerät unterstützt wird und welche Funktionen verfügbar sind, kann je nach Gerätemodell, Mobilfunkanbieter und Land/Region variieren.
2. Wenn Sie eine bestimmte Option auf Ihrem Gerät nicht finden können, bedeutet dies, dass die Funktion nicht unterstützt wird.

Methode 2:



1. Gehen Sie zum Auswählen eines bevorzugten Bildes zu **Alben**.
2. Öffnen Sie das Bild oder Video im Vollbildmodus und tippen Sie auf **⋮ > Als Hintergrund festlegen**.

Bildschirmhelligkeit und Schriftarten anpassen

Bildschirmhelligkeit anpassen



• Bildschirmhelligkeit manuell anpassen

Sie können dies wie folgt anpassen:

- Wischen Sie im Status „Kontrollzentrum und Benachrichtigungszentrum separat anzeigen“ von rechts oben nach unten, um das Kontrollzentrum zu öffnen, und ziehen Sie .
- Wischen Sie im Status „Kontrollzentrum und Benachrichtigungszentrum zusammenführen“ von oben nach unten, um das Kontrollzentrum zu öffnen, und ziehen Sie .
- Gehen Sie zu **Einstellungen > Anzeige, Helligkeit und Augenschutz** und ziehen Sie .

• Automatisches Einstellen der Bildschirmhelligkeit



Sie können dies wie folgt anpassen:

- Wischen Sie im Status „Kontrollzentrum und Benachrichtigungszentrum separat anzeigen“ von rechts oben nach unten, um das Kontrollzentrum zu öffnen, und tippen Sie auf .
- Wischen Sie im Status „Kontrollzentrum und Benachrichtigungszentrum zusammenführen“ von oben nach unten, um das Kontrollzentrum zu öffnen, und tippen Sie auf .
- Gehen Sie zu **Einstellungen > Anzeige, Helligkeit und Augenschutz** und schalten Sie **Automatische Helligkeit** ein.

Schriftgröße und Schriftart anpassen

• Schriftarten anpassen:

Methode:

1. Gehen Sie zu **Einstellungen > Anzeige, Helligkeit und Augenschutz**.
2. Führen Sie einen der folgenden Schritte aus:
 - Gehen Sie zum Vergrößern oder Verkleinern der Schrift zu **Schriftgröße und -stärke** und ziehen Sie  unter **Schriftgröße**.
 - Wenn alle Schriftarten fett gedruckt dargestellt werden sollen, gehen Sie zu **Schriftgröße und -stärke** und tippen Sie auf **Fettschrift**.
 - Ziehen Sie zum Vergrößern oder Verkleinern aller Inhalte  unter **Anzeigegröße**.

• Schriftart ändern

Methode:

1. Gehen Sie zu **Einstellungen > Anzeige, Helligkeit und Augenschutz > Schriftstil**.
2. Wählen Sie eine der folgenden Optionen aus:

- Wählen Sie einen vorinstallierten Stil aus.
- Tippen Sie auf **Weitere Schriftarten**, um einen bevorzugten Schriftstil herunterzuladen.

⚠Hinweis

1. Ob die App auf einem bestimmten Gerät unterstützt wird und welche Funktionen verfügbar sind, kann je nach Gerätemodell, Mobilfunkanbieter und Land/Region variieren.
2. Wenn Sie eine bestimmte Option auf Ihrem Gerät nicht finden können, bedeutet dies, dass die Funktion nicht unterstützt wird.

Text eingeben

Text auf Ihrem Gerät eingeben

Um Text einzugeben, tippen Sie auf das Eingabefeld, woraufhin die Tastatur angezeigt wird.

Text kopieren und einfügen

Methode:

1. Halten Sie den zu kopierenden Text gedrückt.
2. Ziehen Sie den Cursor, um Inhalte auszuwählen.
3. Tippen Sie auf **Kopieren**.
4. Tippen und halten Sie den Bereich zum Einfügen von Text.
5. Tippen Sie auf **Einfügen**.

⚠Hinweis

1. Ob die App auf einem bestimmten Gerät unterstützt wird und welche Funktionen verfügbar sind, kann je nach Gerätemodell, Mobilfunkanbieter und Land/Region variieren.
2. Wenn Sie eine bestimmte Option auf Ihrem Gerät nicht finden können, bedeutet dies, dass die Funktion nicht unterstützt wird.

Screenshots und Bildschirmaufzeichnungen

Screenshot aufnehmen

So nehmen Sie einen Screenshot auf:

Methode 1:

Halten Sie die Ein/Aus-Taste und die Taste zum Verringern der Lautstärke gedrückt, um einen schnellen Screenshot aufzunehmen.

Methode 2:

Wischen Sie mit drei Fingern nach unten, um einen schnellen Screenshot aufzunehmen.

Um diese Funktion zu deaktivieren, gehen Sie zu **Einstellungen > Shortcuts und Bedienungshilfen > Super-Aufnahme** und deaktivieren Sie **Screenshots via Gesten**.

⚠Hinweis

Diese Funktion wird im Super-Energiesparmodus nicht unterstützt.

Methode 3:

Sie können mittels der folgenden Methoden einen schnellen Screenshot aufnehmen:



- Wischen Sie im Status „Kontrollzentrum und Benachrichtigungszentrum separat anzeigen“ von rechts oben nach unten, um das Kontrollzentrum zu öffnen, und tippen Sie auf **Super-Screenshot**.
- Wischen Sie im Status „Kontrollzentrum und Benachrichtigungszentrum zusammenführen“ von oben nach unten, um das Kontrollzentrum zu öffnen, und tippen Sie auf **Super-Screenshot**.

• Super-Aufnahme

So machen Sie eine Bildschirmaufzeichnung:

1. Tippen Sie auf **Bildschirm aufnehmen**.
2. Tippen Sie bei Ihrer ersten Verwendung auf **Bildschirmaufnahme starten**.

Gehen Sie zum Ändern der Einstellungen für die Bildschirmaufnahme zu **Einstellungen > Shortcuts und Bedienungshilfen > Super-Screenshot**.

3. Tippen Sie auf , um die Aufnahme zu starten und auf , um die Aufnahme zu unterbrechen.
4. Tippen Sie auf , um die Aufnahme zu beenden.

So nehmen Sie einen langen Screenshot auf:

1. Tippen Sie auf **Langer Screenshot**.
2. Ziehen Sie den oberen Ziehpunkt nach oben, um den Startpunkt des langen Bildschirms festzulegen.
3. Wischen Sie auf dem Bildschirm nach oben, bis Sie den gesamten Bildschirm oder so viel vom Bildschirm aufgenommen haben, wie Sie möchten.
4. Tippen Sie auf **Speichern**.

So nehmen Sie einen Screenshot eines markierten Bereichs auf:

1. Tippen Sie auf **Screenshot des Bereichs**.
2. Ziehen Sie den markierten Bereich, um den aufzunehmenden Bereich auszuwählen.
3. Tippen Sie auf .

So nehmen Sie eine Animation auf:

1. Tippen Sie auf **Bereichsaufzeichnung**.
2. Ziehen Sie den markierten Bereich, um den aufzunehmenden Bereich

auszuwählen.

3. Tippen Sie auf **Animation aufzeichnen** oder **Video aufzeichnen**.

4. Tippen Sie auf .

Funktionen des Kontrollzentrums

Über das Kontrollzentrum können Sie schnell auf häufig verwendete Shortcuts zugreifen, Systembenachrichtigungen anzeigen und vieles mehr.

Kontrollzentrum öffnen

Methode:

· Wischen Sie im Status „Kontrollzentrum und Benachrichtigungszentrum separat anzeigen“ von rechts oben nach unten, um das Kontrollzentrum zu öffnen.

· Wischen Sie im Status „Kontrollzentrum und Benachrichtigungszentrum zusammenführen“ von oben nach unten, um das Kontrollzentrum zu öffnen.

Gehen Sie zum Anpassen des Anzeigemodus des Kontrollzentrums und des Benachrichtigungszentrums zu **Einstellungen** > **Systemverwaltung** > **Kontrollzentrum** und wählen Sie einen Anzeigemodus aus.

Einführung in das Kontrollzentrum

• Kontrollzentrum und Benachrichtigungszentrum separat anzeigen

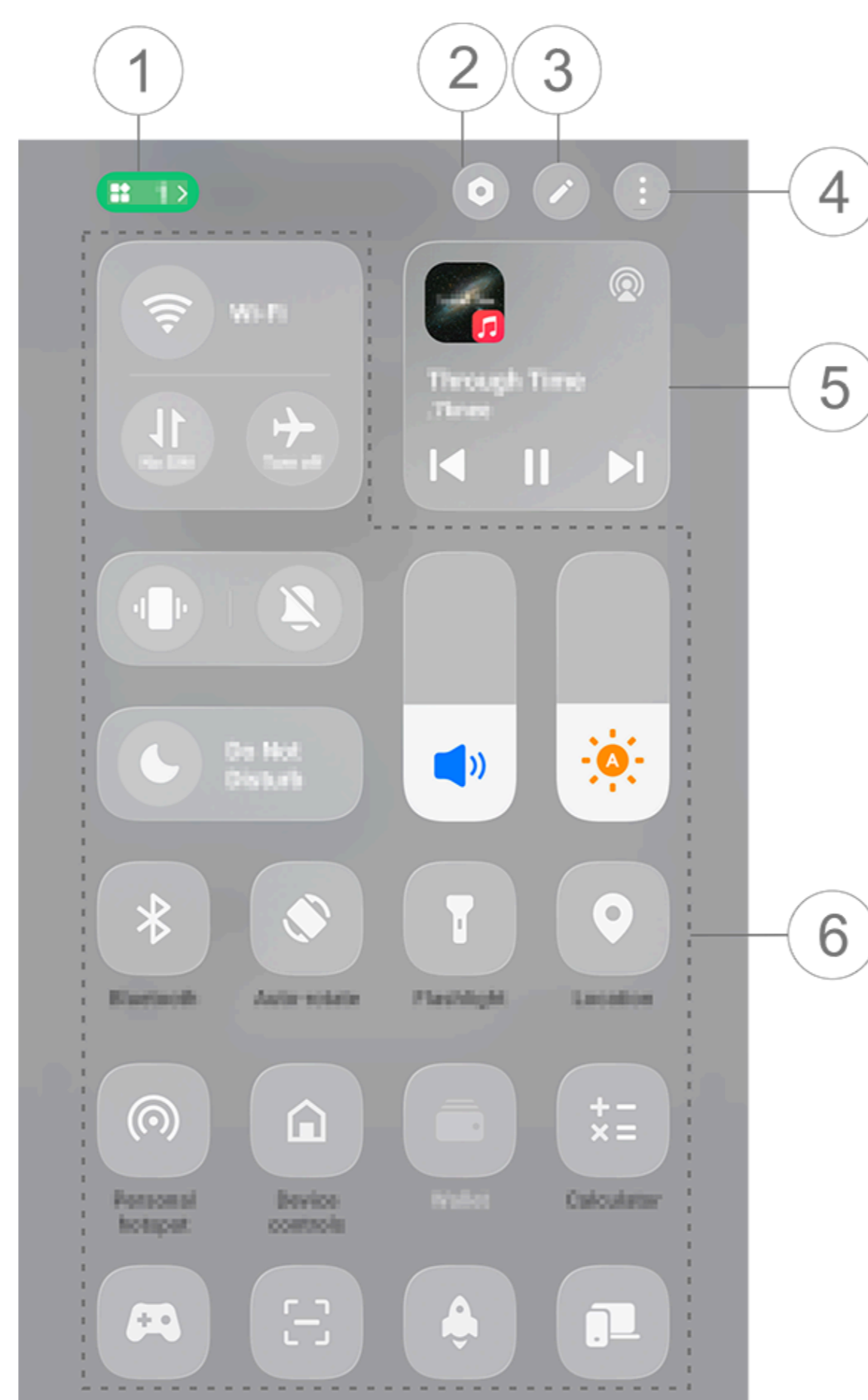

Hinweis

Die Abbildung dient nur als Referenz. Einige Optionen sind möglicherweise nicht für bestimmte Modelle verfügbar.

- ① Laufende Apps anzeigen oder schließen.
- ② Zum Zugriff auf **Einstellungen** tippen.
- ③ Shortcut-Optionen hinzufügen oder anpassen.
- ④ Zugriff auf Funktionen wie Kontrollzentrum oder Mehrbenutzer.
- ⑤ Steuerung der Musikwiedergabe (wird angezeigt, wenn **Media-Player anzeigen** eingeschaltet ist).

⑥ Shortcut-Optionen.

· Tippen Sie auf die entsprechende Option, um eine Funktion zu aktivieren oder zu deaktivieren.

· Halten Sie zum Öffnen des Einstellungsbildschirm einer Funktion die entsprechende Option gedrückt (für einige Optionen verfügbar).

⚠Hinweis

1. Ob die App auf einem bestimmten Gerät unterstützt wird und welche Funktionen verfügbar sind, kann je nach Gerätemodell, Mobilfunkanbieter und Land/Region variieren.

2. Wenn Sie eine bestimmte Option auf Ihrem Gerät nicht finden können, bedeutet dies, dass die Funktion nicht unterstützt wird.

• Kontrollzentrum und Benachrichtigungszentrum zusammenführen

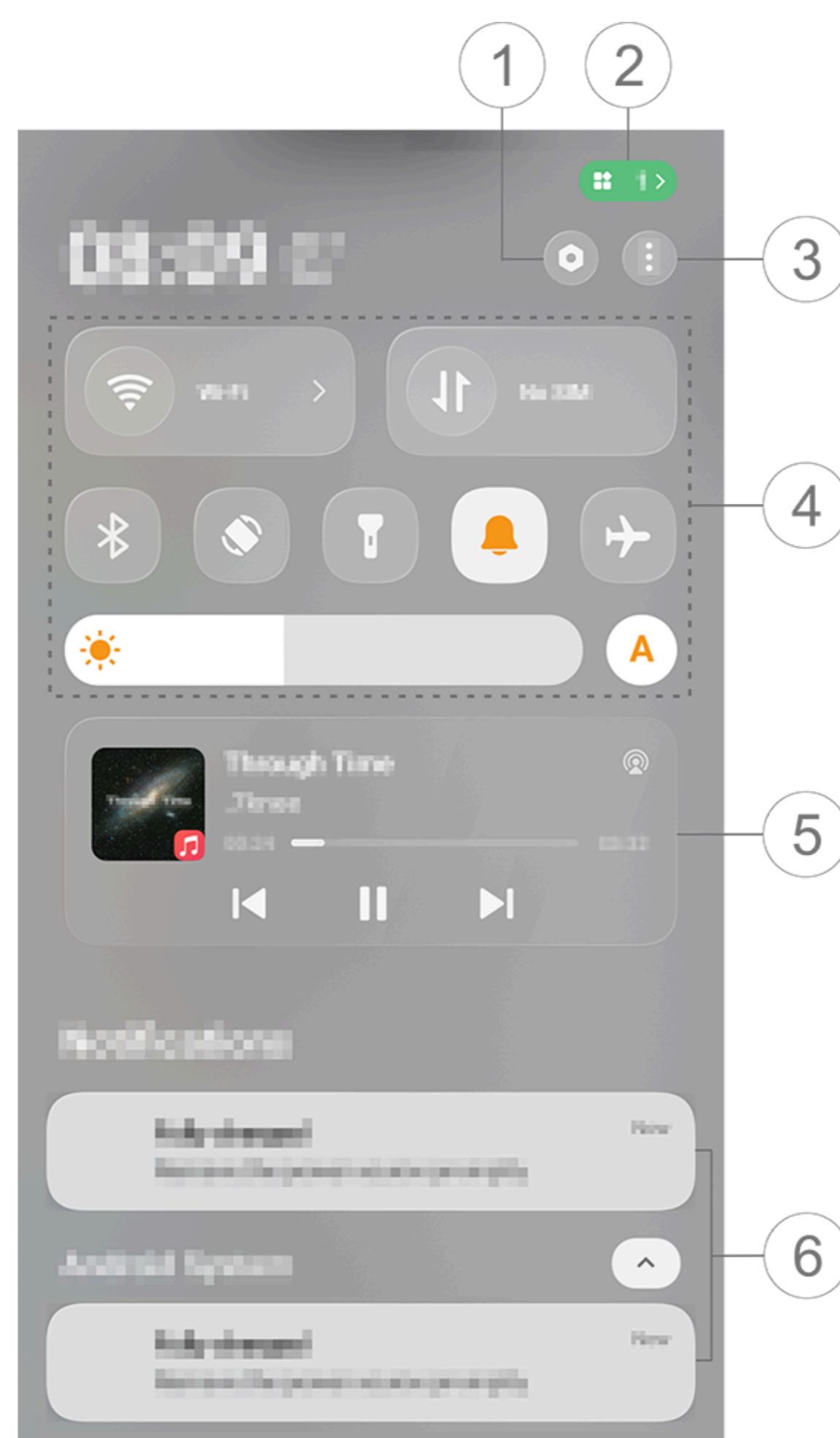

⚠Hinweis

Die Abbildung dient nur als Referenz. Einige Optionen sind möglicherweise nicht für bestimmte Modelle verfügbar.

- ① Zum Zugriff auf **Einstellungen** tippen.
- ② Laufende Apps anzeigen oder schließen.
- ③ Zugriff auf Funktionen wie Kontrollzentrum oder Mehrbenutzer.
- ④ Shortcut-Optionen.

· Tippen Sie auf die entsprechende Option, um eine Funktion zu aktivieren oder zu deaktivieren.

· Halten Sie zum Öffnen des Einstellungsbildschirm einer Funktion die

entsprechende Option gedrückt (für einige Optionen verfügbar).

⑤ Steuerung der Musikwiedergabe (wird angezeigt, wenn Musik verwendet wird).

⑥ Leiste für Systembenachrichtigungen.

· Wischen Sie auf einer Benachrichtigung nach links, um diese zu löschen (für einige Benachrichtigungen verfügbar).

· Tippen Sie auf , um alle Benachrichtigungen zu löschen (für einige Benachrichtigungen verfügbar).

⚠Hinweis

1. Ob die App auf einem bestimmten Gerät unterstützt wird und welche Funktionen verfügbar sind, kann je nach Gerätemodell, Mobilfunkanbieter und Land/Region variieren.

2. Wenn Sie eine bestimmte Option auf Ihrem Gerät nicht finden können, bedeutet dies, dass die Funktion nicht unterstützt wird.

Funktionen des Sperrbildschirms

⚠**Tipp: Ob die App auf einem bestimmten Gerät unterstützt wird und welche Funktionen verfügbar sind, kann je nach Gerätemodell, Mobilfunkanbieter und Land/Region variieren.**

Weitere Informationen erhalten Sie von Ihrem Händler oder Dienstleister.

Sie können Ihren Bildschirm sperren oder entsperren und den Sperrbildschirm konfigurieren.

Bildschirm sperren

So sperren Sie Ihren Bildschirm:

· Drücken Sie die Ein/Aus-Taste, um den Bildschirm manuell zu sperren.

· Gehen Sie zu **Einstellungen > Anzeige, Helligkeit und Augenschutz > Automatische Bildschirmsperre** und wählen Sie eine bevorzugte Dauer aus. Der Bildschirm wird automatisch gesperrt, nachdem er für die gewählte Dauer inaktiv war.

Sperrbildschirm konfigurieren

Um den Stil des Sperrbildschirms zu ändern und einen Sperrbildschirm-Shortcut zu erstellen, können Sie wie folgt vorgehen.

Methode:

1. Gehen Sie zu **Einstellungen > Startbildschirm, Sperrbildschirm und Hintergrund > Sperrbildschirm-Einstellungen**.

2. Führen Sie einen der folgenden Schritte aus:

· Tippen Sie auf **Bearbeiten**, um die Uhr des Sperrbildschirms, das Datumsformat oder Funktionen einzustellen, die schnell auf dem Sperrbildschirm gestartet werden können.

- Aktivieren Sie zum Ändern des Hintergrundbilds des Sperrbildschirms **Hintergrund des Sperrbildschirms designabhängig ändern**.

⚠Hinweis

Nur statische Hintergründe können sich zusammen mit Designs verändern.

Gerät entsperren

Wenn Sie keine Passwort-, Fingerabdruck- oder Gesichtssperre eingerichtet haben, dann können Sie das Gerät durch Wischen nach oben entsperren, wenn der Bildschirm gesperrt und eingeschaltet ist.

Wenn Sie eine Passwort-, Fingerabdruck- oder Gesichtssperre eingerichtet haben, dann können Sie das Gerät auf eine der folgenden Arten entsperren, wenn der Bildschirm gesperrt und eingeschaltet ist:

- Wischen Sie auf dem Bildschirm nach oben und geben Sie Ihr Sperrbildschirm-Passwort ein.
- Berühren Sie den Fingerabdrucksensor und nutzen Sie einen registrierten Fingerabdruck.
- Richten Sie Ihr Gesicht am Bildschirm aus. Das Gerät wird entsperrt, sobald Ihr Gesicht erkannt wird.

⚠Hinweis

Weitere Informationen zum Einrichten einer Passwort-, Gesichts- oder Fingerabdrucksperrung finden Sie im Handbuch unter **Einstellungen > Sicherheit und Datenschutz**.

Startbildschirm bearbeiten

Eine App oder ein Widget zum Startbildschirm hinzufügen

• Hinzufügen einer App zum Startbildschirm

Methode:

1. Wischen Sie auf dem Startbildschirm nach oben, um auf den **Apps**-Bildschirm zuzugreifen.
2. Tippen Sie auf eine App und halten Sie sie gedrückt, ziehen Sie sie an die gewünschte Position auf dem Startbildschirm und heben Sie dann Ihren Finger an.

• Hinzufügen eines Widgets zum Startbildschirm

Methode:

1. Gehen Sie wie folgt zum **Widgets**-Bildschirm:
 - Ziehen Sie zwei Finger zusammen oder tippen Sie einen leeren Bereich auf dem Startbildschirm an und halten Sie ihn gedrückt. Tippen Sie

anschließend auf **Widgets**.

- Wischen Sie auf dem Startbildschirm nach oben und tippen Sie auf **Widgets**.

2. Tippen Sie auf ein Widget und halten Sie es gedrückt, ziehen Sie es an die gewünschte Position auf dem Startbildschirm und heben Sie dann Ihren Finger an.

Startbildschirm verwalten

• Einen App-Ordner erstellen

Um Ihre Apps für eine bessere Verwaltung zu gruppieren, können Sie wie folgt vorgehen:

Methode:

1. Tippen Sie auf eine App und halten Sie sie gedrückt.

2. Ziehen Sie die App auf eine andere App und heben Sie den Finger an, um automatisch einen Ordner zu erstellen.

3. Führen Sie einen der folgenden Schritte aus:

- Um den Ordner umzubenennen, tippen Sie auf den Ordner und halten Sie ihn gedrückt und tippen Sie dann auf **Umbenennen**.

- Um die Ordnerfarbe zu ändern, tippen Sie auf den Ordner und halten Sie ihn gedrückt und wählen Sie dann die entsprechende Farbe aus.

- Um den Ordner aufzulösen, tippen Sie auf den Ordner und halten Sie ihn gedrückt und tippen Sie dann auf **Ordner auflösen**.

- Um die Ordnergröße zu ändern, tippen Sie auf den Ordner und halten Sie ihn gedrückt und ziehen Sie  auf die gewünschte Größe. Heben Sie anschließend Ihren Finger an.

• Eine App entfernen oder deinstallieren

Entfernen oder deinstallieren Sie eine App wie folgt:

- Tippen Sie auf die App und halten Sie sie gedrückt, tippen Sie dann auf **Entfernen** oder auf .

- Ziehen Sie Ihre Finger zusammen oder tippen Sie auf einen leeren Bereich auf dem Startbildschirm und halten Sie ihn gedrückt, um auf den Bearbeitungsmodus zuzugreifen. Wählen Sie die App aus, die Sie entfernen möchten, und tippen Sie dann auf **Entfernen**.

• Ein Widget entfernen

Methode:

- Tippen Sie auf ein Widget und halten Sie es gedrückt und tippen Sie dann auf **Entfernen**.

- Ziehen Sie Ihre Finger zusammen oder tippen Sie auf einen leeren Bereich auf dem Startbildschirm und halten Sie ihn gedrückt, um auf den

Bearbeitungsmodus zuzugreifen, wählen Sie das Widget aus, das Sie entfernen möchten, und tippen Sie dann auf **Entfernen**.

• **Seiten auf dem Startbildschirm neu anordnen**

Methode:

1. Ziehen Sie Ihre Finger zusammen oder tippen Sie auf einen leeren Bereich auf dem Startbildschirm und halten Sie ihn gedrückt, um auf den Bearbeitungsmodus zuzugreifen.
2. Tippen Sie auf eine Miniaturansicht, halten Sie sie gedrückt und ziehen Sie sie an die gewünschte Position. Heben Sie anschließend Ihren Finger an.

Intelligente Teilung nutzen

Sie können den Modus „Bildschirmteilung“ aktivieren, um zwei Apps auf demselben Bildschirm zu verwenden. Wenn der Modus „Bildschirmteilung“ aktiviert ist, werden eingehende Nachrichten von einer anderen App in Form von schwebenden Symbolen angezeigt. Durch Tippen auf das Symbol wird der Bildschirm in zwei Bereiche geteilt, sodass Sie Nachrichten von beiden Apps gleichzeitig anzeigen können.

Bildschirmteilung aktivieren

Aktivieren Sie die Bildschirmteilung für Apps, die diesen Modus unterstützen, wie folgt:

Methode 1:

1. Den Bildschirm „Letzte Apps“ öffnen.
2. Tippen Sie auf  > **Bildschirmteilung**.

Methode 2:

Wenn Sie die Funktion „Mit drei Fingern nach oben streichen, um den Bildschirm zu teilen“ aktiviert haben, dann teilen Sie den Bildschirm, indem Sie mit drei Fingern nach oben streichen.

Um die Funktion „Mit drei Fingern nach oben streichen, um den Bildschirm zu teilen“ zu aktivieren, gehen Sie zu **Einstellungen > Shortcuts und Bedienungshilfen > Bildschirmteilung** und aktivieren Sie **Mit drei Fingern nach oben streichen, um den Bildschirm zu teilen**.

Gerät upgraden

⚠Hinweis

Nicht autorisiertes ROM-Flashing oder nicht autorisierte Systemupdates können Sicherheitsrisiken mit sich bringen. Es wird empfohlen, Ihre Daten vor dem Upgrade des Systems zu sichern.

• Updates automatisch erkennen

So erkennen Sie Updates:

- Gehen Sie zu **Einstellungen > Systemupdate**. Das Gerät erkennt verfügbare Updates automatisch. Sie können sie bei Bedarf herunterladen und installieren.
- Gehen Sie zu **Einstellungen > Systemupdate > ⓘ > Upgrade-Einstellungen** und aktivieren Sie **Intelligentes Upgrade**. Mit dieser Funktion kann Ihr Gerät Updates automatisch herunterladen und über Wi-Fi installieren, während es nachts inaktiv ist.

⚠Hinweis

1. Um diese Funktion nutzen zu können, müssen Sie Ihr Gerät mit dem Internet verbinden.
2. Während Systemupdates kann eine große Menge an Daten anfallen. Es wird empfohlen Updates über Wi-Fi herunterzuladen.
3. Wenn keine Updates verfügbar sind, zeigt dies an, dass Ihr Gerät bereits auf dem neuesten Stand ist.

• Gerät mit einem vorhandenen Paket aktualisieren

So aktualisieren Sie Ihr Gerät mit einem vorhandenen Paket:

1. Gehen Sie zu **Einstellungen > Systemupdate > ⓘ > Upgrade-Einstellungen > Lokales Upgrade**. Das Gerät sucht automatisch nach verfügbaren Paketen.
2. Wählen Sie das zu installierende Upgrade-Paket aus und tippen Sie auf **Upgrade starten**.

⚠Hinweis

Um diese Option verwenden zu können, muss sich auf Ihrem Gerät ein Systemupdate-Paket befinden.

Geräte finden

Gerät finden

Stellen Sie zum Auffinden, Schutz oder Löschen Ihres Geräts sicher, dass Folgendes auf Ihr Gerät zutrifft:

- Es ist ausreichend aufgeladen oder an eine Stromquelle angeschlossen.
- Die Funktion „Gerätesuche“ ist unter **Einstellungen > Sicherheit und Datenschutz > Hub finden** aktiviert.
- Es ist bei Ihrem Google-Konto angemeldet.
- Es ist mit einem Netzwerk verbunden.
- Es ist auf Google Play sichtbar.



⚠Hinweis

Angaben zu den vom Gerät zu erfüllenden Bedingungen finden Sie in den spezifischen Bedienungsanforderungen.

• **Gerät finden, schützen oder löschen**

Methode:

1. Gehen Sie zu **Einstellungen > Sicherheit und Datenschutz > Hub finden** und wählen Sie eine der folgenden Methoden, um „Hub finden“ zu nutzen:

- Tippen Sie auf , um die App „Hub finden“ herunterzuladen
 - Tippen Sie auf , um die Website „Hub finden“ zu öffnen;
2. Melden Sie sich bei Ihrem Google-Konto an.
3. Ihr verlorenes Gerät erhält eine Benachrichtigung.
4. Sie werden über den ungefähren Standort oder den letzten bekannten Standort Ihres Geräts benachrichtigt.
5. Folgen Sie den Anweisungen auf dem Bildschirm, um auszuwählen, was Sie tun möchten.

Hinweis

1. Mehr über andere Optionen finden Sie unter **Einstellungen > Sicherheit und Datenschutz > Hub finden > Mehr über „Hub finden“**.
2. Um diese Funktion nutzen zu können, müssen Sie Ihr Gerät mit dem Internet verbinden.

Verwenden der Bedienungshilfen-Shortcuts

Sie können eine Funktion der Bedienungshilfen schnell über eine schwebende Schaltfläche von „Bedienungshilfen“ aktivieren.

Methode:

1. Gehen Sie zu **Einstellungen > Shortcuts und Bedienungshilfen > Bedienungshilfen**.
2. Aktivieren Sie die Bedienungshilfen, die mit Shortcuts aktiviert werden können, wie z. B. „TalkBack (Bildschirm lesen)“ und „Zum Sprechen auswählen“. Die Shortcut-Schaltflächen für die Bedienungshilfen werden als schwebende Schaltflächen am Rand des Gerätebildschirms angezeigt.
3. Um die Größe und Transparenz der Shortcut-Schaltflächen für die Bedienungshilfen zu ändern, gehen Sie zu **Bedienungshilfen > Bedienungshilfen-Shortcuts > Bedienungshilfen-Tasten**.

Hinweis

Dies ist eine Übersicht über die Funktionen der Bedienungshilfen. Weitere Informationen finden Sie im Handbuch unter **Einstellungen > Shortcuts und Bedienungshilfen**.

Apps auf dem Startbildschirm

iManager

Tippen Sie auf , um die iManager-App zu öffnen. Damit können Sie Speicherplatz freigeben, die Datennutzung anzeigen, nach Schwachstellen suchen und vieles mehr.

Gerät verwalten

Führen Sie einen der folgenden Schritte aus:

- Tippen Sie auf **Optimieren**, um den Status Ihres Geräts zu erkennen und zu optimieren.
- Gehen Sie zu **Speicherbereinigung > Alle bereinigen**, um im Cache gespeicherte Junk-Dateien zu suchen und zu bereinigen.
- Gehen Sie zum Anzeigen der monatlichen oder täglichen Datennutzung zu **Datenverwaltung > Details anzeigen**.
- Gehen Sie zum Verwalten der appbasierten Nutzung des Daten- oder Wi-Fi-Netzwerks zu **Datenverwaltung > Netzwerkverwaltung > Daten- oder Wi-Fi-Netzwerk** und schalten Sie dann den entsprechenden App-Schalter ein oder aus.
- Tippen Sie zum Identifizieren potenzieller Risiken und riskanter Apps auf Ihrem Gerät auf **Sicherheitsscan**.

Hinweis

Es kann zu Unstimmigkeiten zwischen dem auf Ihrem Gerät angezeigten Datenverbrauch und der von Ihrem Mobilfunkanbieter gemeldeten Datennutzung kommen.

Andere Hilfswerkzeuge

Gehen Sie zum Verwenden der App-Verschlüsselung, der Telefonkühlung und anderer Tools zu  **Hilfswerkzeuge** und tippen Sie nach Bedarf auf die Funktionen.

Kamera



Kamera öffnen

 **Tipp: Ob die App auf einem bestimmten Gerät unterstützt wird und welche Funktionen verfügbar sind, kann je nach Gerätemodell, Mobilfunkanbieter und Land/Region variieren. Weitere Informationen erhalten Sie von Ihrem Händler oder Dienstanbieter.**

Mit der Kamera auf Ihrem Telefon können Sie jederzeit und überall wunderbare Momente in Ihrem Leben als Foto oder Video festhalten.

Kamera öffnen

So öffnen Sie die Kamera:



- Tippen Sie auf dem Startbildschirm auf .
 - Wenn der Bildschirm gesperrt und eingeschaltet ist, wischen Sie auf dem -Symbol nach oben.
 - Wenn „Schnellauswahl für Kamera“ aktiviert ist, drücken Sie bei ausgeschaltetem Bildschirm doppelt auf „Lautstärke verringern“.
- So aktivieren Sie die Schnellauswahl für die Kamera: Gehen Sie zu **Einstellungen > Shortcuts und Bedienungshilfen > Schnellauswahl > Schnellauswahl für Kamera** und tippen Sie auf **Schnellauswahl für Lautstärkeregler**.

Das Layout der Kameramodi anpassen

Das Layout der Kameramodi anpassen

Sie können das Layout der auf Ihrem Gerät verfügbaren Kameramodi anpassen.

Methode:

1. Tippen Sie auf der Kamera-Hauptoberfläche auf **Mehr > Bearbeiten**.
2. Befolgen Sie nachstehende Anweisungen:
 - Tippen Sie auf .
 - Ziehen Sie einen Modus an die gewünschte Position.
3. Tippen Sie auf .

Hinweis





Foto- und Videomodi können, abhängig von bestimmten Modellen, nicht neu positioniert werden.

Zusätzliche Funktionen in den Kameramodi

Zusätzliche Funktionen in den Kameramodi

Tippen Sie auf , um die Toolbox und die Shortcuts in einem Kameramodus anzupassen.

Methode:

1. Wechseln Sie in einen Kameramodus und tippen Sie auf  > .
2. Führen Sie einen der folgenden Schritte aus:
 - Gehen Sie zur **Shortcut-Leiste** und tippen Sie auf , um einen Shortcut hinzuzufügen, oder tippen Sie auf , um ihn zu löschen.
 - Gehen Sie zu **Toolbox-Anordnung** und ziehen Sie , um die Reihenfolge der Tools anzupassen.
3. Tippen Sie auf **Fertig**.

⚠ Hinweis

1. Einige Optionen sind möglicherweise nicht verfügbar oder können je nach Land/Region und Gerätemodell variieren.
2. Wenn Sie eine bestimmte Option auf Ihrem Gerät nicht finden können, bedeutet dies, dass die Funktion nicht unterstützt wird.

Fotomodus

⚠ **Tipp: Ob die App auf einem bestimmten Gerät unterstützt wird und welche Funktionen verfügbar sind, kann je nach Gerätemodell, Mobilfunkanbieter und Land/Region variieren. Weitere Informationen erhalten Sie von Ihrem Händler oder Dienstleister.**

Fotomodus



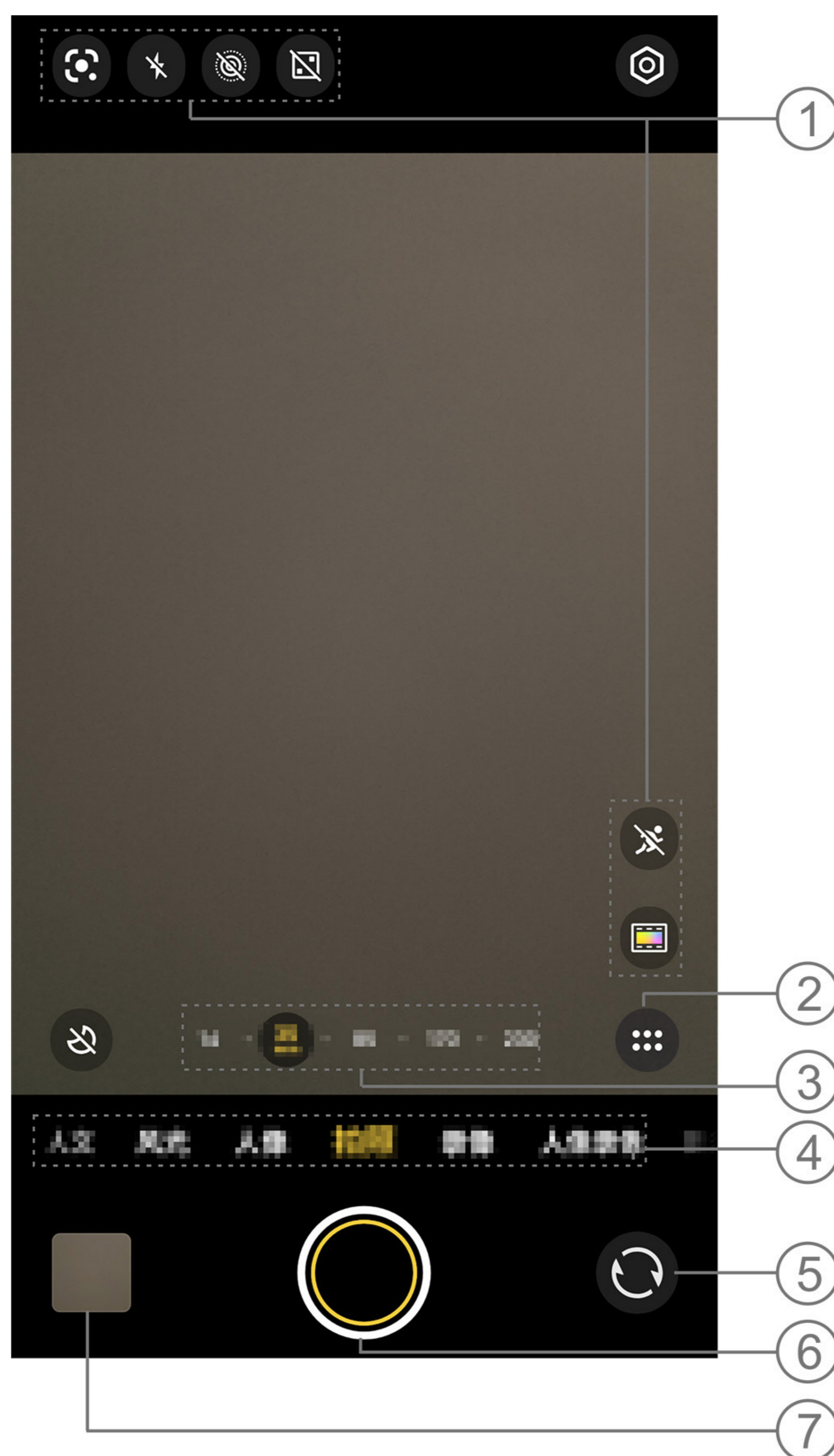









Machen Sie im Modus **Foto** Fotos von Pflanzen oder Landschaften.



⚠ Hinweis

Die Abbildung dient nur als Referenz. Einige Optionen sind möglicherweise nicht für bestimmte Modelle verfügbar.

① Einige Symbolstile und entsprechende Funktionen sind unten dargestellt:

	Blitz aus
	Blitz an
	„Blitz immer an “ aktiviert
	Blitz automatisch an
	Bildererkennung wird verwendet, um nach Elementen im Bild zu suchen
	Live-Foto ein
	Live-Foto aus
	Hohe Auflösung ein
	Hohe Auflösung aus
	Schnappschuss-Modus ein
	Schnappschuss-Modus aus
	Anpassen von Bildschirmfarbe und -stil



⚠ Hinweis

1. Die Abbildung in der Tabelle zeigt die standardmäßigen anfänglichen Shortcut-Symbole der Kamera. Sie können die Shortcuts in  anpassen.
2. Die Abbildung dient nur als Referenz. Einige Optionen sind möglicherweise nicht für bestimmte Modelle verfügbar.

- ② Toolbox und Shortcuts anpassen.
- ③ Auf dem Bildschirm vergrößern oder verkleinern.
- ④ Zum Wechseln zwischen Modi nach links oder rechts wischen.
- ⑤ Zwischen der Front- und Rückkamera wechseln.
- ⑥ Zum Starten der Fotoaufnahme tippen.
- ⑦ Aufgenommene Videos anzeigen.

• Fotoaufnahmemethoden

Sie können Fotos mittels der folgenden Methoden aufnehmen:

- Tippen Sie auf der Hauptoberfläche der Kamera auf .
- Drücken Sie auf der Hauptoberfläche der Kamera einen der Lautstärkeregler.
- Ziehen Sie zum Aufnehmen von Serienbildern  nach links.

Hinweis

Serienbilder werden nicht unterstützt, wenn im Fotomodus ein Filter angewendet wird.

• **Bildererkennung**

Suchen Sie nach einem bestimmten Bild oder Element oder übersetzen Sie Text in eine andere Sprache.

Methode:

1. Tippen Sie im Fotomodus auf .
2. Nehmen Sie das Motiv in den Sucher und tippen Sie auf den Auslöser.

Hinweis

Um diese Funktion nutzen zu können, müssen Sie Ihr Gerät mit dem Internet verbinden.

• **Farbe und Stil anpassen**

Wenden Sie verschiedene Farben und Stile auf Ihre Fotos an.

Methode:

1. Tippen Sie im Fotomodus auf .
2. Wählen Sie einen Stil aus.
3. Tippen Sie auf .

Videomodus

 **Tipp: Ob die App auf einem bestimmten Gerät unterstützt wird und welche Funktionen verfügbar sind, kann je nach Gerätemodell, Mobilfunkanbieter und Land/Region variieren. Weitere Informationen erhalten Sie von Ihrem Händler oder Dienstleister.**

Videomodus

Nehmen Sie ein Video im Modus **Video** auf.

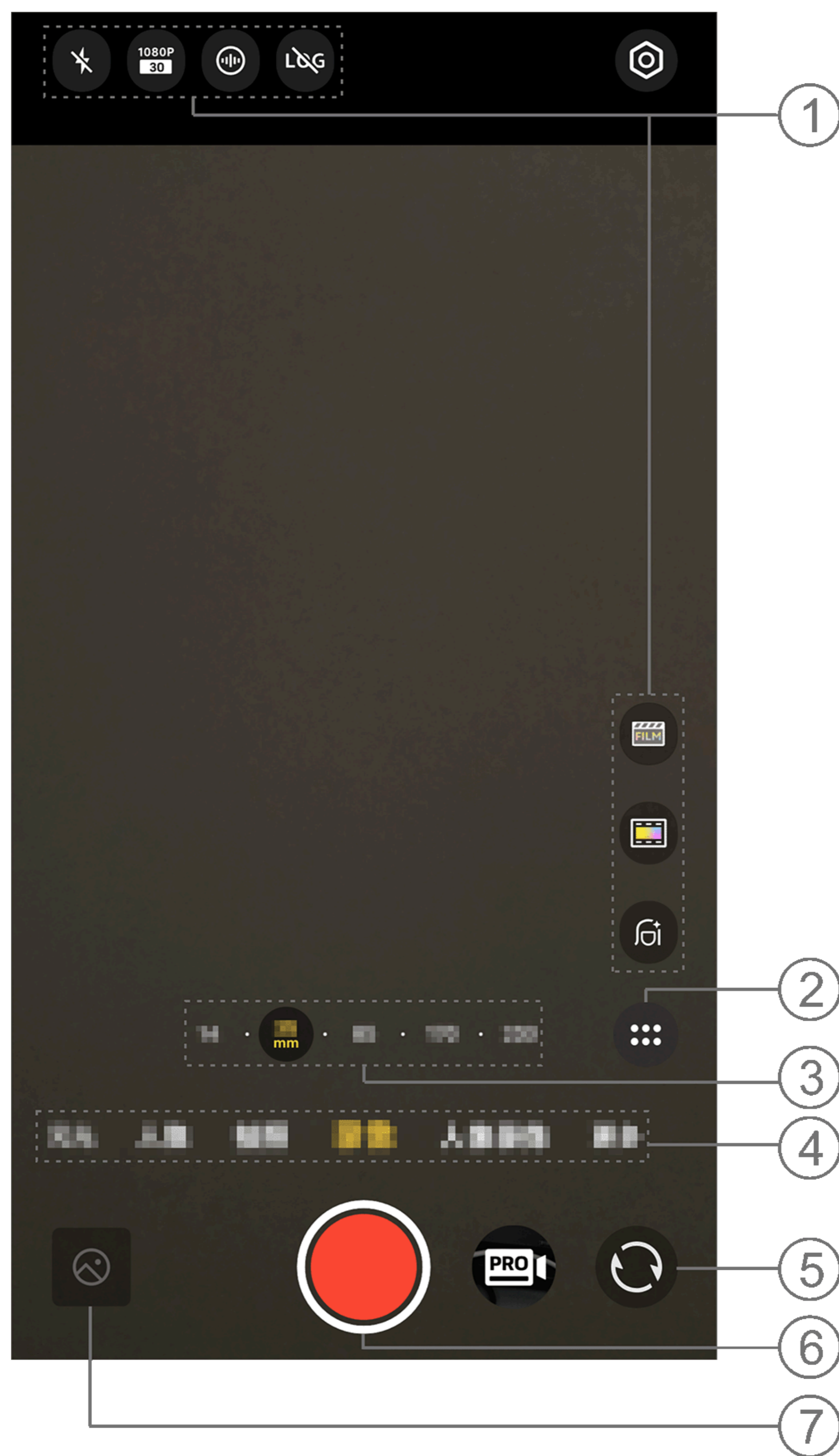



⚠ Hinweis

Die Abbildung dient nur als Referenz. Einige Optionen sind möglicherweise nicht für bestimmte Modelle verfügbar.

① Einige Symbolstile und entsprechende Funktionen sind unten dargestellt:

	Blitz aus
	„Blitz immer an “ aktiviert
	8K-Bildqualität
	4K-Bildqualität
	1080p-Bildqualität
	Audioempfangsgerät/voreingestelltes Szenario auswählen
	Log-Video ein
	Log-Video aus

	ARRI-Filmstil auswählen
	Videofarbstil festlegen
	Video-Schönheitseffekte festlegen

⚠ Hinweis

1. Die Abbildung in der Tabelle zeigt die standardmäßigen anfänglichen Shortcut-Symbole der Kamera. Sie können die Shortcuts in  anpassen.
2. Die Abbildung dient nur als Referenz. Einige Optionen sind möglicherweise nicht für bestimmte Modelle verfügbar.

- ② Toolbox und Shortcuts anpassen.
- ③ Auf dem Bildschirm vergrößern oder verkleinern.
- ④ Zum Wechseln zwischen Modi nach links oder rechts wischen.
- ⑤ Zwischen der Front- und Rückkamera wechseln.
- ⑥ Zum Starten der Videoaufnahme tippen.
- ⑦ Aufgenommene Videos anzeigen.

• Video aufnehmen

Methode:

1. Tippen Sie auf **Video**.
2. Tippen Sie auf .

• Übersicht über die Funktionen während der Videoaufnahme

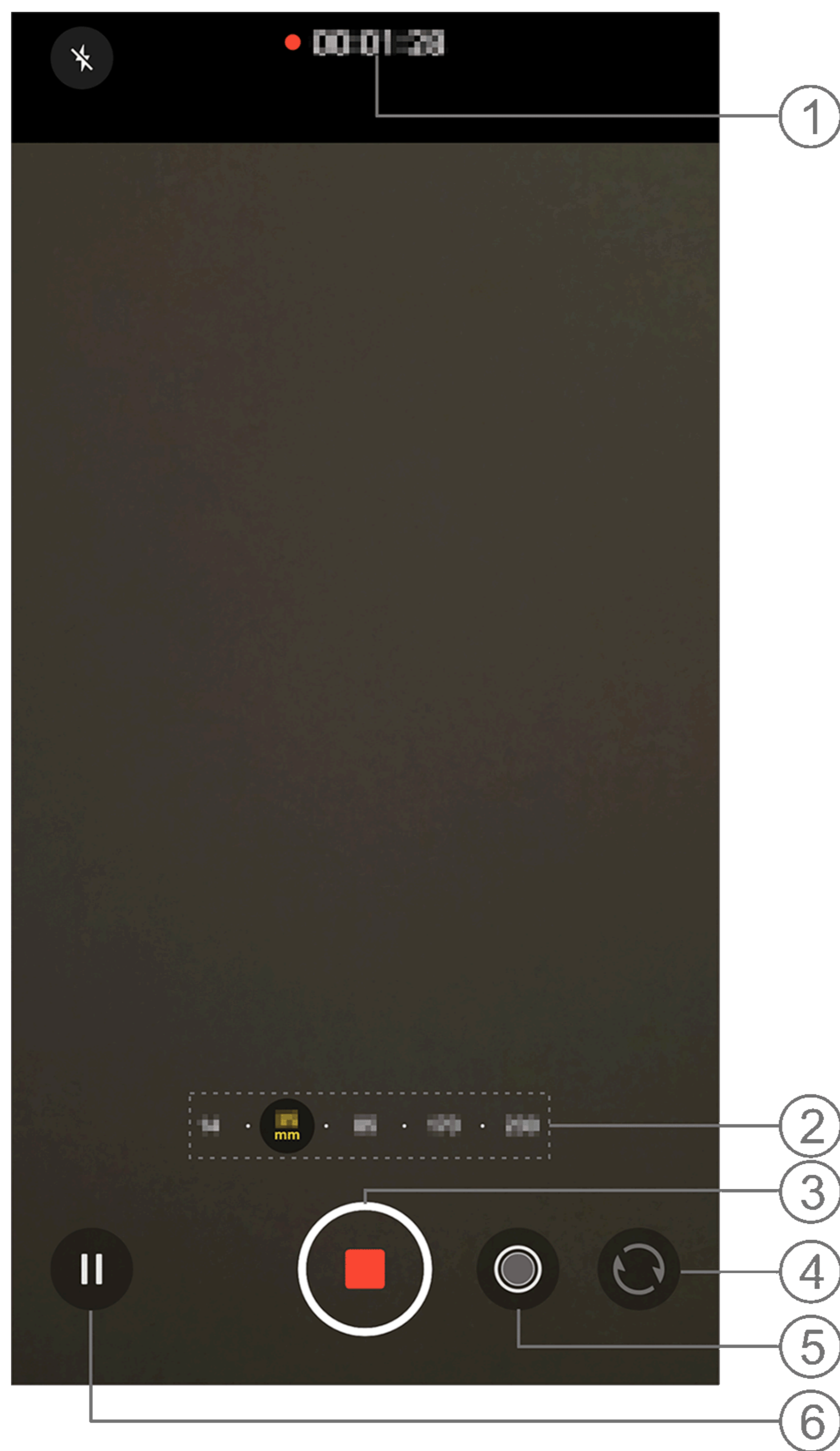

⚠ Hinweis

Die Abbildung dient nur als Referenz. Einige Optionen sind möglicherweise nicht für bestimmte Modelle verfügbar.

- ① Aktuelle Videolänge anzeigen.
- ② Auf dem Bildschirm vergrößern oder verkleinern.
- ③ Aufgenommenes Video speichern.
- ④ Zwischen der Front- und Rückkamera wechseln.
- ⑤ Während der Aufnahme ein Foto machen.
- ⑥ Aufnahme anhalten.

Modus „Landschaft und Nacht“

⚠ Tipp: Ob die App auf einem bestimmten Gerät unterstützt wird und welche Funktionen verfügbar sind, kann je nach Gerätemodell, Mobilfunkanbieter und Land/Region variieren. Weitere Informationen erhalten Sie von Ihrem Händler oder Dienstleister.

Modus „Landschaft und Nacht“



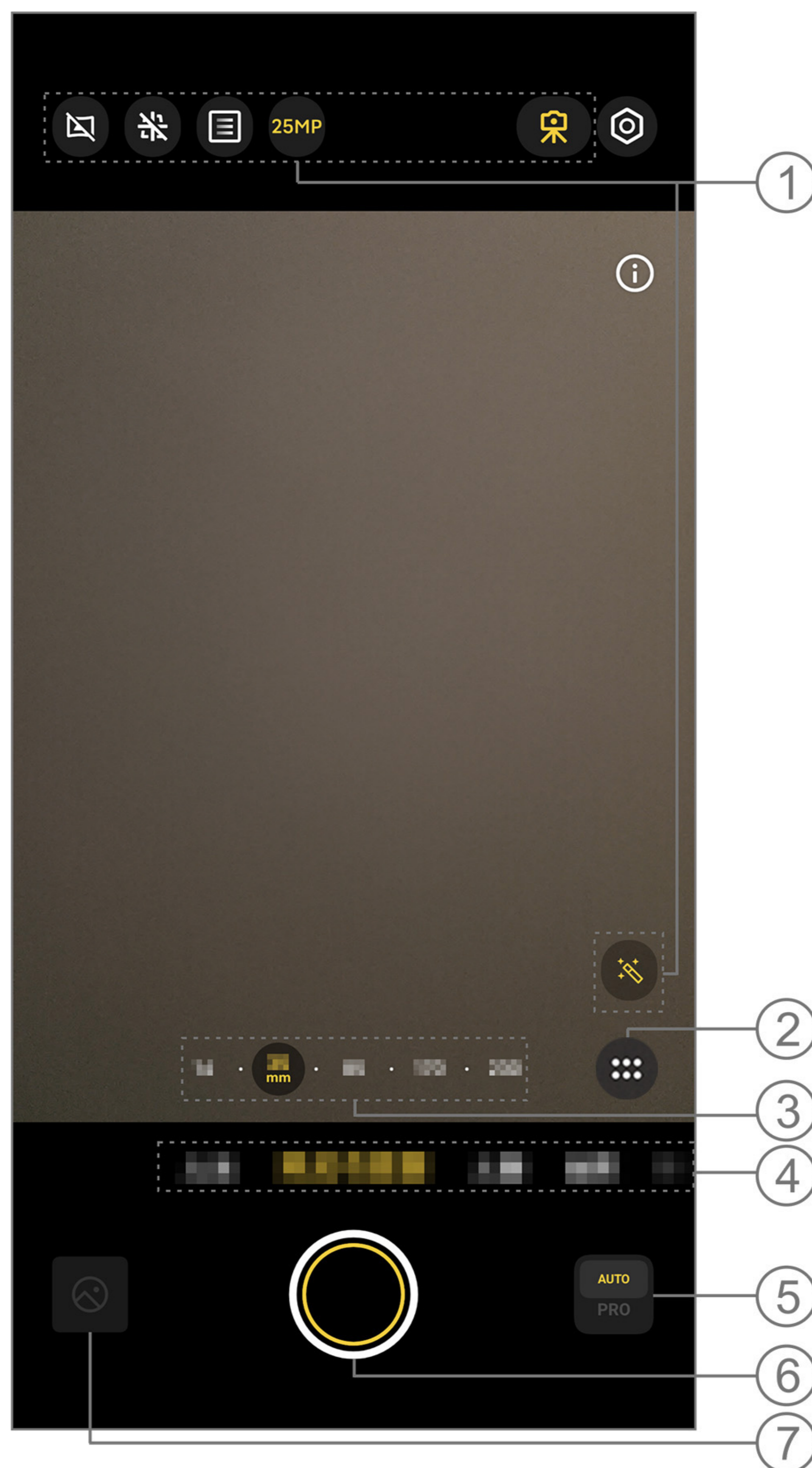

Um in Umgebungen wie Tag, Nacht oder Sonnenuntergang mit nur einem Fingertipp Videos aufzunehmen, verwenden Sie den Modus **Landschaft und Nacht**.



⚠Hinweis

Die Abbildung dient nur als Referenz. Einige Optionen sind möglicherweise nicht für bestimmte Modelle verfügbar.

① Einige Symbolstile und entsprechende Funktionen sind unten dargestellt:

	Panorama ein
	Panorama aus
	Perspektivenkorrektur ein
	Perspektivkorrektur aus

	Den Effekt „Lange Belichtung“ hinzufügen
	Hohe Auflösung ein
	Hohe Auflösung aus
	Stativmodus festlegen
	Stile und Effekte festlegen

⚠ Hinweis

1. Die Abbildung in der Tabelle zeigt die standardmäßigen anfänglichen Shortcut-Symbole der Kamera. Sie können die Shortcuts in  anpassen.
2. Die Abbildung dient nur als Referenz. Einige Optionen sind möglicherweise nicht für bestimmte Modelle verfügbar.

- ② Toolbox und Shortcuts anpassen.
- ③ Auf dem Bildschirm vergrößern oder verkleinern.
- ④ Zum Wechseln zwischen Modi wischen.
- ⑤ Zwischen Standard- und Pro-Modus wechseln.
- ⑥ Zum Fotografieren tippen.
- ⑦ Aufgenommene Fotos anzeigen.

• So nehmen Sie Fotos auf:

Methode:

1. Gehen Sie zum Modus **Landschaft und Nacht**.
2. Tippen Sie auf .

Modus „Portrait-Video“

⚠ Tipp: Ob die App auf einem bestimmten Gerät unterstützt wird und welche Funktionen verfügbar sind, kann je nach Gerätemodell, Mobilfunkanbieter und Land/Region variieren. Weitere Informationen erhalten Sie von Ihrem Händler oder Dienstleister.

Modus „Portrait-Video“

Nehmen Sie im Modus **Portrait-Video** ein Portrait-Video auf.

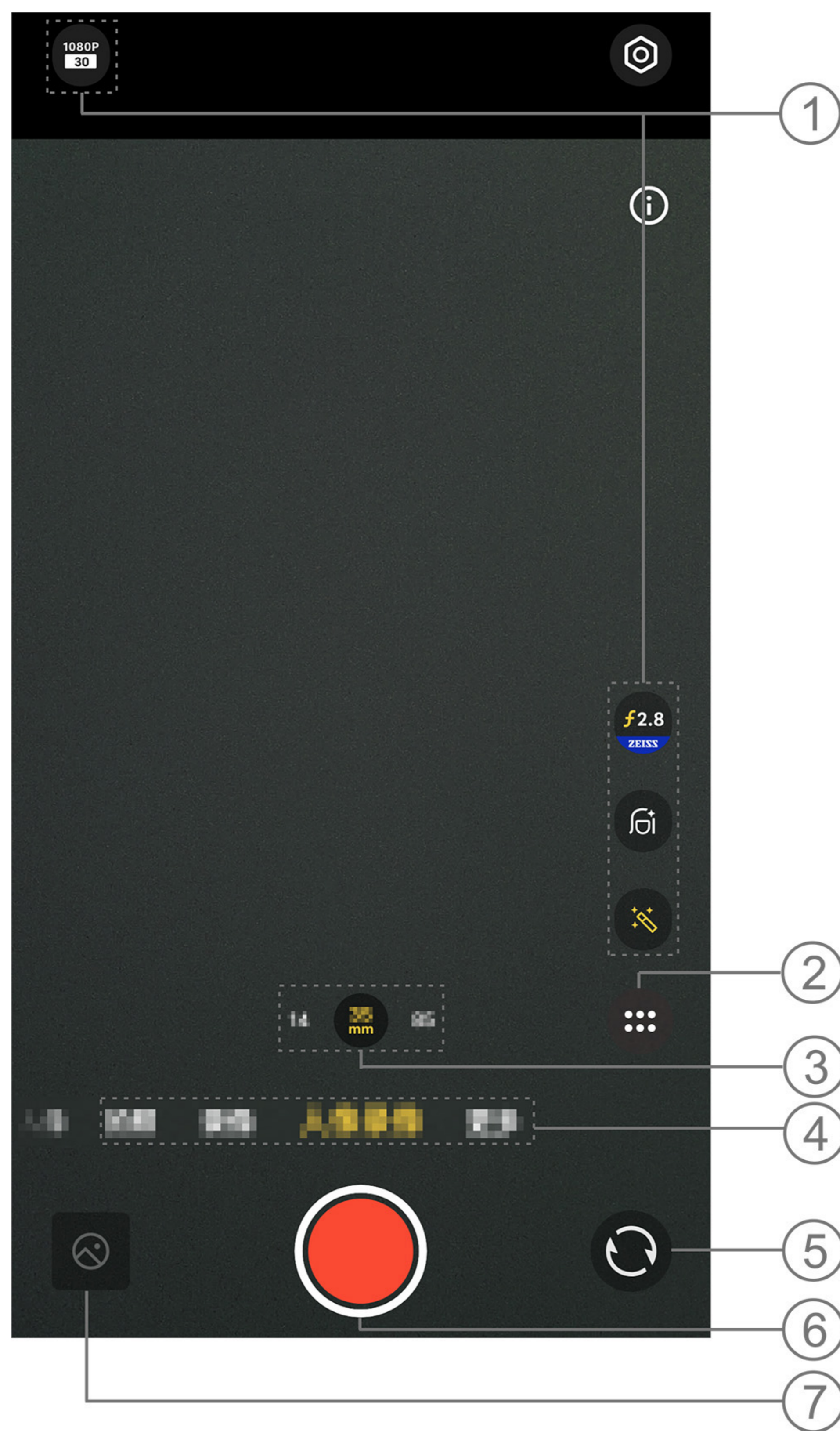

⚠ Hinweis

Die Abbildung dient nur als Referenz. Einige Optionen sind möglicherweise nicht für bestimmte Modelle verfügbar.

① Einige Symbolstile und entsprechende Funktionen sind unten dargestellt:

	4K-Bildqualität
	1080p-Bildqualität
	Video-Bokeh-Effekte festlegen
	Videofarbstil festlegen
	Video-Schönheitseffekte festlegen

⚠ Hinweis

1. Die Abbildung in der Tabelle zeigt die standardmäßigen anfänglichen Shortcut-Symbole der Kamera. Sie können die Shortcuts in  anpassen.
2. Die Abbildung dient nur als Referenz. Einige Optionen sind möglicherweise nicht für bestimmte Modelle verfügbar.

- ② Toolbox und Shortcuts anpassen.
- ③ Auf dem Bildschirm vergrößern oder verkleinern.
- ④ Zum Wechseln zwischen Modi nach links oder rechts wischen.
- ⑤ Zwischen der Front- und Rückkamera wechseln.
- ⑥ Zum Starten der Videoaufnahme tippen.
- ⑦ Aufgenommene Videos anzeigen.

• Video aufnehmen

Methode:

1. Gehen Sie zu **Portrait-Video**.
2. Tippen Sie auf .

• Übersicht über die Funktionen während der Aufnahme von Portrait-Videos



⚠ Hinweis

Die Abbildung dient nur als Referenz. Einige Optionen sind möglicherweise nicht für bestimmte Modelle verfügbar.

- ① Aktuelle Videolänge anzeigen.
- ② Aufgenommenes Video speichern.
- ③ Während der Aufnahme ein Foto machen.
- ④ Aufnahme anhalten.

Portrait-Modus



⚠Tipp: Ob die App auf einem bestimmten Gerät unterstützt wird und welche Funktionen verfügbar sind, kann je nach Gerätemodell, Mobilfunkanbieter und Land/Region variieren. Weitere Informationen erhalten Sie von Ihrem Händler oder Dienstleister.

Portrait-Modus

Im **Portrait**-Modus können Sie Bokeh-, Schönheits- und andere Effekte auf Ihre Fotos anwenden, um atemberaubende Porträts aufzunehmen.

• Bokeh-Effekte



So speichern Sie Fotos als Bokeh-Dateien:

1. Gehen Sie zu **Portrait**.
2. Tippen Sie auf .
3. Zum Anpassen des Bokeh-Effekts  ziehen.
4. Tippen Sie auf .

• Tipps für Schönheitseffekte/Posen

Heben Sie Gesichtszüge hervor oder erhalten Sie auf dem Bildschirm Tipps zum Aufnehmen von Posen.

So wenden Sie Schönheitseffekte an oder erhalten Tipps für Posen:

1. Gehen Sie zu **Portrait**.
2. Tippen Sie auf .
3. Wählen Sie **Schönheit** oder **Posen (in einigen Ländern verfügbar)** aus.
4. Tippen Sie auf .

⚠Hinweis

Um diese Funktion nutzen zu können, müssen Sie Ihr Gerät mit dem Internet verbinden.

Pro-Modus

Pro-Modus

Im **Pro**-Modus haben Sie die volle Kontrolle beim Aufnehmen von Fotos oder Videos.

• Beschreibung der Funktionen oder Symbole

Sie können die Parameter der einzelnen Funktionen manuell anpassen, um die Effekte zu erzielen, die Ihren Erwartungen am besten entsprechen.

- ISO: Die Lichtempfindlichkeit der Bildsensoren.
- S: Die Zeitdauer, während der das Licht auf die Bildsensoren trifft.
- EV: Passen Sie die in der Kamera eingestellte Standardbelichtung an. Erhöhen Sie den EV, um hellere Bilder zu erzeugen, und verringern Sie den EV, um dunklere Bilder zu erzeugen.
- AF/MF: AF für Autofokus/MF für manuellen Fokus.
- WB: Erzielen Sie realistische Farben in Ihren Fotos. Die Szenen für WB sind in der folgenden Abbildung angegeben. Sie können die Funktion nach Bedarf aktivieren oder deaktivieren.



⚠ Hinweis

Die Abbildung dient nur als Referenz. Einige Optionen sind möglicherweise nicht für bestimmte Modelle verfügbar.

- ① Zwischen Auto WB und Manual WB anpassen.
- ② WB-Farbtemperatur/Farbton anpassen.
- ③ WB korrigieren.
- ④ WB (Sonnig).
- ⑤ WB (Bewölkt).
- ⑥ WB (Wolkig).
- ⑦ WB (Glühlampe).
- ⑧ WB (Kunstlicht).
- ⑨ WB (Sonnenuntergang).

- ⓘ: Beschreibung der Funktionssymbole anzeigen.
- ⌂: Parameter auf Standard zurücksetzen.

⚠ Hinweis

Einige Funktionen werden evtl. nicht unterstützt oder können je nach Gerätemodell variieren.

• Das Speicherformat von Fotos ändern

Mit dieser Funktion können Sie die im Pro-Modus aufgenommenen Fotos als unkomprimierte RAW-/JPG-Dateien speichern.

So speichern Sie Fotos als RAW-Dateien:

1. Gehen Sie zum **Pro-Modus**.
2. Wechseln Sie zu **SRAW** oder **RAW**.
3. Tippen Sie auf **⌂**.

⚠Hinweis

1. Die Fotos, die mit dieser Funktion aufgenommen wurden, werden sowohl im RAW- als auch im JPG-Format gespeichert.
2. RAW-Fotos enthalten mehr Details für die Nachbearbeitung, was zu größeren Dateien führt, während Fotos im JPG-Format weniger Speicherplatz benötigen.

Panoramafotos aufnehmen

⚠**Tipp: Ob die App auf einem bestimmten Gerät unterstützt wird und welche Funktionen verfügbar sind, kann je nach Gerätemodell, Mobilfunkanbieter und Land/Region variieren. Weitere Informationen erhalten Sie von Ihrem Händler oder Dienstleister.**

Panoramafotos aufnehmen

Der **Pano**-Modus kombiniert mehrere Aufnahmen zu einem nahtlosen Panoramafoto.

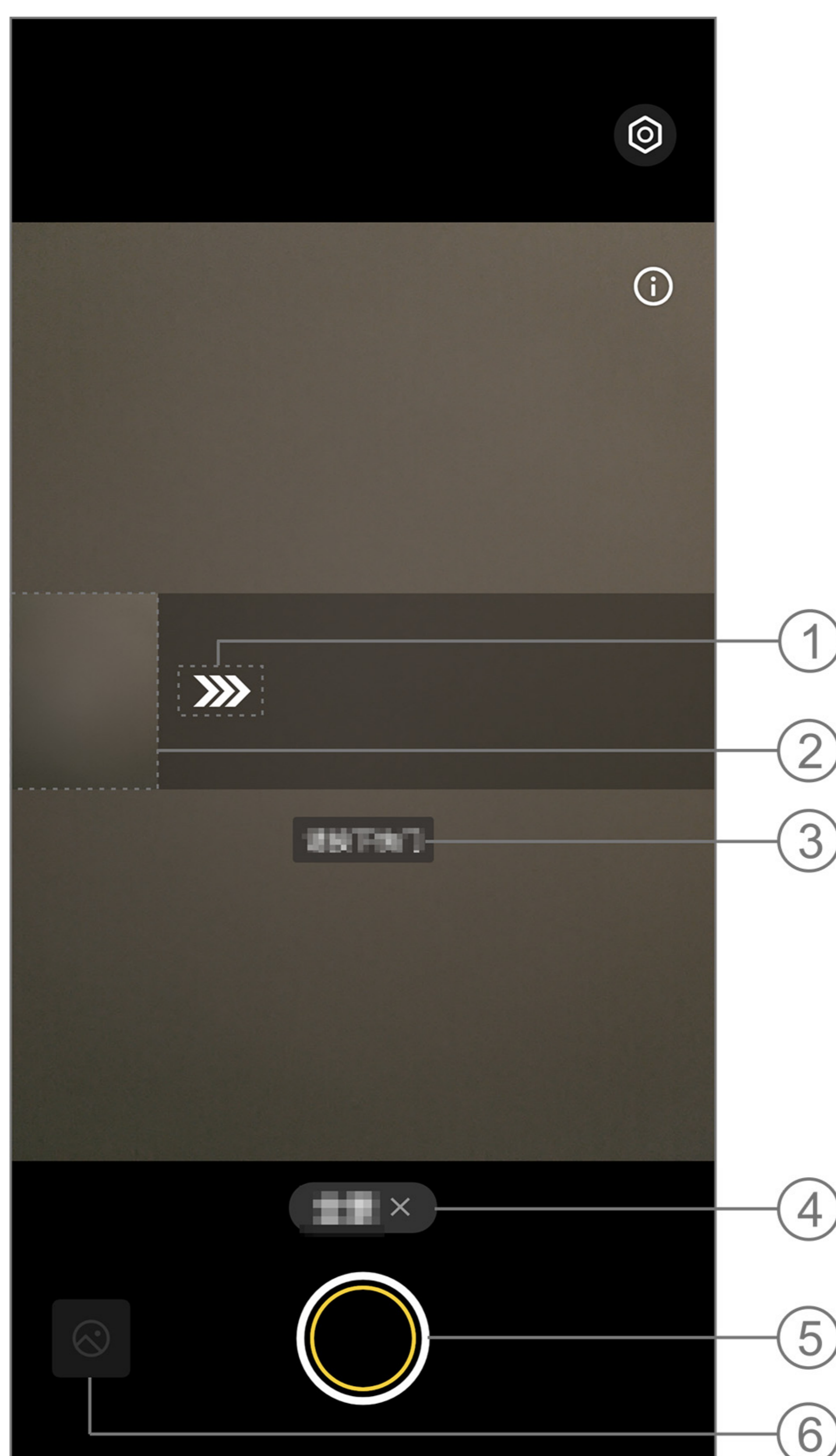

⚠Hinweis

Die Abbildung dient nur als Referenz. Einige Optionen sind möglicherweise nicht für bestimmte Modelle verfügbar.

- ① Bewegen Sie die Kamera in Richtung des Pfeils.
- ② Frame-Viewer.
- ③ Aufforderungen.
- ④ Tippen Sie auf diese Option, um den aktuellen Modus zu deaktivieren.
- ⑤ Tippen Sie zum Fotografieren.
- ⑥ Anzeigen der aufgenommenen Fotos.

• So nehmen Sie Fotos auf:

Methode:

1. Tippen Sie auf .
2. Bewegen Sie das Gerät gleichmäßig, wie Sie dazu aufgefordert werden.
3. Wenn Sie das Gerät über einen längeren Zeitraum nicht bewegen, stoppt das Gerät automatisch die Aufnahme und speichert die aufgenommenen Fotos.

Sport Pro-Modus

⚠Tipp: Ob die App auf einem bestimmten Gerät unterstützt wird und welche Funktionen verfügbar sind, kann je nach Gerätemodell, Mobilfunkanbieter und Land/Region variieren. Weitere Informationen erhalten Sie von Ihrem Händler oder Dienstleister.

Sport Pro-Modus

Im **Schnappschuss**-Modus können Sie schnelle Bewegungsmomente wie Tiere in Bewegung und vorbeifahrende Fahrzeuge leicht festhalten.

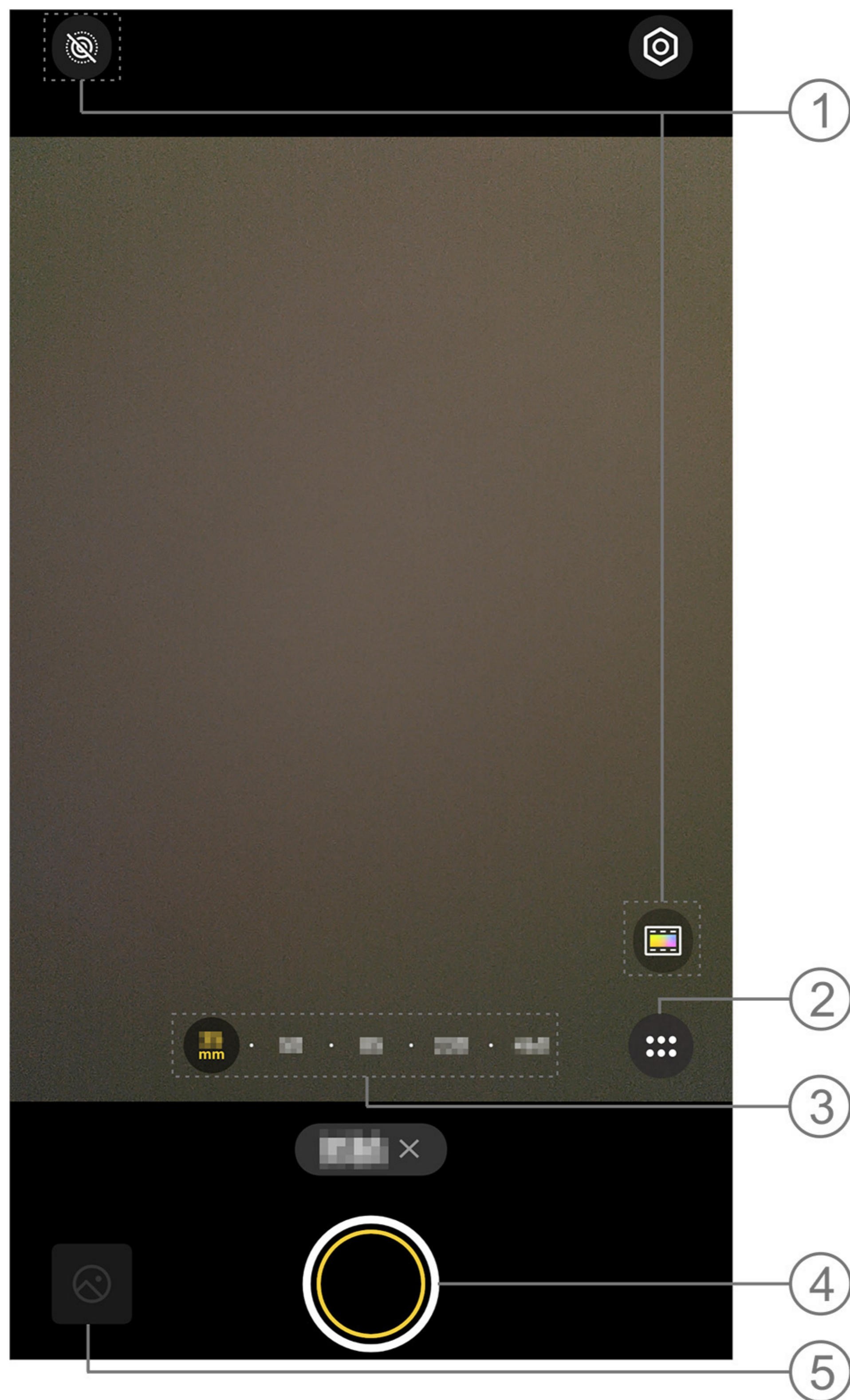

⚠ Hinweis

Die Abbildung dient nur als Referenz. Einige Optionen sind möglicherweise nicht für bestimmte Modelle verfügbar.

① Einige Symbolstile und entsprechende Funktionen sind unten dargestellt:

	Live-Foto ein
	Live-Foto aus
	Videofarbstil festlegen

⚠ Hinweis

1. Die Abbildung in der Tabelle zeigt die standardmäßigen anfänglichen Shortcut-Symbole der Kamera. Sie können die Shortcuts in  anpassen.

2. Die Abbildung dient nur als Referenz. Einige Optionen sind möglicherweise nicht für bestimmte Modelle verfügbar.

- ② Toolbox und Shortcuts anpassen.
- ③ Auf dem Bildschirm vergrößern oder verkleinern.
- ④ Zum Fotografieren tippen.
- ⑤ Aufgenommene Fotos anzeigen.

• So nehmen Sie Fotos auf:

Gehen Sie wie folgt vor:

1. Gehen Sie zu **Schnappschuss**.
2. Tippen Sie auf .

Hinweis

Dieser Modus ist nur verfügbar, wenn die Rückkamera verwendet wird.

Ultra-HD-Dokument

 **Tipp: Ob die App auf einem bestimmten Gerät unterstützt wird und welche Funktionen verfügbar sind, kann je nach Gerätemodell, Mobilfunkanbieter und Land/Region variieren. Weitere Informationen erhalten Sie von Ihrem Händler oder Dienstleister.**

Ultra HD-Dokument

Im **Ultra HD-Dokument**-Modus können Sie erfasste Dateien zuschneiden oder korrigieren.

Methode:

1. Gehen Sie zu **Ultra-HD-Dokumente**.
2. Rahmen Sie das Dokument im Sucher ein.
3. Tippen Sie auf .

Zeitlupenvideos aufnehmen

 **Tipp: Ob die App auf einem bestimmten Gerät unterstützt wird und welche Funktionen verfügbar sind, kann je nach Gerätemodell, Mobilfunkanbieter und Land/Region variieren. Weitere Informationen erhalten Sie von Ihrem Händler oder Dienstleister.**

Zeitlupenvideos aufnehmen

Im **Zeitlupen**-Modus können Sie ein Video mit einer höheren Bildwechselfrequenz aufnehmen und es mit einer niedrigeren Bildwechselfrequenz abspielen.

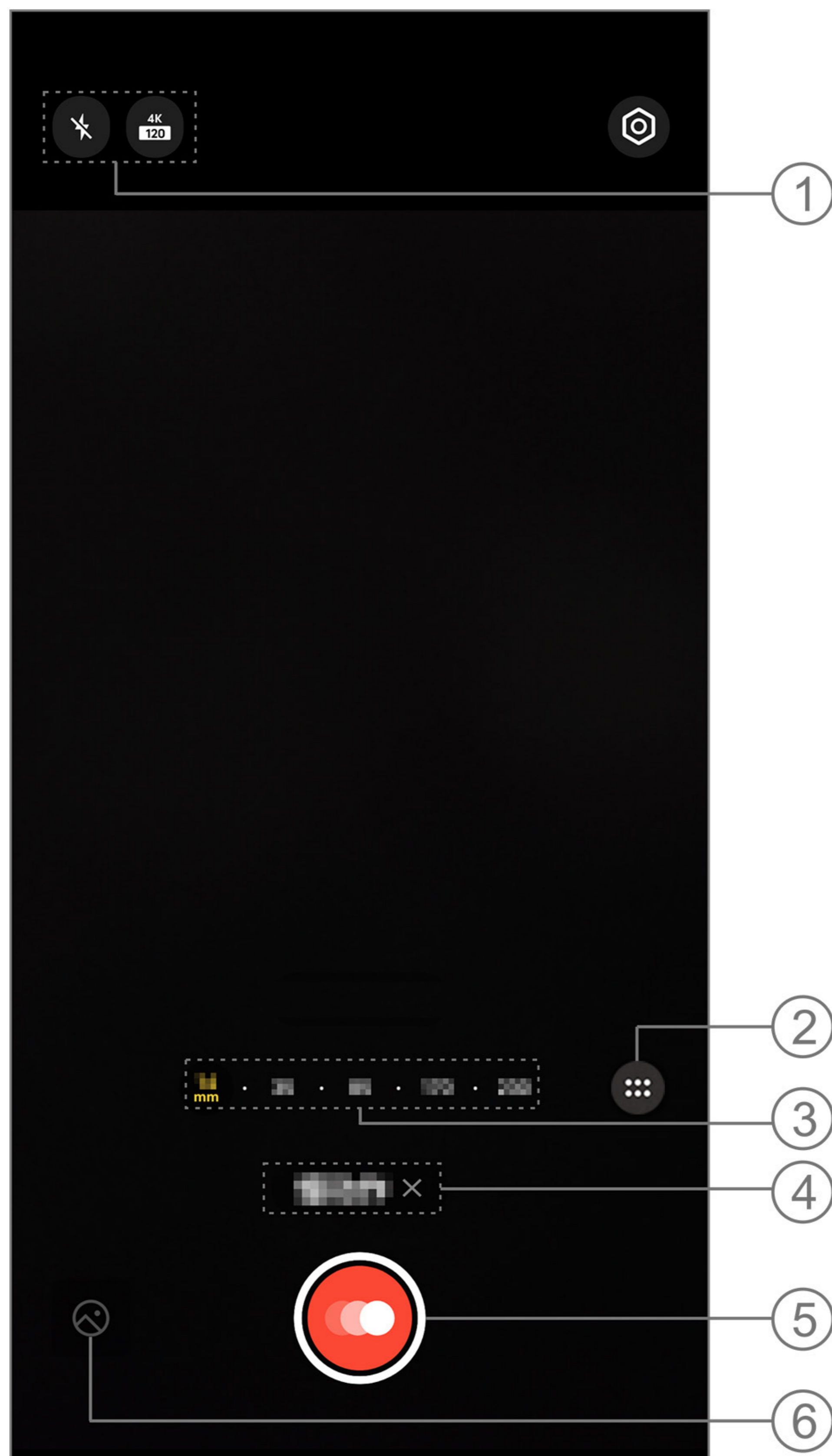

⚠ Hinweis

Die Abbildung dient nur als Referenz. Einige Optionen sind möglicherweise nicht für bestimmte Modelle verfügbar.

① Einige Symbolstile und entsprechende Funktionen sind unten dargestellt:

	Blitz aus
	„Blitz immer an “ aktiviert
	1080p-Bildqualität
	4K-Bildqualität





⚠ Hinweis

1. Die Abbildung in der Tabelle zeigt die standardmäßigen anfänglichen Shortcut-Symbole der Kamera. Sie können die Shortcuts in  anpassen.
2. Die Abbildung dient nur als Referenz. Einige Optionen sind möglicherweise nicht für bestimmte Modelle verfügbar.

- ② Toolbox und Shortcuts anpassen.
- ③ Auf dem Bildschirm vergrößern oder verkleinern.
- ④ Zum Verlassen des aktuellen Kameramodus tippen.
- ⑤ Zum Starten der Aufnahme tippen.
- ⑥ Aufgenommene Videos anzeigen.

• **Zur Aufzeichnung von Videos:**

Methode:

1. Tippen Sie auf , um die Aufzeichnung zu beginnen.
2. Tippen Sie auf , um die Aufnahme zu unterbrechen, und auf , um die Aufnahme fortzusetzen.
3. Tippen Sie auf , um die Aufnahme zu beenden.

Zeitraffervideos aufnehmen

⚠Tipp: Ob die App auf einem bestimmten Gerät unterstützt wird und welche Funktionen verfügbar sind, kann je nach Gerätemodell, Mobilfunkanbieter und Land/Region variieren. Weitere Informationen erhalten Sie von Ihrem Händler oder Dienstleister.

Zeitraffervideos aufnehmen

Sie können den **Zeitraffer**-Modus verwenden, um ein Zeitraffervideo eines Ereignisses über einen bestimmten Zeitraum zu erstellen.

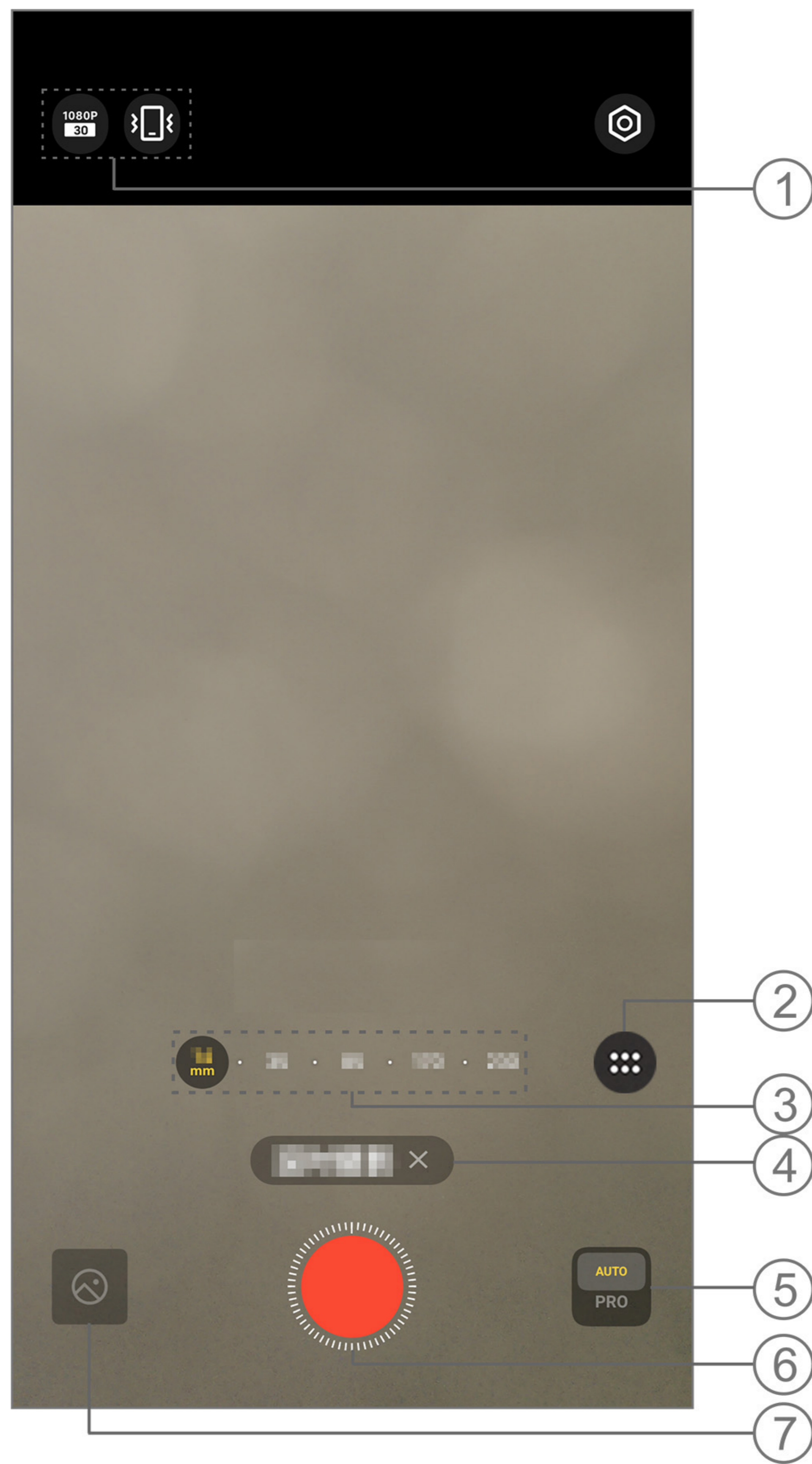

⚠ Hinweis

Die Abbildung dient nur als Referenz. Einige Optionen sind möglicherweise nicht für bestimmte Modelle verfügbar.

① Einige Symbolstile und entsprechende Funktionen sind unten dargestellt:

	Automatische Einstellung der Standard-Stabilisierung ein
	Standard-Stabilisierung aus
	1080p-Bildqualität
	4K-Bildqualität



⚠ Hinweis

1. Die Abbildung in der Tabelle zeigt die standardmäßigen anfänglichen Shortcut-Symbole der Kamera. Sie können die Shortcuts in  anpassen.
2. Die Abbildung dient nur als Referenz. Einige Optionen sind möglicherweise nicht für bestimmte Modelle verfügbar.

- ② Toolbox und Shortcuts anpassen.
- ③ Auf dem Bildschirm vergrößern oder verkleinern.
- ④ Zum Verlassen des aktuellen Kameramodus tippen.
- ⑤ Zwischen Standard- und Pro-Modus wechseln.
- ⑥ Zum Starten der Aufnahme tippen.
- ⑦ Aufgenommene Videos anzeigen.

•So nehmen Sie Zeitraffervideos auf:

Methode:

1. Tippen Sie zum Starten der Aufnahme auf .
2. Um die Aufnahme zu beenden, tippen Sie auf .

Weitere Einstellungen konfigurieren

Weitere Einstellungen konfigurieren

Tippen Sie im oberen Bereich der Kamera auf , um weitere Einstellungen zu konfigurieren.

Führen Sie einen der folgenden Schritte aus:

- **Auslöserton** einschalten, um beim Aufnehmen eines Fotos oder Videos einen Auslöserton wiederzugeben.
- **Standort** einschalten, um Ihren Fotos und Videos ein Standortetikett hinzuzufügen.
- **Gespiegeltes Selfie** einschalten, um das mit der Frontkamera aufgenommene Foto mit der Vorschau konsistent zu halten.
- Zum Einschalten auf **Schnellauswahl für Lautstärkeregler** tippen, um die Kamera bei ausgeschaltetem Bildschirm durch Doppeldrücken auf die Taste zum Verringern der Lautstärke zu öffnen.
- Zum Aktivieren der Schalter nach Bedarf auf **Einstellungen beibehalten** tippen, um die zuletzt verwendeten Einstellungen beizubehalten.
- Gehen Sie zum Aktivieren der Schalter nach Bedarf zu **Auslöser**, um ein Foto durch Antippen des Bildschirms oder per Sprachbefehl aufzunehmen.
- Auf **Standardeinstellungen wiederherstellen** tippen, um die Kameraeinstellungen auf die Standardwerte zurückzusetzen.

Hinweis

1. Einige Optionen sind möglicherweise nicht verfügbar oder können je nach Land/Region und Gerätemodell variieren.
2. Wenn Sie eine bestimmte Option auf Ihrem Gerät nicht finden können, bedeutet dies, dass die Funktion nicht unterstützt wird.

Alben

Fotos oder Videos anzeigen

Tippen Sie auf , um auf Alben zuzugreifen und Fotos oder Videos anzuzeigen, zu bearbeiten, zu teilen oder zu organisieren.

Hinweis

Um einige Funktionen nutzen zu können, müssen Sie Ihr Gerät mit dem Internet verbinden.

• Nach Aufnahmezeit

Methode:

1. Gehen Sie zu  > **Fotos**.
2. Ziehen Sie die Finger auf dem Bildschirm zusammen, um zur Monatsansicht zu wechseln, und auseinander, um zur Tagesansicht zu wechseln.

• Nach Album anzeigen

Methode:

1. Gehen Sie zu  > **Alben**.
2. Einige Fotos und Videos werden in Standardalben gespeichert. Beispielsweise werden mit der Kamera aufgenommene Fotos im Album „Kamera“, mit der Kamera aufgenommene Videos im Album „Videos“ und Screenshots im Album „Screenshots“ gespeichert.

• Ansicht nach intelligenter Kennzeichnung

Methode:

1. Gehen Sie zu  > **Alben**.
2. Tippen Sie unter „Intelligente Klassifizierung“ auf **Mehr**.
3. Sehen Sie sich Fotos und Videos nach ihrer intelligenten Kennzeichnung an, z. B. Selfie, Essen oder Landschaft.

Aktivieren Sie zuerst **Intelligente Klassifizierung**, um Ihre Aufnahmen nach intelligenter Klassifizierung anzuzeigen.

Tippen Sie zum Aktivieren der intelligenten Klassifizierung auf  > **Einstellungen** und aktivieren Sie **Intelligente Klassifizierung**.

• Fotos und Videos suchen

So suchen Sie Fotos und Videos mit Schlüsselwörtern:

Methode:

1. Gehen Sie zu  > **Suchen**.

2. Geben Sie Schlüsselwörter in die Suchleiste ein, z. B. Landschaft oder Essen.

Fotos und Videos organisieren

Fotos und Videos organisieren

Organisieren Sie eine große Anzahl von Fotos und Videos in Alben, um sie leichter zu durchsuchen.

• Album erstellen

Methode:

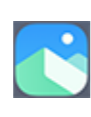
1. Gehen Sie zu  > **Alben**.
2. Tippen Sie auf +.
3. Geben Sie einen Namen ein. Tippen Sie auf **OK**.
4. Wählen Sie Fotos oder Videos aus und tippen Sie auf **Fertig**.
5. Verschieben oder kopieren Sie die ausgewählten Fotos oder Videos ins neue Album.

• Verschieben oder kopieren Sie die ausgewählten Dateien in das neue Album

Methode 1:

1. Öffnen Sie ein Bild oder Video im Vollbildmodus.
2. Tippen Sie auf  > **Hinzufügen zu**.
3. Wählen Sie ein vorhandenes Album aus oder tippen Sie auf **Neues Album**.

Methode 2:

1. Gehen Sie zu **Fotos** oder zu einem bestimmten Album unter **Alben**.
2. Tippen Sie auf  oder halten Sie eine Datei gedrückt und tippen Sie auf **Hinzufügen zu**.
3. Wählen Sie ein vorhandenes Album aus oder tippen Sie auf **Neues Album**.

• Fotos und Videos löschen

So löschen Sie Fotos und Videos:

- Öffnen Sie die Fotos oder Videos im Vollbildmodus und tippen Sie auf .
- Tippen Sie unter **Fotos** oder in einem bestimmten Album unter **Alben** auf  oder berühren und halten Sie Fotos und Videos. Tippen Sie dann auf .



• Gelöschte Fotos und Videos wiederherstellen

Methode:

1. Gehen Sie zu  > **Alben**.

2. Tippen Sie auf **Zuletzt gelöscht**.

3. Stellen Sie die gelöschten Fotos und Videos wieder her, indem Sie eine der folgenden Methoden nutzen:

- Berühren und halten Sie die Fotos oder Videos, die Sie wiederherstellen möchten. Tippen Sie dann auf .
- Öffnen Sie die Fotos oder Videos, die Sie wiederherstellen möchten, im Vollbildmodus und tippen Sie auf .

• Fotos und Videos ausblenden

So blenden Sie Fotos oder Videos aus:

- Öffnen Sie die Fotos oder Videos im Vollbildmodus und tippen Sie auf .

> **Ausblenden**.

- Tippen Sie unter **Fotos** oder in einem bestimmten Album unter **Alben**, auf  oder berühren und halten Sie Fotos und Videos. Tippen Sie dann auf  > **Ausblenden**.

Tippen Sie zur Anzeige ausgeblendeter Fotos oder Videos auf  > **Einstellungen** > **Ausgeblendete Fotos**.

• Fotos und Videos umbenennen

Um ein Foto oder Video umzubenennen, öffnen Sie es im Vollbildmodus und tippen Sie auf  > **Umbenennen**.



• Fotos und Videos zu Favoriten hinzufügen

Methode:

1. Öffnen Sie die Fotos oder Videos im Vollbildmodus.
2. Tippen Sie auf .

• Fotos und Videos teilen

So teilen Sie Fotos oder Videos:

- Öffnen Sie die Fotos oder Videos im Vollbildmodus und tippen Sie auf .
- Tippen Sie unter **Fotos** oder in einem bestimmten Album unter **Alben** auf  oder berühren und halten Sie Fotos und Videos. Tippen Sie dann auf .













Fotos bearbeiten

⚠Tipp: Ob die App auf einem bestimmten Gerät unterstützt wird und welche Funktionen verfügbar sind, kann je nach Gerätemodell, Mobilfunkanbieter und Land/Region variieren. Weitere Informationen erhalten Sie von Ihrem Händler oder Dienstleister.

Fotos bearbeiten

So bearbeiten oder optimieren Sie ein Foto:

1. Öffnen Sie das zu bearbeitende Foto im Vollbildmodus.
2. Tippen Sie auf **Bearbeiten**.
3. Um eine bestimmte Bearbeitung vorzunehmen, tippen Sie auf das entsprechende Symbol. In der folgenden Tabelle finden Sie eine Beschreibung der einzelnen Symbole.

	KI-Retouch
	Foto zuschneiden und drehen
	Helligkeit, Kontrast und weitere Eigenschaften des Fotos anpassen
	Filtereffekte anwenden
	Schönheitseffekte anwenden
	Doodle-Effekte anwenden
	Text hinzufügen
	Mosaik hinzufügen
	Wasserzeichen hinzufügen
	Ausschnitt-Effekte anpassen
	Sticker hinzufügen
	Effekte anwenden
	Ränder hinzufügen

Videos bearbeiten

⚠ Tipp: Ob die App auf einem bestimmten Gerät unterstützt wird und welche Funktionen verfügbar sind, kann je nach Gerätemodell, Mobilfunkanbieter und Land/Region variieren. Weitere Informationen erhalten Sie von Ihrem Händler oder Dienstleister.

Videos bearbeiten

Um ein Video zu bearbeiten, öffnen Sie es im Vollbildmodus und tippen Sie auf .

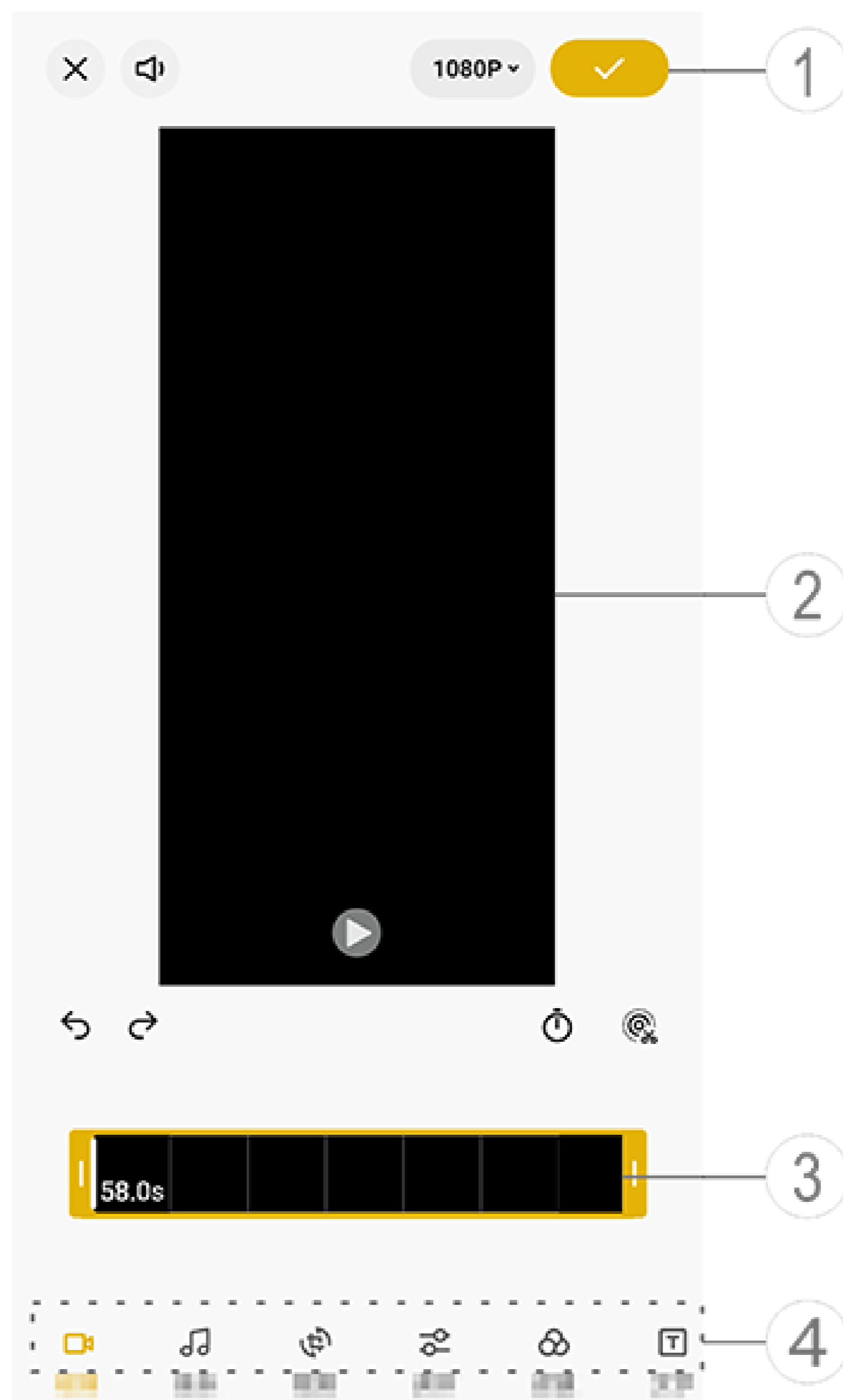



⚠Hinweis

Die Abbildung dient nur als Referenz. Einige Optionen sind möglicherweise nicht für bestimmte Modelle verfügbar.

- ① Bearbeitetes Video speichern.
- ② Frame-Viewer.
- ③ Videomaterial anzeigen.
- ④ Nach Bedarf auf folgende Symbole tippen.

Zur Anzeige weiterer Vorgänge auf das jeweilige Symbol tippen. In der folgenden Tabelle finden Sie eine Beschreibung der einzelnen Symbole.

×	Zurückgehen/Änderungen am Video verwerfen
↶	Änderungen rückgängig machen
↷	Änderungen wiederholen
▶	Wiedergabe und Vorschau des aktuellen Videomaterials
⏸	Wiedergabe des aktuellen Videofilmmaterials pausieren
⏵	Videogeswindigkeit anpassen
🔊	Original-Video-Soundtrack ein

	Original-Video-Soundtrack aus
	Live-Fotos/Fotos zuschneiden

• Hintergrundmusik hinzufügen

Methode:

1. Tippen Sie zum Auswählen von Musik aus der Musikbibliothek auf .
2. Tippen Sie zum Anpassen der Musik-Startposition auf **Musik zuschneiden** und ziehen Sie den Griff.
3. Tippen Sie auf **Fertig**.

• Seitenverhältnis oder Winkel des Videos anpassen

Tippen Sie zum Anpassen des Video-Seitenverhältnisses, Drehen eines Bildes oder Spiegeln eines Bildschirms auf .

• Videoparameter anpassen

Tippen Sie zum Anpassen der Helligkeit, des Kontrasts und anderer Informationen des Videos auf , um die entsprechende Funktion auszuwählen, und passen Sie dann den Wert an.





• Filtereffekte anwenden

Methode:

1. Tippen Sie auf .
2. Wählen Sie Ihren bevorzugten Filter aus und passen Sie die Parameter an.

• Text hinzufügen

Methode:

1. Tippen Sie auf .
2. Ziehen Sie Videomaterial an die Stelle, an der Sie Text hinzufügen möchten.
3. Tippen Sie auf **Text hinzufügen**, geben Sie Text ein, wählen Sie eine Schriftfarbe aus und tippen Sie dann auf **Fertig**.
4. Ziehen Sie  und , um die Start- und Endzeit anzupassen.
5. Tippen Sie auf .

• Videos bearbeiten

Tippen Sie zum Bearbeiten Ihres Videos mit mehr Funktionen auf , um die gewünschten Aktionen auszuführen.

Hinweis

1. Ob die App auf einem bestimmten Gerät unterstützt wird und welche Funktionen verfügbar sind, kann je nach Gerätemodell, Mobilfunkanbieter und Land/Region variieren.
2. Wenn Sie eine bestimmte Option auf Ihrem Gerät nicht finden können, bedeutet dies, dass die Funktion nicht unterstützt wird.

Empfohlen

Empfohlen

Unter „Alben“ werden automatisch Alben mit dem Namen **Empfohlen** auf der Grundlage der für Sie wichtigen Personen, Orte und Gruppenfotos erstellt.

Hinweis



Die Registerkarte „Empfohlen“ wird erst angezeigt, wenn ein Foto zu „Alben“ hinzugefügt wurde.

Rechner

Tippen Sie auf dem Startbildschirm auf , um auf die Rechner-App zuzugreifen und grundlegende arithmetische Berechnungen durchzuführen, Währungen umzurechnen und vieles mehr.





Rechner öffnen

So öffnen Sie den Rechner:

- Wischen Sie vom unteren Rand des Startbildschirms nach oben und tippen Sie in allen Apps auf .
- Wischen Sie im Status „Kontrollzentrum und Benachrichtigungszentrum separat anzeigen“ von rechts oben nach unten, um das Kontrollzentrum zu öffnen, und tippen Sie auf .
- Wischen Sie im Status „Kontrollzentrum und Benachrichtigungszentrum zusammenführen“ von oben nach unten, um das Kontrollzentrum zu öffnen, und tippen Sie auf .

Zwischen Rechnermodi wechseln

Tippen Sie je nach Bedarf auf die folgenden Symbole, um zwischen den Rechnermodi zu wechseln:

- : Standardrechner für grundlegende arithmetische Berechnungen.
- : Wissenschaftlicher Rechner mit erweiterten Operatoren und Funktionen.
- : Devisenkursrechner zum Umrechnen von Währungen.
- : Anzeigen des Rechenverlaufs für den Standard- und wissenschaftlichen Rechner.

Hinweis

Sie müssen Ihr Gerät mit dem Internet verbinden, um den Devisenkursrechner verwenden zu können.

Diktiergerät

Mit der Diktiergerät-App können Sie Ihr Telefon als tragbares Diktiergerät verwenden, um persönliche Notizen, arbeitsbezogene Ideen und mehr aufzuzeichnen. Tippen Sie auf dem Startbildschirm auf , um „Diktiergerät“ zu öffnen.





Eine Aufzeichnungsdatei erstellen



Hinweis

Die Abbildung dient nur als Referenz. Einige Optionen sind möglicherweise nicht für bestimmte Modelle verfügbar.

Tippen Sie während der Aufzeichnung nach Bedarf auf die folgenden Symbole:

	Aufzeichnung starten
	Aufzeichnung unterbrechen
	Aufzeichnung beenden und speichern
	Einen Zeitpunkt markieren

Eine Aufzeichnungsdatei wiedergeben



Hinweis

Die Abbildung dient nur als Referenz. Einige Optionen sind möglicherweise nicht für bestimmte Modelle verfügbar.

Tippen Sie während der Wiedergabe einer Aufzeichnung nach Bedarf auf die folgenden Symbole:

- ▶: Aufzeichnung wiedergeben.
- ||: Wiedergabe anhalten.
- ⌂: Zwischen Wiedergabegeschwindigkeiten wechseln.
- 🔊/🔇: Zwischen Lautsprecher- und Receiver-Modus wechseln.
- ☐: Aufzeichnung löschen.
- —○—: Ziehen, um zu einem bestimmten Aufzeichnungspunkt zu springen.

⚠Hinweis

Die Abbildung dient nur als Referenz. Einige Optionen sind möglicherweise nicht für bestimmte Modelle verfügbar.

Eine Aufzeichnungsdatei löschen

So löschen Sie eine Aufzeichnungsdatei:

- Berühren und halten Sie eine Datei, um sie auszuwählen, und tippen Sie dann auf **Löschen**.
- Tippen Sie auf dem Wiedergabebildschirm auf ⋮ > **Löschen**.

Eine Aufzeichnungsdatei umbenennen

So benennen Sie eine Aufzeichnungsdatei um:

- Berühren und halten Sie eine Datei, um sie auszuwählen, und tippen Sie dann auf **Umbenennen**.
- Tippen Sie auf dem Wiedergabebildschirm auf ⋮ > **Umbenennen**.

Teilen einer Aufzeichnungsdatei

So teilen Sie eine Aufzeichnungsdatei:

- Halten Sie eine Datei zum Auswählen gedrückt und tippen Sie dann auf **Teilen**.
- Tippen Sie auf dem Wiedergabebildschirm auf .

Eine Aufzeichnungsdatei als Klingelton festlegen

So legen Sie eine Aufzeichnungsdatei als Klingelton fest:

- Halten Sie eine Datei zum Auswählen gedrückt und tippen Sie dann auf **Mehr > Als Klingelton festlegen**.
- Tippen Sie auf dem Wiedergabebildschirm auf ⋮ > **Als Klingelton festlegen**.

Eine Aufzeichnungsdatei zuschneiden

So schneiden Sie eine Aufzeichnungsdatei zu:



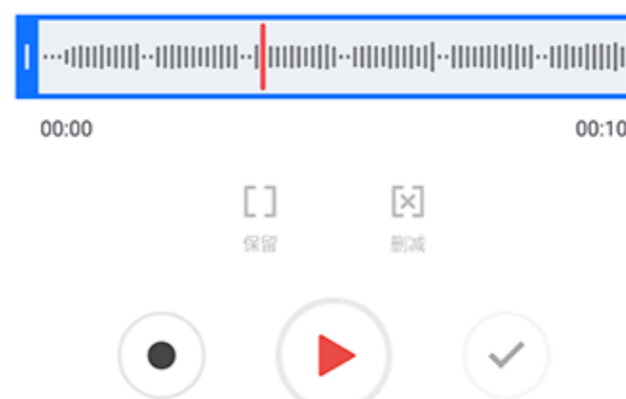
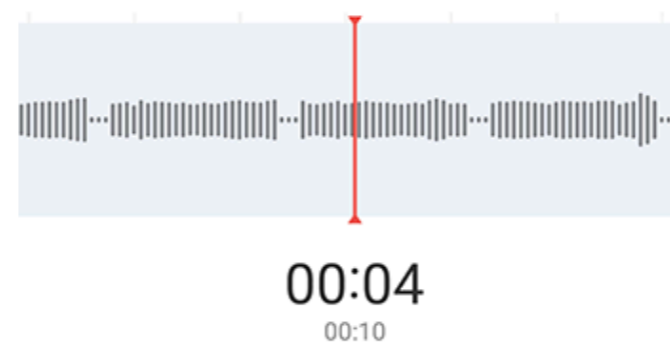



- Halten Sie eine Datei zum Auswählen gedrückt. Tippen Sie dann auf **Mehr > Zuschneiden**.
- Tippen Sie auf dem Wiedergabebildschirm auf **: > Zuschneiden**.



⚠Hinweis

Die Abbildung dient nur als Referenz. Einige Optionen sind möglicherweise nicht für bestimmte Modelle verfügbar.

Methode:

1. Ziehen Sie die Zuschnittziehpunkte , um einen Abschnitt der Aufzeichnung auszuwählen.
2. Tippen Sie auf , um Ihre Auswahl wiederzugeben oder auf , um die Aufnahme fortzusetzen.
3. Tippen Sie auf , um die Auswahl beizubehalten oder auf  zum Löschen.
4. Tippen Sie auf .

Aufzeichnungsdateien neu anordnen

So ordnen Sie die Dateien in der Liste der Aufzeichnungen neu an:

1. Tippen Sie in der Liste der Aufzeichnungen auf **: > Sortieren**.
2. Wählen Sie eine bevorzugte Sortiermethode aus.

Nach einer Aufzeichnungsdatei suchen

So suchen Sie schnell nach einer Aufzeichnungsdatei:

1. Tippen Sie in der Liste der Aufzeichnungen auf **Q**.
2. Geben Sie Suchbegriffe in die Suchleiste ein.

Uhr

⚠Tipp: Ob die App auf einem bestimmten Gerät unterstützt wird und welche Funktionen verfügbar sind, kann je nach Gerätemodell, Mobilfunkanbieter und Land/Region variieren.

Weitere Informationen erhalten Sie von Ihrem Händler oder Dienstleister.



Tippen Sie auf dem Startbildschirm auf , um die Zeiten auf der ganzen Welt zu verfolgen, Alarme einzustellen und vieles mehr.

Alarm festlegen

Legen Sie auf der Registerkarte **Alarm** einen Alarm fest, der zu einem bestimmten Zeitpunkt an ein Ereignis erinnert.



• Wecker hinzufügen

Methode:

1. Tippen Sie auf der Registerkarte „Wecker“ auf .
2. Bewegen Sie das digitale Auswahlrad, um eine Weckzeit einzustellen.
3. Legen Sie die Weckerbezeichnung, den Klingelton, die Wiederholungszeit und vieles mehr nach Ihren persönlichen Wünschen fest.
4. Tippen Sie auf .

• Wecker löschen

Methode:

1. Tippen Sie auf der Registerkarte „Wecker“ auf  > **Bearbeiten** oder halten Sie den Wecker gedrückt.
2. Wählen Sie den zu löschenden Wecker aus oder tippen Sie zum Auswählen aller Wecker auf .
3. Tippen Sie auf .

• Alarm ein- oder ausschalten

Um einen Alarm ein- oder auszuschalten, schalten Sie den Schalter neben dem Alarm auf der Registerkarte „Alarm“ ein oder aus.

Anzeige der Weltuhr

Mit der **Weltuhr** lässt sich die lokale Zeit in verschiedenen Zeitzonen weltweit verfolgen und der Zeitunterschied berechnen.



• Uhren für andere Orte hinzufügen

So fügen Sie einen Ort hinzu:

1. Tippen Sie auf der Registerkarte „Weltuhr“ auf .
2. Wählen Sie den hinzuzufügenden Ort aus.

• Ort entfernen

Methode:

1. Tippen Sie auf der Registerkarte „Weltuhr “ auf  > **Bearbeiten**. Alternativ können Sie die Uhr eines Orts antippen und gedrückt halten.
2. Wählen Sie den zu entfernenden Ort aus oder tippen Sie zum Auswählen aller Orte auf .
3. Tippen Sie auf .

Hinweis

Die Uhr für den Ort, in dem Sie wohnen, kann nicht gelöscht werden.

• Zeitzonenrechner

Methode:

1. Tippen Sie auf der Registerkarte „Weltuhr “ auf  > **Zeitzonenrechner**.
2. Wählen Sie einen Ort aus der Liste aus.
3. Bewegen Sie das digitale Auswahlrad, um Datum und Uhrzeit auszuwählen. Die Ortszeit für die aufgeführten Orte wird automatisch aktualisiert.

Hinweis

Der Zeit-Wandler wird nur angezeigt, wenn mehr als ein Ort hinzugefügt wurde.

Timer festlegen

Mit **Timer** können Sie von einer bestimmten Zeit herunterzählen.

Methode:

1. Wählen Sie auf der Registerkarte „Timer “ einen Zeitraum aus.
2. Tippen Sie zum Starten des Timers auf .

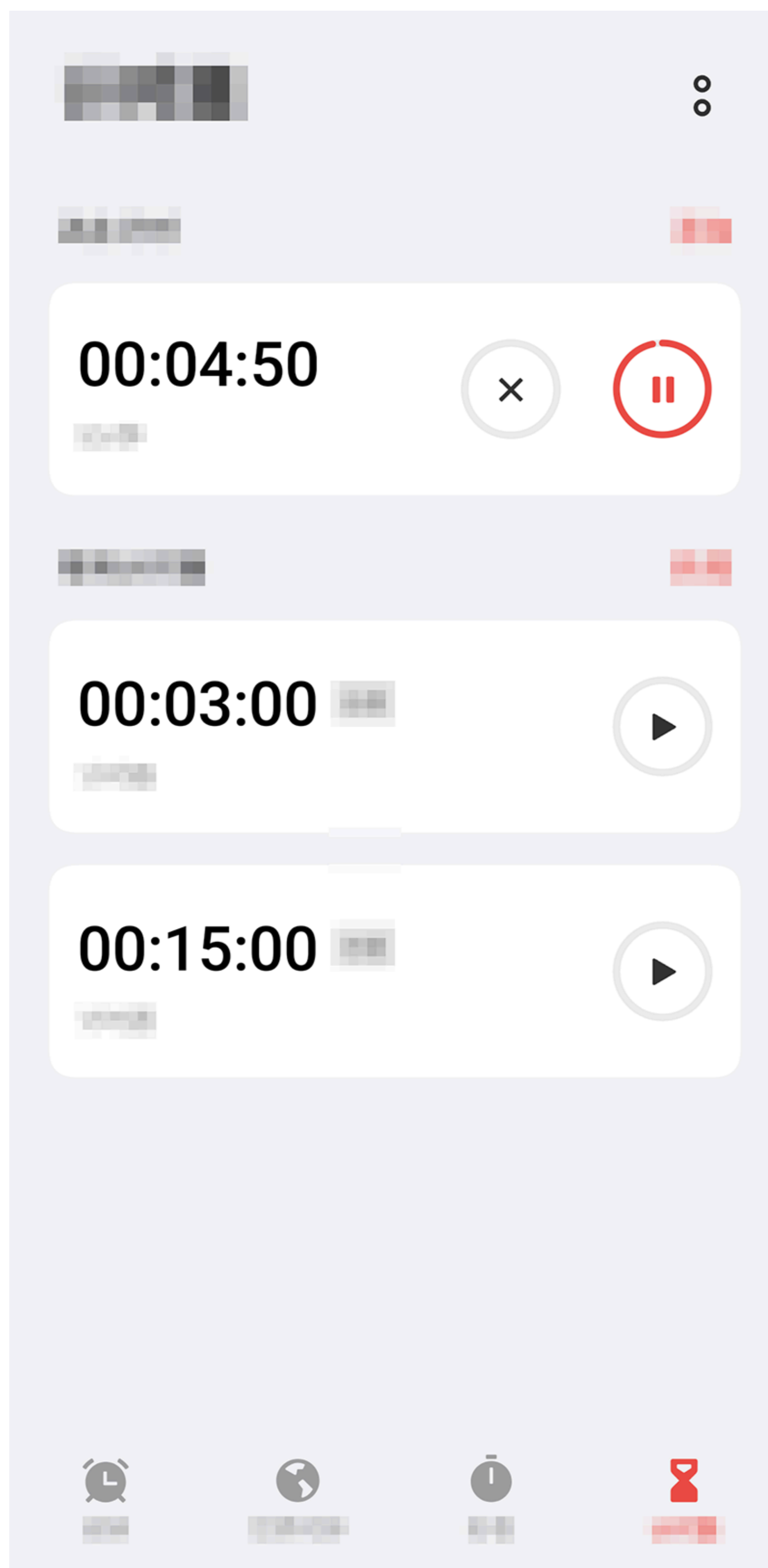

⚠ Hinweis

Die Abbildung dient nur als Referenz. Einige Optionen sind möglicherweise nicht für bestimmte Modelle verfügbar.

Tippen Sie für weitere Einstellungen auf die folgenden Symbole:

- ⊗: Timer löschen.
- ⏸: Timer anhalten.
- ▶: Timer fortsetzen.

Stoppuhr aktivieren

Mit **Stoppuhr** können Sie die Dauer eines Ereignisses messen.

Methode:

1. Tippen Sie auf der Registerkarte „Stoppuhr“ zum Starten der Zeitmessung auf ▶.
2. Tippen Sie zum Aufzeichnen einer Runde auf ⏸. Tippen Sie zum Anhalten einer laufenden Stoppuhr auf ⏸ und zum Zurücksetzen einer Stoppuhr auf ⏪.

Weitere Einstellungen

Tippen Sie auf der Registerkarte **Wecker, Weltuhr, Timer oder Stoppuhr** für weitere Uhr-Einstellungen auf  > **Einstellungen**.

Kompass

⚠Tipp: Ob die App auf einem bestimmten Gerät unterstützt wird und welche Funktionen verfügbar sind, kann je nach Gerätemodell, Mobilfunkanbieter und Land/Region variieren. Weitere Informationen erhalten Sie von Ihrem Händler oder Dienstanbieter.

Sie können die Kompass-App verwenden, um Wegbeschreibungen zu finden, mehr über Ihren aktuellen Längen- und Breitengrad zu erfahren, zu bestimmen, ob ein Objekt waagrecht ist und vieles mehr. Um auf „Kompass“ zuzugreifen, tippen Sie auf  auf dem Startbildschirm.

Richtung sowie Längen- und Breitengrad anzeigen

Um Ihre Richtung sowie Ihren aktuellen Längen- und Breitengrad anzuzeigen, gehen Sie zu **Kompass**.

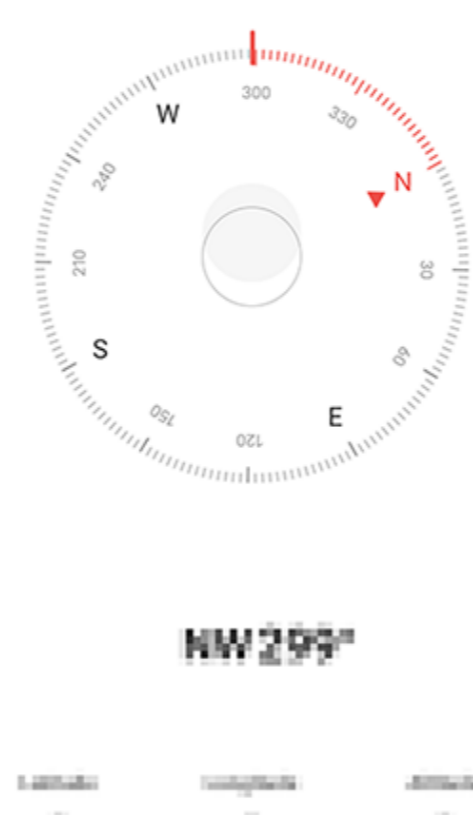

Messhöhe

So messen Sie den Neigungswinkel eines Objekts:

1. Öffnen Sie **Wasserwaage**.
2. Halten Sie Ihr Gerät gegen den Gegenstand.
3. Prüfen Sie den auf dem Bildschirm angezeigten Neigungswinkel.

⚠Hinweis

1. Stellen Sie vor Verwendung dieser Funktion sicher, dass Ihr Gerät horizontal ausgerichtet und keinen elektromagnetischen Störungen ausgesetzt ist, um genaue Werte zu erhalten.
2. Aktivieren Sie zum Anzeigen Ihres aktuellen Standorts zuerst die Netzwerkverbindungs- und Standortdienste.
3. Wird der Kompass gestört, wechselt er automatisch zum Kalibrierungsbildschirm. Nach der Kalibrierung kann die Richtung neu ausgerichtet werden.
4. Verwenden Sie den digitalen Kompass nur als einfache Navigationshilfe. Verlassen Sie sich nicht darauf, dass er Standort, Abstand, Entfernung oder Richtung genau bestimmen kann.

Designs

⚠Tipp: Ob die App auf einem bestimmten Gerät unterstützt wird und welche Funktionen verfügbar sind, kann je nach Gerätemodell, Mobilfunkanbieter und Land/Region variieren. Weitere Informationen erhalten Sie von Ihrem Händler oder Dienstanbieter.

Tippen Sie auf , um auf die **Designs**-App zuzugreifen. Dort können Sie Hintergründe, Designs, Schriftarten und mehr ersetzen.

Neue Designs, Schriftarten, Hintergründe und mehr herunterladen und anwenden

Methode:

1. Gehen Sie zu **Designs > Empfohlen** oder **Kategorien**.
2. Wählen Sie die gewünschten Designs, Schriftarten und Hintergründe aus.
3. Gehen Sie nach dem Aufrufen der Detailseite wie folgt vor:
 - Um kostenlose Ressourcen zu erhalten, tippen Sie auf **Herunterladen > Anwenden**.
 - Für kostenpflichtige Ressourcen auf **Kaufen** tippen.

Lokale Designs, Schriftarten, Hintergründe und mehr anzeigen

Um Hintergründe, Designs, Schriftarten und andere Ressourcen anzuzeigen, die bereits auf Ihrem Gerät geladen oder heruntergeladen wurden, gehen Sie zu **Designs > Ich**. Dort können Sie sie auf den Seiten **Lokale Designs, Lokale Schriftarten und Lokale Hintergründe** erkunden.

Detaillierte Einstellungen

- Gehen Sie zum Ändern des Startbildschirm- oder Sperrbildschirm-Hintergrunds sowie des Designs zu **Ich > Einstellungen**. Aktivieren Sie dort **Startbildschirm-Hintergrund basierend auf Design ändern** bzw. **Sperrbildschirm-Hintergrund basierend auf Design ändern**.
- Gehen Sie zum Aktualisieren von Ressourcen über Wi-Fi zu **Ich > Einstellungen**. Aktivieren Sie dort **Automatische Aktualisierung von Ressourcen über Wi-Fi**.

Musik

Musik wiedergeben

⚠Tipp: Ob die App auf einem bestimmten Gerät unterstützt wird und welche Funktionen verfügbar sind, kann je nach Gerätemodell, Mobilfunkanbieter und Land/Region variieren.

Weitere Informationen erhalten Sie von Ihrem Händler oder Dienstleister.

Tippen Sie auf dem Startbildschirm auf , um auf Ihrem Gerät gespeicherte oder über das Internet gestreamte Musik wiederzugeben.

Musik wiedergeben

• Wiedergabeleiste

Gehen Sie zur Wiedergabe von Musik zu **Musik > Listen, Titel, Künstler oder Alben** und tippen Sie auf einen Titel. Die Wiedergabeleiste wird unten auf dem Bildschirm angezeigt.

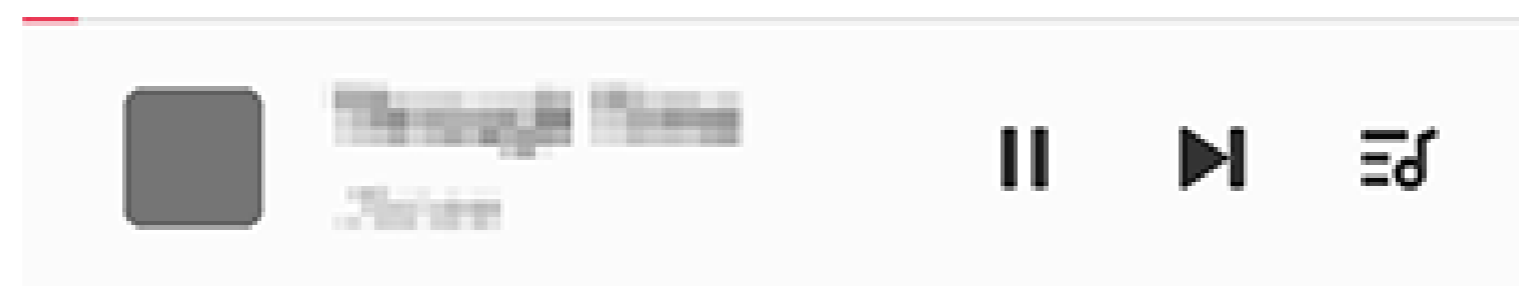

Hinweis

Die Abbildung dient nur als Referenz. Einige Optionen sind möglicherweise nicht für bestimmte Modelle verfügbar.

Tippen Sie nach Bedarf auf die folgenden Symbole:

- ▶: Titel wiedergeben.
- II: Titel anhalten.
- ▶: Zum nächsten Titel in einem Album oder einer Playlist springen.
- ☰: Playlist öffnen.

• Bildschirm für die Musikwiedergabe

Tippen Sie auf die Wiedergabeleiste, um den Wiedergabebildschirm aufzurufen.

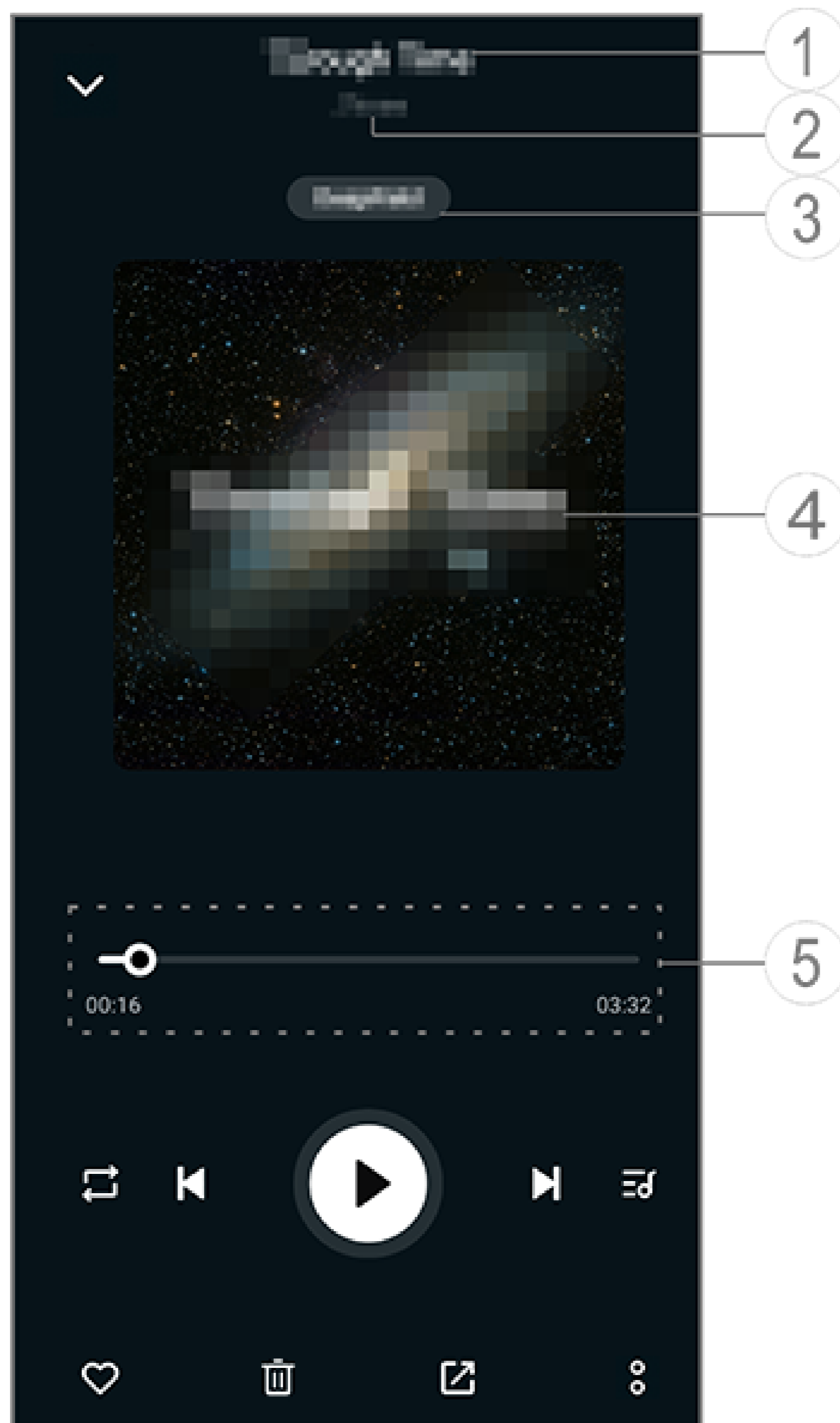















⚠Hinweis

Die Abbildung dient nur als Referenz. Einige Optionen sind möglicherweise nicht für bestimmte Modelle verfügbar.

- ① Titel.
- ② Künstler.
- ③ Profile für tiefen Raumton festlegen (nur im Ohrhörermodus verfügbar).
- ④ Das Titelbild für den Titel. Führen Sie einen der folgenden Schritte aus:
 - Tippen Sie, um den Songtext anzuzeigen.
 - Berühren und halten Sie den Liedtext, um das Liedtext-Poster zu bearbeiten, zu teilen oder zu speichern.
- ⑤ Fortschrittsanzeige der Wiedergabe.

Zur Anzeige weiterer Vorgänge auf das jeweilige Symbol tippen. In der folgenden Tabelle finden Sie eine Beschreibung der einzelnen Symbole.

	Ziehen, um den Wiedergabefortschritt zu ändern
	Titel in zufälliger Reihenfolge wiedergeben
	Alle wiederholen
	Titel wiederholen
	Zurück zum letzten Titel
	Wiedergabe starten/fortsetzen
	Wiedergabe anhalten

	Zum nächsten Titel springen
	Aktuelle Playlist
	Titel zu den Favoriten hinzufügen
	Titel löschen
	Titel teilen
	Andere Vorgänge wie das Hinzufügen von Titeln zur Wiedergabeliste und das Erstellen von Klingeltönen
	Zurück



Zuletzt wiedergegebene Titel anzeigen und verwalten

Zuletzt wiedergegebene Titel anzeigen und verwalten

Um aktuelle Playlists anzuzeigen oder zu verwalten, gehen Sie zu **Listen** > **Zuletzt wiedergegeben**.

• Zuletzt wiedergegebene Titel löschen

Wenn Sie zuletzt wiedergegebene Titel löschen möchten, gehen Sie wie folgt vor:

- Tippen Sie auf den Titel, den Sie löschen möchten, und tippen Sie dann auf .
- Tippen Sie auf  um die Titel auszuwählen, die Sie löschen möchten, und tippen Sie dann auf .

• Zuletzt wiedergegebene Titel teilen

Methode:

1. Tippen Sie auf den Titel, den Sie teilen möchten, und tippen Sie dann auf **Teilen**.
2. Wählen Sie eine Teilungsmethode, um den Titel zu teilen.

Playlist erstellen, um Titel zu verwalten

Um die Titel auf Ihrem Gerät zu verwalten oder zu sortieren, gehen Sie zu **Listen** und erstellen Sie eine neue Playlist.

Playlist erstellen, um Titel zu verwalten

• Neue Playlist erstellen

Methode:

1. Tippen Sie auf **Neue Playlist** unter **Listen**.
2. Geben Sie den Namen der neuen Playlist ein und tippen Sie auf **Teilen**.
3. Um eine benutzerdefinierte Playlist umzubenennen, berühren und halten Sie die Liste und tippen Sie dann auf .





• Titel zu einer Playlist hinzufügen

Wenn Sie einen Titel zu einer Playlist hinzufügen möchten, gehen Sie wie folgt vor:

- Öffnen Sie die benutzerdefinierte Playlist, tippen Sie auf +, um einen Titel auszuwählen, und tippen Sie auf **Zur Playlist hinzufügen**.
- Berühren und halten Sie den Titel, den Sie der Playlist hinzufügen möchten, und tippen Sie dann auf +.

• Titel aus einer Playlist entfernen oder löschen

Wenn Sie einen Titel von einer Playlist entfernen oder löschen möchten, gehen Sie wie folgt vor:

- Öffnen Sie eine benutzerdefinierte Playlist, berühren und halten Sie den Titel, den Sie entfernen oder löschen möchten, und tippen Sie dann auf  oder .
- Öffnen Sie eine benutzerdefinierte Playlist, tippen Sie auf , um die Titel auszuwählen, die Sie entfernen möchten, und tippen Sie dann auf .

• Playlist löschen

Um eine Playlist zu löschen, berühren und halten Sie die zu löschende benutzerdefinierte Playlist und tippen Sie dann auf .

Nach Titeln auf Ihrem Gerät, Interpreten und Alben suchen

Nach Titeln auf Ihrem Gerät, Interpreten und Alben suchen

Suchen Sie mit Schlüsselwörtern schnell nach einem Titel, der auf Ihrem Gerät gespeichert ist, oder nach einem Künstler oder Album.

Methode:

1. Tippen Sie auf , um den Suchbildschirm aufzurufen.
2. Geben Sie die Schlüsselwörter des Titels, Künstlers oder Albums in die Suchleiste ein.

Alben verwalten

Alben verwalten

Tippen Sie zur Anzeige eines Musikalbums unter „Musik “ auf **Alben**.

Sie können auch einen der folgenden Schritte ausführen:

- Album bearbeiten: Öffnen Sie ein Album, tippen Sie auf  um einen Titel auszuwählen, und tippen Sie dann auf **Zur Playlist hinzufügen** oder auf **Löschen**.
- Album löschen: Berühren und halten Sie ein Album, um es auszuwählen, und tippen Sie dann auf **Löschen**.
- Zu Playlist hinzufügen: Berühren und halten Sie ein Album, um es auszuwählen, und tippen Sie dann auf **Zu Playlist hinzufügen**.





Funktionen auf dem Titel-Bildschirm

⚠Tipp: Ob die App auf einem bestimmten Gerät unterstützt wird und welche Funktionen verfügbar sind, kann je nach Gerätemodell, Mobilfunkanbieter und Land/Region variieren. Weitere Informationen erhalten Sie von Ihrem Händler oder Dienstleister.

Funktionen auf dem Titel-Bildschirm

Um einen Titel abzuspielen, der auf Ihrem Gerät gespeichert ist, gehen Sie zu **Titel**.

Berühren und halten Sie den Titel und führen Sie dann einen der folgenden Schritte aus:

- Tippen Sie auf , um den Titel zu löschen.
- Tippen Sie auf , um den Titel zu teilen.
- Tippen Sie auf **+**, um den Titel einer Playlist hinzuzufügen.
- Tippen Sie auf , um mit dem Titel einen Klingelton für das Telefon zu erstellen (in bestimmten Ländern verfügbar).
- Tippen Sie auf , um den Titel als Klingelton festzulegen (in einigen Ländern verfügbar).
- Tippen Sie auf , um die Informationen zum Titel anzuzeigen oder zu bearbeiten.

Funktionen auf dem Künstler-Bildschirm

⚠Tipp: Ob die App auf einem bestimmten Gerät unterstützt wird und welche Funktionen verfügbar sind, kann je nach Gerätemodell, Mobilfunkanbieter und Land/Region variieren. Weitere Informationen erhalten Sie von Ihrem Händler oder Dienstleister.

Funktionen auf dem Künstler-Bildschirm

Um alle auf dem Gerät gespeicherten Titel oder Alben eines Künstlers anzuzeigen, gehen Sie zu **Künstler**.

Berühren und halten Sie den Künstler und führen Sie dann einen der folgenden Schritte aus:

- Tippen Sie auf , um den Künstler zu löschen.
- Tippen Sie auf **+**, um den Titel der Playlist hinzuzufügen.

Weitere Funktionen

Weitere Funktionen



• Titel auf dem Gerät suchen

Tippen Sie auf  > **Nach Titeln suchen** > **One-Tap-Scan**, um Titel auf Ihrem Gerät zu suchen.

• Ruhemodus aktivieren oder deaktivieren

Beenden Sie die Musikwiedergabe nach einer bestimmten Zeit.

Methode:

1. Tippen Sie auf  > **Ruhemodus**.
2. Ziehen Sie , um einen Zeitraum festzulegen.
3. Tippen Sie auf **Aktivieren**, um diese Funktion zu aktivieren.
4. Tippen Sie auf **Deaktivieren**, um diese Funktion zu deaktivieren.

• Verschiedene Tonprofile einstellen

Um ein Tonprofil auszuwählen, gehen Sie zu  > **Tonprofileinstellungen**.

- **Tiefer Raum:** Schaffen Sie ein intensives Hörerlebnis.
- **Empfohlen:** Genießen Sie eine Vielzahl von Tonprofilen.
- **Equalizer:** Optimieren Sie Tonprofile.
- **Für Ohrhörer angepasst:** Optimieren Sie die Tonprofile im Ohrhörermodus.
- **An das Gehör angepasst:** Genießen Sie ein besseres Erlebnis bei der Musik- oder Videowiedergabe mit benutzerdefinierten Tonprofilen.

Hinweis

Einige Funktionen sind nur im Ohrhörermodus verfügbar.

Wetter

Tippen Sie auf , um die **Wetter**-App zu öffnen, um bevorstehende Wetterbedingungen anzuzeigen.

Hinweis

Um diese Funktion nutzen zu können, müssen Sie Ihr Gerät mit dem Internet verbinden.

Orte verwalten

• Ort hinzufügen

Um Informationen zum Wetter in einem anderen Ort zu erhalten, fügen Sie den Ort mithilfe von Standortdiensten hinzu oder suchen Sie nach ihm.

So fügen Sie einen Ort hinzu:

- Geben Sie den Ortsnamen in die Suchleiste ein.
- Rufen Sie einen Ort in Ihrer Wetterliste auf und tippen Sie dann auf  > **+**.





Hinweis

Wenn Sie die Wetter-App zum ersten Mal verwenden oder Sie Ihren aktuellen Ort nicht hinzugefügt haben, können Sie einen Ort mit den Standortdiensten hinzufügen.

• Orte neu anordnen

So ordnen Sie die Orte in Ihrer Wetterliste neu an:

Methode:

1. Tippen Sie auf dem Wetterbildschirm eines Orts Ihrer Wetterliste auf .
2. Tippen Sie auf .
3. Berühren und halten Sie  neben dem Ort, um ihn an die gewünschte Position zu ziehen.
4. Tippen Sie auf .

• Ort löschen

So löschen Sie einen Ort aus Ihrer Wetterliste:

Methode:

1. Tippen Sie auf dem Wetterbildschirm eines Orts Ihrer Wetterliste auf .
2. Tippen Sie auf den Ort, den Sie löschen möchten, und halten Sie ihn gedrückt.
3. Tippen Sie auf **Löschen**.

Optionen auf dem Wetterbildschirm



⚠ Hinweis

Die Abbildung dient nur als Referenz. Einige Optionen sind möglicherweise nicht für bestimmte Modelle verfügbar.

① Ortsname.

② Aktuelle Wetterbedingungen.

③ Höchst- und Tiefsttemperaturen des Tages sowie gefühlte Temperaturen.

④ Tagestemperatur.

Tippen Sie zum Ändern der Temperatureinheit auf **☰** > **Einstellungen** > **Temperatureinheit**.







⑤ Wischen Sie über die Wetterkurve, um die Temperaturänderungen und die Wetterbedingungen für die nächsten 22 Stunden anzuzeigen.

⑥ Temperaturänderungen und Wetterbedingungen für die nächsten Tage. Um die Wetterbedingungen für die kommenden Tage in einem anderen Format anzuzeigen, tippen Sie auf **☰** > **Einstellungen** > **Mehrtagesprognose**.

• Weitere Optionen von „Wetter“

Um andere Wetterinformationen zu einem bestimmten Ort anzuzeigen, scrollen Sie auf dem Wetterbildschirm nach oben.

Die Bedeutung der einzelnen Informationstypen ist der folgenden Tabelle zu entnehmen.

	Gefühlte Temperatur
	Windrichtung/Windstärke
	Luftfeuchtigkeit
	UV-Index
	Sichtweite
	Atmosphärischer Druck
	Zeit des Sonnenaufgangs/-untergangs sowie des Mondaufgangs/-untergangs

Wetter-Widget zum Startbildschirm hinzufügen

So zeigen Sie das Wetter und die Uhrzeit von bestimmten Orten auf Ihrem Startbildschirm an:

Methode:

1. Tippen Sie auf dem Wetterbildschirm eines Orts Ihrer Wetterliste auf .
2. Tippen Sie auf **Einstellungen** > **Wetter-Startbildschirm**.
3. Wählen Sie den Ort aus, für den das Wetter auf dem Startbildschirm angezeigt werden soll.
4. Tippen Sie auf **Hinzufügen**.

Hinweis

Wenn Ihr Standort vom ausgewählten Ort abweicht, werden Wetter und Uhrzeit beider Orte im Widget angezeigt.

Wetterbedingungen von Orten mit anderen teilen

Methode:

1. Tippen Sie auf dem Wetterbildschirm eines Orts Ihrer Wetterliste auf .
2. Tippen Sie auf **Wetter teilen**.
3. Wählen Sie den gewünschten Bildstil aus.
4. Wählen Sie eine Option zum Teilen aus und befolgen Sie die Anweisungen auf dem Bildschirm.

EasyShare



Tippen Sie auf einem App-Bildschirm oder auf dem Startbildschirm auf , um auf **EasyShare** zuzugreifen. Mit dieser Funktion können Sie Dateien

zwischen Geräten übertragen und Daten ohne Datennutzung von Ihrem alten Gerät auf ein neues migrieren.

Daten mit nur einem Fingertipp auf das neue Gerät migrieren

Tippen Sie auf **Gerät klonen**, um Daten ohne Datennutzung von Ihrem alten Gerät auf ein neues zu migrieren.

Methode:

1. Tippen Sie auf dem neuen Gerät auf  und wählen Sie den Typ des alten Geräts aus.
2. Tippen Sie auf dem alten Gerät auf .
3. Verbinden Sie das neue und alte Gerät miteinander, indem Sie einen QR-Code scannen oder einen Hotspot manuell eingeben.
4. Wählen Sie die zu übertragenden Dateidaten auf dem alten Gerät aus und tippen Sie auf **Weiter**.
5. Tippen Sie auf **Export starten**.

Hinweis

1. Stellen Sie sicher, dass auf den Telefonen EasyShare installiert ist, bevor Sie Daten übertragen.
2. Wenn die Dateiübertragung abgeschlossen ist, werden die Daten derselben Apps auf dem neuen Telefon überschrieben.

Dateien senden oder empfangen

Verwenden Sie **Dateiübertragung**, um verschiedene Dateitypen ohne Datennutzung mit hoher Geschwindigkeit zu senden oder zu empfangen.

Beispiel für Android-Geräte:

1. Tippen Sie auf dem sendenden Gerät auf .
2. Wählen Sie die Dateien aus.

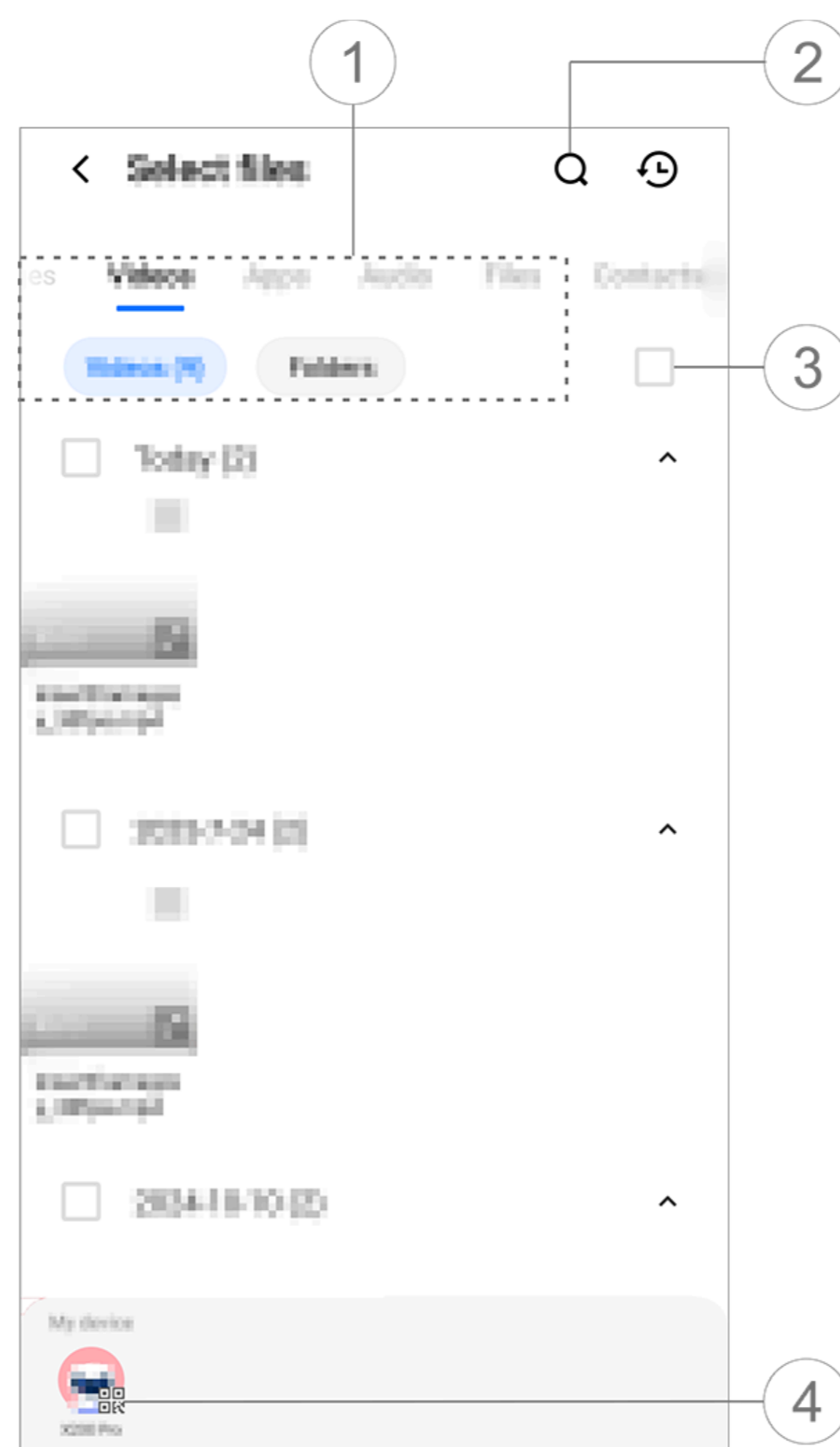

⚠Hinweis

Die Abbildung dient nur als Referenz. Einige Optionen sind möglicherweise nicht für bestimmte Modelle verfügbar.

Sie können Dateien auf verschiedene Weise auswählen, wie in der Abbildung oben dargestellt:

- ① Wählen Sie Dateien nach Typ aus.
- ② Nach bestimmten Dateien suchen.
- ③ Alle Dateien auswählen.

3. Tippen Sie auf dem sendenden Gerät auf Position ④ im Bild oben, um einen QR-Code zu generieren.

4. Tippen Sie auf  auf der Startseite des empfangenden Geräts und scannen Sie den QR-Code.

5. Das sendende Gerät wurde erfolgreich mit dem empfangenden Gerät gekoppelt.

6. Tippen Sie auf dem sendenden Gerät auf **Senden**.

Grundlegende Funktionen von EasyShare

• Verbindung mit einem anderen Gerät über „Intelligenter Scan“ herstellen

Um schnell eine Verbindung zu einem anderen Gerät herzustellen und so Dateien zu empfangen oder Daten mit einem Fingertipp auf das Gerät zu migrieren, tippen Sie auf  auf der Startseite, um den vom anderen Gerät generierten QR-Code zu scannen.

Methode:

1. Generieren Sie einen QR-Code auf einem anderen Gerät.

2. Tippen Sie auf der Funktionsstartseite Ihres Geräts auf .
3. Scannen Sie den QR-Code mit Ihrem Gerät.

• **Daten auf einem Computer sichern**

Wenn Sie Dateien übertragen oder Daten auf ein anderes Gerät migrieren, können Sie zunächst Ihre Daten sichern, um Datenverluste zu vermeiden.

Methode:

1. (Erstmalige Verwendung) Rufen Sie die EasyShare-Website auf Ihrem Computer auf und laden Sie EasyShare für PC herunter und installieren Sie es.
2. Gehen Sie zu  > **Auf PC sichern**.
3. Tippen Sie auf **Installiert. Wählen Sie Jetzt verwenden** und scannen Sie den von EasyShare generierten QR-Code auf Ihrem Computer.

• **Mit einem anderen Gerät teilen**

Wenn Sie Dateien übertragen oder Daten auf ein Gerät migrieren möchten, auf dem EasyShare nicht installiert ist, können Sie auch die folgenden Methoden versuchen.

• So laden Sie EasyShare durch Scannen eines QR-Codes herunter:

1. Gehen Sie zu  > **EasyShare teilen** und generieren Sie den QR-Code.
2. Aktivieren Sie die Netzwerkverbindung auf einem anderen Gerät und scannen Sie den QR-Code.

• So laden Sie EasyShare vom offiziellen Kanal herunter:

1. Aktivieren Sie die Netzwerkverbindung auf einem anderen Gerät.
2. Gehen Sie zur EasyShare-Website, um die App herunterzuladen.

• So laden Sie EasyShare mit einer anderen Methode herunter:

1. Gehen Sie zu  > **EasyShare teilen** > **Weitere Möglichkeiten zum Teilen**.
2. Wählen Sie eine Option zum Teilen.

Hinweis

1. Gehen Sie zum Abruf der EasyShare-Website oder des QR-Codes zu  > **EasyShare teilen**.
2. Um diese Funktion nutzen zu können, müssen Sie Ihr Gerät mit dem Internet verbinden.

• **Verlauf der Dateiübertragung, des Klonens von Geräten und der Datensicherung anzeigen**

Mit dieser Funktion können Sie den Verlauf der Dateiübertragung, des Klonens von Geräten und der Datensicherung anzeigen.

Methode:

1. Gehen Sie zu  > **Verlauf**.
2. Wählen Sie einen anzuzeigenden Typ aus.

Notizen

⚠Tipp: Ob die App auf einem bestimmten Gerät unterstützt wird und welche Funktionen verfügbar sind, kann je nach Gerätemodell, Mobilfunkanbieter und Land/Region variieren. Weitere Informationen erhalten Sie von Ihrem Händler oder Dienstleister.

Sie können „Notizen“ verwenden, um Ihre Inspirationen und Gedanken festzuhalten. Tippen Sie zum Öffnen auf dem Startbildschirm auf .

Anlegen einer Aufgabenliste

So legen Sie eine Aufgabenliste an:









1. Tippen Sie auf der **Aufgaben**-Oberfläche auf .
2. Tippen Sie auf **Fertig**.

Erstellen einer Notiz

So erstellen Sie eine Notiz:

1. Tippen Sie auf der **Notizen**-Oberfläche auf .
2. Tippen Sie auf , um die Notiz zu speichern.

Öffnen Sie eine Notiz im Vollbildmodus und tippen Sie je nach Bedarf auf die folgenden Symbole:

	KI-Erstellung
	Textstile, Symbole und mehr hinzufügen
Aa	Schriftgröße oder Textformat ändern
	Absatzstil ändern
	Aufgabenliste hinzufügen
	Status eines Eintrags in der Aufgabenliste ändern
	Bild einfügen
	Doodles, Tabellen oder Audio-Inhalte und mehr hinzufügen
	Änderungen rückgängig machen

oder wiederherstellen

⚠ Hinweis

1. Ob die App auf einem bestimmten Gerät unterstützt wird und welche Funktionen verfügbar sind, kann je nach Gerätemodell, Mobilfunkanbieter und Land/Region variieren.
2. Wenn Sie eine bestimmte Option auf Ihrem Gerät nicht finden können, bedeutet dies, dass die Funktion nicht unterstützt wird.

• KI-Erstellung

Tippen Sie zur Textverfeinerung auf .

⚠ Hinweis

Um diese Funktion nutzen zu können, müssen Sie Ihr Gerät mit dem Internet verbinden.

• Textstile, Symbole und mehr hinzufügen

Um Textstile, Symbole und mehr zum Textinhalt hinzuzufügen, tippen Sie auf .







• Schriftgröße anpassen

Tippen Sie zum Ändern der Schriftart einer Notiz auf  und führen Sie einen der folgenden Schritte aus:

- **B**: Text fett formatieren.
- *I*: Text kursiv formatieren.
- U: Text unterstreichen.
- ~~S~~: Text durchstreichen.
- : Text hervorheben.

• Absatzformat ändern

Um das Absatzformat einer Notiz zu ändern, tippen Sie auf  und führen Sie einen der folgenden Schritte aus:

- : Absatz linksbündig ausrichten.
- : Absatz zentrieren.
- : Absatz rechtsbündig ausrichten.
- : Aufzählungspunkte zum Absatz hinzufügen.
- : Ziffernaufzählung zum Absatz hinzufügen.
- : Buchstabenaufzählung zum Absatz hinzufügen.

• To-do-Liste hinzufügen

Organisieren Sie Ihr Leben effizient, indem Sie eine To-do-Liste mit „Notizen“ erstellen.

Methode:

1. Tippen Sie auf .
2. Geben Sie Ihren Text ein und tippen Sie dann auf oder , um den Status des Eintrags in der To-do-Liste zu ändern.
3. Tippen Sie auf .

• Bild einfügen

Fügen Sie Bilder in Ihre Notizen ein, um sie ansprechender zu gestalten.

Methode:

1. Tippen Sie auf .
2. Wählen Sie nach Bedarf eine der folgenden Optionen aus:
 - Tippen Sie auf **Bilder oder Videos**, wählen Sie das gewünschte Bild oder Video aus und tippen Sie dann auf .
 - Tippen Sie zum Fotografieren auf **Foto** und dann auf **OK**.
 - Wählen Sie **Scannen von Dokumenten** und führen Sie folgende Schritte aus:
 - 2.1 Machen oder importieren Sie ein Foto.
 - 2.2 Ziehen Sie den Rand, um den Bildbereich anzupassen.
 - 2.3 Tippen Sie auf **Weiter > Fertig**.
3. Tippen Sie auf .

• Weitere hinzufügen

Tippen Sie zum Hinzufügen von Doodles, Tabellen, Audioinhalten usw. zu Ihren Notizen auf .

Notiz ver-/entschlüsseln

• Notiz verschlüsseln

Sie können eine Notiz mit den folgenden Methoden verschlüsseln:

- Halten Sie die Notiz in der Liste der Notizen gedrückt und tippen Sie auf **Sperren**.
- Öffnen Sie die Notiz im Vollbildmodus. Tippen Sie auf **:** > **Sperren**.

So legen Sie ein Passwort für eine Notiz fest:

1. Tippen Sie auf .
2. Tippen Sie auf **Andere Passworttypen**, um einen geeigneten Passworttyp auszuwählen.
3. Befolgen Sie die Anweisungen auf dem Bildschirm, um Ihr Passwort festzulegen.

• **Notiz entschlüsseln**

So entschlüsseln Sie eine Notiz:

1. Auf **Gesperrte Notiz** tippen.
2. Ein Passwort eingeben.
3. Tippen Sie auf : > **Entsperren**.

Notiz anheften

So heften Sie eine Notiz an:

1. Berühren und halten Sie die Notiz in der Liste der Notizen.
2. Tippen Sie auf **Anheften**.

Löschen einer Notiz

So löschen Sie Notizen:

- Berühren und halten Sie die Notiz und tippen Sie dann auf **Löschen**.
- Öffnen Sie eine Notiz und tippen Sie auf : > **Löschen**.

• **Zuletzt gelöschte Notizen**

Tippen Sie zum Anzeigen der zuletzt gelöschten Notizen auf **Ich > Zuletzt gelöscht**.

⚠Hinweis

Gelöschte Notizen werden nach **Ich > Zuletzt gelöscht** verschoben und 60 Tage lang aufbewahrt.

Sie können eine Notiz mit den folgenden Methoden löschen oder wiederherstellen:

- Halten Sie eine Notiz gedrückt und wählen Sie im Pop-up-Fenster **Wiederherstellen oder löschen** aus.
- Öffnen Sie die Notiz im Vollbildmodus und tippen Sie auf **Wiederherstellen** oder **Löschen**.

Notiz oder Aufgabe suchen

Tippen Sie zum schnellen Auffinden einer Notiz oder Aufgabe auf **Q** auf der Oberfläche für **Notizen oder Aufgaben**.

Weitere Einstellungen

Tippen Sie zum Personalisieren Ihrer Notizen oder Aufgaben auf **Ich > Einstellungen**.

Browser

⚠Tipp: Ob die App auf einem bestimmten Gerät unterstützt wird und welche Funktionen verfügbar sind, kann je nach Gerätemodell, Mobilfunkanbieter und Land/Region variieren. Weitere Informationen erhalten Sie von Ihrem Händler oder Dienstanbieter.



Tippen Sie auf , um die **Browser**-App zu öffnen. Darin können Sie im Internet surfen, nach bestimmten Informationen suchen und vieles mehr.

⚠Hinweis

Um diese Funktion nutzen zu können, müssen Sie Ihr Gerät mit dem Internet verbinden.

Im Internet nach bestimmten Informationen suchen

Sie können eine Website oder Inhalte über  wie folgt durchsuchen:

- Geben Sie in die Suchleiste Suchbegriffe ein.
- Tippen Sie zur Suche nach dem Gewünschten auf .
- Tippen Sie zum Aktivieren der Sprachsuchfunktion auf .

Browserverlauf und Lesezeichen anzeigen und bearbeiten





Verwenden Sie diese Funktion, um den Browserverlauf und Lesezeichen anzuzeigen und zu bearbeiten.

• Lesezeichen anzeigen und bearbeiten

Methode:

1. Gehen Sie zu  >  > **Lesezeichen**.

2. Führen Sie einen der folgenden Schritte aus:



- Tippen Sie zum Löschen einer URL auf , wählen Sie die URL aus und tippen Sie dann auf .
- Tippen Sie zum Neuordnen von URLs auf  und halten Sie  gedrückt, um sie an die gewünschten Positionen zu ziehen.

• Browserverlauf anzeigen und bearbeiten



Methode:

1. Gehen Sie zu  >  > **Verlauf**.

2. Führen Sie einen der folgenden Schritte aus:

- Tippen Sie zum Löschen einer URL auf , wählen Sie die URL aus und tippen Sie dann auf .
- Um den Browserverlauf innerhalb eines Zeitraums zu löschen, tippen Sie auf **Browserverlauf löschen** und wählen Sie den Zeitraum aus.

Inkognito

Um zu verhindern, dass Ihr Browser- und Suchverlauf während der Browsernutzung aufgezeichnet wird, gehen Sie zu  >  >  **Neue Inkognito-Registerkarte öffnen.**

Hinweis

Im Inkognito-Modus können Sie im Browser keine Screenshots aufnehmen oder Bildschirmaufzeichnungen machen.

V-Appstore

 **Tipp: Ob die App auf einem bestimmten Gerät unterstützt wird und welche Funktionen verfügbar sind, kann je nach Gerätemodell, Mobilfunkanbieter und Land/Region variieren. Weitere Informationen erhalten Sie von Ihrem Händler oder Dienstleister.**

Tippen Sie auf  auf dem Startbildschirm, um empfohlene Apps zu durchsuchen und sie ohne sich anzumelden herunterzuladen.

Hinweis

Um diese Funktion nutzen zu können, müssen Sie Ihr Gerät mit dem Internet verbinden.

Nach Apps suchen

So suchen Sie nach einer App:

1. Tippen Sie auf  oben auf dem Bildschirm.
2. Geben Sie den App-Namen in die Suchleiste ein.

Apps herunterladen

Um eine App herunterzuladen und zu installieren, tippen Sie neben der App auf **Installieren**.

• Heruntergeladene Apps verwalten

So verwalten Sie die auf Ihr Gerät heruntergeladenen Apps:

- Tippen Sie auf .
- Tippen Sie auf  > **Download-Verwaltung**.

Persönliche Verwaltung

Um Apps zu verwalten oder sich bei Ihrem Konto anzumelden, gehen Sie zu .

• Apps aktualisieren

Zur Aktualisierung von Apps gehen Sie zu  > **App-Updates** und aktualisieren Sie Apps gemäß Ihren Anforderungen:

- Um alle Apps zu aktualisieren, tippen Sie auf **Alle aktualisieren**.
- Um einige Apps zu aktualisieren, tippen Sie neben den Apps auf **Aktualisieren**.
- Um Aktualisierungen zu ignorieren, tippen Sie neben den Apps auf  > **Immer ignorieren oder Einmal ignorieren**.

• Apps deinstallieren

So deinstallieren Sie eine App:

1. Tippen Sie auf .
2. Wählen Sie die App aus, die Sie deinstallieren möchten.
3. Tippen Sie auf **Deinstallieren**.

• Speicherplatz bereinigen

Tippen Sie zum Bereinigen der restlichen Daten auf Ihrem Gerät auf **Speicherbereinigung**.

• Hilfe und Feedback

Um auf häufig gestellte Fragen zuzugreifen und Feedback zu geben, gehen Sie zu **Hilfe und Feedback**.

• Weitere Einstellungen

Um weitere Einstellungen für den V-Appstore zu konfigurieren, tippen Sie auf .

Video

⚠Tipp: Ob die App auf einem bestimmten Gerät unterstützt wird und welche Funktionen verfügbar sind, kann je nach Gerätemodell, Mobilfunkanbieter und Land/Region variieren. Weitere Informationen erhalten Sie von Ihrem Händler oder Dienstanbieter.

Diese App sucht auf Ihrem Gerät automatisch nach Videos und zeigt sie an. Um auf „Video“ zuzugreifen, tippen Sie auf dem Startbildschirm auf .

Ein Video wiedergeben







So geben Sie ein auf Ihrem Gerät gespeichertes Video wieder:

1. Gehen Sie zu **Videos** oder **Ordner**.
2. Tippen Sie auf ein Video, um es wiederzugeben.

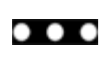
Optionen während der Wiedergabe

Während der Videowiedergabe:

- Wischen Sie auf dem Bildschirm nach oben oder unten, um die Lautstärke und Helligkeit anzupassen.
- Tippen Sie auf den Bildschirm, um die Steuerschaltflächen ein- oder auszublenden. Tippen Sie nach Bedarf auf die folgenden Symbole:

	Video auf ein anderes Gerät spiegeln
	Größe der Videowiedergabe, Geschwindigkeit der Videowiedergabe und mehr festlegen
	Bildschirmausrichtung während der Videowiedergabe sperren
	Vorheriges/nächstes Video abspielen
	Wiedergabe anhalten
	Einen Screenshot während der Videowiedergabe aufnehmen
	Video in einem schwebenden Fenster wiedergeben
	Video drehen

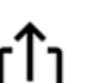

Ein Video teilen

Gehen Sie zum Teilen eines Videos mit anderen Personen zu **Videos** oder **Ordner** und führen Sie einen der folgenden Schritte aus:

- Halten Sie ein Video gedrückt und tippen Sie anschließend auf .
- Tippen Sie zum Auswählen eines Videos auf und tippen Sie anschließend auf .

Ein Video löschen

Gehen Sie zum Löschen eines Videos zu **Videos** oder **Ordner** und führen Sie einen der folgenden Schritte aus:

- Halten Sie ein Video gedrückt und tippen Sie anschließend auf .
- Tippen Sie zum Auswählen eines Videos auf und tippen Sie anschließend auf .

Ein Video umbenennen

Gehen Sie zum Umbenennen eines Videos zu **Videos** oder **Ordner** und führen Sie einen der folgenden Schritte aus:

- Halten Sie ein Video gedrückt und tippen Sie anschließend auf .
- Tippen Sie zum Auswählen eines Videos auf und tippen Sie anschließend auf .

Videos neu anordnen

So ordnen Sie die Dateien in der Liste der Videos neu an:

1. Tippen Sie in der Videoliste auf : > .
2. Wählen Sie eine bevorzugte Sortiermethode aus.

Nach einem Video suchen

So können Sie ein Video schnell finden:

1. Tippen Sie in der Liste der Videos auf .
2. Geben Sie Suchbegriffe in die Suchleiste ein.

Google-Apps

Google bietet eine Vielzahl von Unterhaltungs-, Social Media- und weiteren Apps. Um bestimmte Apps zu verwenden, müssen Sie sich bei Ihrem Google-Konto anmelden.

Besuchen Sie die Hilfeseite der einzelnen Apps, um mehr zu erfahren.

Google-Dienste

Chrome/Google: Damit können Sie nach Informationen suchen und das Internet durchsuchen.

Gmail: Damit können Sie E-Mails senden oder empfangen.

Maps: Damit können Sie Ihren Standort suchen und auf andere standortbasierte Informationen zugreifen, wie z. B. in der Nähe befindliche Freizeit- und Unterhaltungseinrichtungen.

YT Music: Damit können Sie auf Ihrem Gerät gespeicherte Musik oder Videos durchsuchen oder streamen.

YouTube: Damit können Sie sich Videos ansehen, die von anderen geteilt werden, oder Ihre eigenen hochladen.

Fotos: Damit können Sie alle auf Ihrem Gerät gespeicherten Fotos und Videos verwalten und bearbeiten.

Google Assistant: Damit können Sie über Ihre Stimme Anrufe tätigen, Routen planen und andere Aufgaben ausführen.

Google Meet: Damit können Sie Videoanrufe tätigen.

Files by Google: Damit können Sie Dateien, Apps und anderen Daten, die auf Ihrem Gerät gespeichert sind, anzeigen oder verwalten.

Google Wallet: Damit können Sie Ihre Karten, Gutscheine, digitalen Fahrzeugschlüssel, Ausweise und mehr speichern und verwenden.

Kalender: Damit können Sie Daten anzeigen, Erinnerungen an Ereignisse einrichten und vieles mehr.

Play Store: Damit können Sie nach den neuesten Android-Apps, -Spielen, -Filmen, -Musik und mehr suchen und sie herunterladen.

Telefon: Damit können Sie Anrufe tätigen und annehmen.

Kontakte: Damit können Sie Kontakte hinzufügen und speichern.

Messages: Damit können Sie Dateien wie SMS-Nachrichten, -Fotos, -Videos oder -Audiodateien senden und empfangen.

⚠Hinweis

1. Einige Apps sind eventuell nicht verfügbar oder können je nach Region und Dienstleister unterschiedliche Funktionen aufweisen.
2. Um einige Funktionen nutzen zu können, müssen Sie Ihr Gerät mit dem Internet verbinden.

Nachrichten



⚠Tipp: Ob die App auf einem bestimmten Gerät unterstützt wird und welche Funktionen verfügbar sind, kann je nach Gerätemodell, Mobilfunkanbieter und Land/Region variieren. Weitere Informationen erhalten Sie von Ihrem Händler oder Dienstleister.

Um Nachrichten anzuzeigen oder zu senden, tippen Sie auf dem Startbildschirm auf .

Nachrichten senden













Sie können Nachrichten senden, wenn Sie nicht für Anrufe verfügbar sind.

Methode:

1. Gehen Sie zu Nachrichten und tippen Sie auf .
2. Geben Sie den Nachrichteninhalt ein.
3. Geben Sie die Telefonnummer des Empfängers in das Feld **Empfänger** ein.
4. Tippen Sie auf .

Übersicht über den Bildschirm „Neue Nachricht“

Tippen Sie zum Senden von MMS-Nachrichten auf + und dann nach Bedarf auf die folgenden Symbole:

	Bild einfügen
	Foto aufnehmen
	Kontakt einfügen
	Geplante Nachrichten
	Video einfügen
	Video aufnehmen
	Aufzeichnungsdatei einfügen
	Zwischen SMS und MMS wechseln
	Notiz einfügen
	Audio einfügen
	Datei einfügen
	Folie einfügen
	Lesezeichen einfügen

Nachrichten suchen



So finden Sie eine Nachricht schnell in der Nachrichtenliste:

Methode:

1. Tippen Sie auf .
2. Geben Sie Schlüsselwörter der Nachricht ein.
3. Wählen Sie die Nachricht aus.

Absender einer Nachricht anrufen

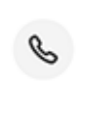
So rufen Sie den Absender einer Nachricht an:

- Wischen Sie über der Nachricht nach links und tippen Sie auf  (in einigen Ländern verfügbar).
- Öffnen Sie die Nachricht im Vollbildmodus und tippen Sie auf .

Nachrichten weiterleiten

Sie können eine Nachricht wie folgt weiterleiten:

- Halten Sie die Nachricht gedrückt und tippen Sie dann auf **Weiterleiten**.
- Tippen Sie auf , um die Nachricht auszuwählen, und dann auf **Weiterleiten**.

Absender einer Nachricht zu Kontakten/blockierten Kontakten hinzufügen

Sie können den Absender einer Nachricht wie folgt zu Kontakten/blockierten Kontakten hinzufügen:

- Halten Sie die Nachricht in der Liste der Nachrichten gedrückt. Tippen Sie dann auf **Zu Kontakten hinzufügen** oder auf **Zu blockierten Kontakten hinzufügen**.
- Tippen Sie in der Vollbildansicht der Nachricht auf  > **Zu Kontakten hinzufügen** oder auf **Zu blockierten Kontakten hinzufügen**.

Hinweis

Sie erhalten keine Anrufe und SMS-Nachrichten von diesem Kontakt, nachdem er zu den blockierten Kontakten hinzugefügt wurde.

Nachrichten löschen

Sie können eine Nachricht wie folgt löschen:

Auf der Listenoberfläche:

- Halten Sie die Nachricht gedrückt und tippen Sie dann auf **Löschen**.
- Wischen Sie über der Nachricht nach links und tippen Sie auf .

Auf der Leseoberfläche:

- Halten Sie die Nachricht gedrückt und tippen Sie dann auf **Löschen**.
- Tippen Sie auf , um die Nachricht auszuwählen, und dann auf **Löschen**.

• Zuletzt gelöscht

Um eine kürzlich gelöschte Nachricht anzuzeigen, tippen Sie auf  > **Zuletzt gelöscht**.

Hinweis

Gelöschte Nachrichten werden 60 Tage lang unter  > **Zuletzt gelöscht** aufbewahrt.

Sie können wie folgt eine Nachricht löschen oder die gelöschte Nachricht wiederherstellen:

- Halten Sie eine Nachricht gedrückt und wählen Sie im Pop-up-Fenster **Wiederherstellen** oder **Löschen** aus.
- Öffnen Sie eine Nachricht, tippen Sie auf , um die Nachricht auszuwählen, und dann auf **Wiederherstellen** oder **Löschen**.

Blockieren unerwünschter Nachrichten oder Anrufe

Gehen Sie zum Blockieren der Nachrichten oder Anrufe eines Kontakts zu  > **Blockieren**.

• **MMS-Nachrichten von unbekanntem Nummern blockieren**

Um MMS-Nachrichten von Nicht-Kontakten zu blockieren, schalten Sie **MMS-Nachrichten von unbekanntem Nummern blockieren** ein.

• **Blockierte Kontakte oder Vertrauensliste verwalten**

Verwenden Sie diese Funktion, um eingehende Anrufe oder Nachrichten nach Nummer, Schlüsselwort und mehr zu blockieren

Methode:

1. Gehen Sie zu  > **Blockieren**.

2. Führen Sie einen der folgenden Schritte aus:

- Tippen Sie auf **Verwaltung blockierter Kontakte** und fügen Sie Blockierregeln für den entsprechenden Typ hinzu.
- Tippen Sie auf **Verwaltung der Vertrauensliste** und fügen Sie Regeln für die Vertrauensliste für den entsprechenden Typ hinzu.

• **Blockierungsbenachrichtigungen verwalten**

Gehen Sie zum Aktivieren oder Deaktivieren von Benachrichtigungen nach dem Blockieren zu **Blockierungsbenachrichtigung**.

• **Verlauf der blockierten Nachrichten anzeigen**

Um den Verlauf der blockierten Nachrichten anzuzeigen, gehen Sie zum **Verlauf der blockierten Nachrichten**.

Hinweis

1. Ob die App auf einem bestimmten Gerät unterstützt wird und welche Funktionen verfügbar sind, kann je nach Gerätemodell, Mobilfunkanbieter und Land/Region variieren.
2. Wenn Sie eine bestimmte Option auf Ihrem Gerät nicht finden können, bedeutet dies, dass die Funktion nicht unterstützt wird.

Tipps

⚠Tipp: Ob die App auf einem bestimmten Gerät unterstützt wird und welche Funktionen verfügbar sind, kann je nach Gerätemodell, Mobilfunkanbieter und Land/Region variieren. Weitere Informationen erhalten Sie von Ihrem Händler oder Dienstanbieter.

Weitere Informationen zu anderen neuen und interessanten Funktionen finden Sie unter **Tipps**. Dort können Sie abschnittsweise nach nützlichen Tipps und Tricks suchen.

⚠Hinweis





Um diese Funktion nutzen zu können, müssen Sie Ihr Gerät mit dem Internet verbinden.

Telefon

⚠Tipp: Ob die App auf einem bestimmten Gerät unterstützt wird und welche Funktionen verfügbar sind, kann je nach Gerätemodell, Mobilfunkanbieter und Land/Region variieren. Weitere Informationen erhalten Sie von Ihrem Händler oder Dienstanbieter.

Einen Anruf tätigen

Methode:

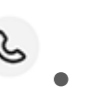
1. Öffnen Sie .
2. Wählen Sie wie folgt einen Kontakt aus:
 - Geben Sie auf der Tastatur eine Nummer ein und tippen Sie auf .
 - Geben Sie die ersten Buchstaben des Kontaktnamens ein, um den Kontakt schnell zu öffnen.
 - Tippen Sie auf einen Kontakt aus der Anrufliste.
 - Wischen Sie einen Kontakt von  aus nach links und tippen Sie anschließend auf .
 - Tippen Sie von  aus auf einen Kontakt und anschließend auf .

⚠Hinweis



Tippen Sie zum Aufzurufen der Tastatur auf .

Einen Anruf annehmen oder ablehnen

Befolgen Sie die nachstehenden Anweisungen, um einen Anruf anzunehmen oder abzulehnen.





• Einen Anruf annehmen

So nehmen Sie einen Anruf an:

- Auf dem Vollbildschirm für eingehende Anrufe: Wischen Sie nach unten, wenn der Bildschirm gesperrt ist.
- Auf dem Vollbildschirm für eingehende Anrufe: Wischen Sie  nach ,
- wenn der Bildschirm gesperrt ist.
- Auf dem Popup-Bildschirm für eingehende Anrufe: Tippen Sie auf .

• Einen Anruf ablehnen







So lehnen Sie einen Anruf ab:

- Auf dem Vollbildschirm für eingehende Anrufe: Wischen Sie nach oben, wenn der Bildschirm gesperrt ist.
- Auf dem Vollbildschirm für eingehende Anrufe: Wischen Sie  nach ,
- wenn der Bildschirm gesperrt ist.
- Tippen Sie auf dem Vollbildschirm für eingehende Anrufe auf , um den Anruf abzulehnen und mit einer Nachricht zu antworten.
- Auf dem Popup-Bildschirm für eingehende Anrufe: Tippen Sie auf .

Aktionssymbole während eines Anrufs

Die Aktionssymbole während eines Anrufs sind in der folgenden Tabelle aufgeführt.

Die Bedeutung der einzelnen Symbole ist der folgenden Tabelle zu entnehmen.

	Den laufenden Anruf aufzeichnen
	Den laufenden Anruf halten
	Das Mikrofon stummschalten
	Einen weiteren Anruf tätigen, während ein Anruf ausgeführt wird
	Einen Videoanruf tätigen
	Die Freisprechfunktion aktivieren
	Tastatur ein-/ausblenden

1. Ob die App auf einem bestimmten Gerät unterstützt wird und welche Funktionen verfügbar sind, kann je nach Gerätemodell, Mobilfunkanbieter und Land/Region variieren.
2. Wenn Sie eine bestimmte Option auf Ihrem Gerät nicht finden können, bedeutet dies, dass die Funktion nicht unterstützt wird.

TelefonEinstellungen

Gehen Sie zum Konfigurieren der Einstellungen für die Telefon-App zu  > **Anrufeinstellungen**.

- Tippen Sie zum Ablehnen von Nachrichten oder Anrufen bestimmter Kontakte auf **Blockieren**.
- Tippen Sie zum Anpassen der Antwortnachrichten für abgelehnte Anrufe auf **Per SMS ablehnen**.
- Um Ihr Telefon so einzustellen, dass es vibriert, wenn Ihr Anruf angenommen oder aufgelegt wird, tippen Sie auf **Vibrieren, wenn die andere Partei den Anruf annimmt/auflegt**.
- Um einen Schnellanruf durch Gedrückthalten einer Zifferntaste zu tätigen, tippen Sie auf **Kurzwahl**, um einen Kontakt einer Ziffer zuzuweisen.
- Um Anrufe bei entsperrtem Bildschirm weiterhin im Pop-up-Fenster oder im Vollbildmodus anzuzeigen, tippen Sie auf **Anzeige eingehender Anrufe bei entsperrtem Bildschirm** und wählen Sie den entsprechenden Anzeigestatus aus.

Kontakte

⚠ Tipp: Ob die App auf einem bestimmten Gerät unterstützt wird und welche Funktionen verfügbar sind, kann je nach Gerätemodell, Mobilfunkanbieter und Land/Region variieren. Weitere Informationen erhalten Sie von Ihrem Händler oder Dienstleister.

Um Kontakte zu erstellen oder zu verwalten, tippen Sie auf dem Startbildschirm auf , um die Kontakte-App zu öffnen.

Kontakte importieren

So importieren Sie Kontakte auf Ihr Gerät:

- Tippen Sie auf **Tippen Sie auf**, um die ausgewählten Kontaktdaten automatisch auf das Gerät zu übertragen.

⚠ Hinweis





Diese Funktion ist nur verfügbar, wenn die Kontaktliste leer ist.

- Gehen Sie zu  > **Kontakteinstellungen** > **Importieren/Exportieren** > **Von Speichergerät importieren** und wählen Sie die Datei der zu

importierenden Kontakte aus. Die ausgewählten Kontaktdaten werden automatisch auf Ihr Gerät importiert.

Kontakte erstellen

Methode:

1. Tippen Sie auf .
2. Führen Sie einen der folgenden Schritte aus:
 - Gehen Sie zum Bearbeiten Ihres Profilbilds zu  > **Foto aufnehmen oder aus Alben auswählen**, um ein Foto aufzunehmen oder ein Bild auszuwählen, und tippen Sie auf .
 - Tippen Sie auf die entsprechenden Felder, um Informationen wie den Namen und die Telefonnummer des Kontakts einzugeben.
3. Tippen Sie auf .

Kontakte bearbeiten



Methode:

1. Tippen Sie auf einen Kontakt.
2. Tippen Sie auf .
3. Sobald Sie Ihre Änderungen vorgenommen haben, tippen Sie auf .

Doppelte Kontakte zusammenführen

Sie können wie folgt vorgehen, um Kontakte mit doppelten Namen oder Telefonnummern zusammenzuführen.

Methode:

1. Gehen Sie zu  > **Kontakteinstellungen** > **Doppelte Kontakte zusammenführen**.
2. Wählen Sie die Kontakte aus, die zusammengeführt werden sollen, oder tippen Sie auf , um alle auszuwählen.
3. Tippen Sie auf .

Hinweis

Diese Funktion funktioniert nur für Kontakte, die am selben Ort gespeichert sind.

Kontakte teilen

Auf der Seite „Kontaktliste“ können Sie einen Kontakt auf folgende Weise teilen:

- Tippen Sie auf einen Kontakt und dann auf **QR-Code-Namenskarte**, um einen zu scannenden QR-Code für andere Geräte zu generieren.
- Tippen Sie auf einen Kontakt und dann auf  > **Kontakte teilen**, um eine

Freigabemethode auszuwählen.

- Halten Sie einen Kontakt gedrückt und gehen Sie dann zu **Teilen**, um eine Freigabemethode auszuwählen.

Kontakte löschen

So löschen Sie Kontakte:

Methode 1:

1. Tippen Sie unter Kontakte auf .
2. Wählen Sie die zu löschenden Kontakte aus oder tippen Sie auf , um alle auszuwählen.
3. Tippen Sie auf  > **Löschen**.

Methode 2:





1. Tippen Sie unter „Kontakte “ auf einen Kontakt.
2. Gehen Sie zu  > **Kontakte löschen** > **Löschen**.

Methode 3:

1. Tippen Sie unter „Kontakte “ auf einen Kontakt und halten Sie ihn gedrückt.
2. Tippen Sie auf **Löschen** > **Löschen**.

• Zuletzt gelöschte Kontakte anzeigen

Sie können die gelöschten Kontakte wiederherstellen oder dauerhaft löschen.

1. Gehen Sie unter „Kontakte “ zu  > **Kontakteinstellungen** > **Zuletzt gelöscht**.
2. Führen Sie einen der folgenden Schritte aus:
 - Um die Kontakte dauerhaft zu löschen, tippen Sie auf , um einen oder mehrere Kontakte auszuwählen, oder auf , um alle Kontakte auszuwählen. Tippen Sie dann auf  > **Dauerhaft löschen**.
 - Um die gelöschten Kontakte wiederherzustellen, tippen Sie auf , um einen oder mehrere Kontakte auszuwählen, oder tippen Sie auf , um alle Kontakte auszuwählen, und tippen Sie dann auf .
 - Tippen Sie zum Deaktivieren von „Zuletzt gelöscht “ auf  > **Zuletzt gelöscht deaktivieren**.

⚠Hinweis

1. Diese Funktion funktioniert nur für Kontakte, die auf Ihrem Gerät gespeichert sind.
2. Inhalte im Ordner „Zuletzt gelöscht “ werden 30 Tage lang gespeichert, bevor sie dauerhaft gelöscht werden.

Kontakte anrufen oder Nachrichten an Kontakte senden

Über die Oberfläche „Kontaktliste“ können Sie wie folgt Kontakte anrufen oder Nachrichten Kontakte senden:

- Wischen Sie einen Kontakt nach links und tippen Sie auf ☎ oder ☏.
- Öffnen Sie die Oberfläche „Details“ eines Kontakts und tippen Sie auf ☎ oder ☏.

Favoriten-Kontakte

Sie können häufige Kontakte als Favoriten markieren, um sie einfach über **Favoriten** aufzurufen.

- Tippen Sie auf ★ > +, wählen Sie einen oder mehrere Kontakte aus und tippen Sie dann auf ✓.
- Tippen Sie auf der Kontaktdetailseite auf ☆.

Nach Kontakten suchen

Anhand einer der folgenden Methoden können Sie schnell einen Kontakt aus einer Kontaktliste finden:

- Tippen Sie unter „Kontakte“ im Index auf der rechten Seite auf die Initialen des Kontakts.
- Tippen Sie in der Oberfläche „Kontaktliste“ auf das Suchfeld oben und geben Sie den Namen oder die Telefonnummer des Kontakts in die Suchleiste ein.

Kontakte exportieren

Um Kontakte von Ihrem Gerät zu exportieren, können Sie wie folgt vorgehen.

Methode:

1. Gehen Sie zu ☰ > **Kontakteinstellungen** > **Importieren/Exportieren** > **Auf Speichergerät exportieren**.
2. Wählen Sie zu exportierende Kontakte aus oder tippen Sie auf ☐, um alle auszuwählen.
3. Tippen Sie auf **Exportieren**.

Kontaktgruppen verwalten

Sie können die Funktion **Gruppen** verwenden, um Ihre Kontakte nach Firma, Kontaktzeit oder anderen Attributen zu organisieren. Sie können auch Nachrichten an Mitglieder einer Gruppe senden oder einen bestimmten Klingelton für die Gruppe festlegen.

• **Gruppen erstellen**

Methode:

1. Um eine Gruppe zu erstellen, gehen Sie auf der Oberfläche „Kontaktliste “ zu **Gruppe** > **+**, geben Sie einen Namen für die neue Gruppe ein und tippen Sie dann auf **OK**.
2. Wählen Sie zum Hinzufügen von Mitgliedern die Kontakte aus, die der neuen Gruppe hinzugefügt werden sollen, und tippen Sie dann auf **+**.

• **Gruppen bearbeiten**

Sie können zur Oberfläche **Gruppe** gehen und Folgendes tun:

- Wählen Sie zum Hinzufügen von Kontakten eine Gruppe aus und tippen Sie dann auf **:** > **Mitglied hinzufügen**, um die hinzuzufügenden Kontakte auszuwählen. Tippen Sie dann auf **+**.
- Tippen Sie zum Löschen einer Gruppe auf **☒**, um sie auszuwählen. Tippen Sie dann auf **☒** > **Löschen**.
- Wählen Sie zum Entfernen oder Verschieben von Kontakten eine Gruppe aus und tippen Sie auf **:** > **Mitglied entfernen**, um die zu entfernenden oder zu verschiebenden Kontakte auszuwählen. Tippen Sie anschließend auf **Mitglied entfernen** oder **Verschieben nach** > **Zielgruppe**.
- Um eine Nachricht an Mitglieder einer Gruppe zu senden, wählen Sie zunächst eine Gruppe aus. Tippen Sie auf **:** > **SMS an Gruppe senden**, wählen Sie die Kontakte aus, an die Sie eine Nachricht senden möchten, und tippen Sie dann auf **☐**.
- Wählen Sie zum Festlegen eines Klingeltons für eine Gruppe eine Gruppe aus und tippen Sie dann auf **:** > **Gruppen-Klingelton**, um Ihren bevorzugten Ton als Klingelton festzulegen.

Weitere Funktionen

Tippen Sie zum Auswählen der Anzeigemethode für Kontakte oder zur Anzeige des Speicherorts unter „Kontakte “ auf **:** > **Kontakteinstellungen** und führen Sie einen der folgenden Schritte aus.

- Um nur Kontakte mit Nummern in der Kontaktliste anzuzeigen, aktivieren Sie **Nur Kontakte mit Nummern anzeigen**.
- Um den Speicherort von Kontakten anzuzeigen oder zu ändern, tippen Sie auf **Speicherort**.

⚠Hinweis

Wenn nur eine Option zum Speichern verfügbar ist, kann die Option nicht bearbeitet werden.

- Tippen Sie auf **Nach Konto anzeigen**, um die an einem bestimmten Ort gespeicherten Kontakte oder die Anzahl der Kontakte an jedem Speicherort anzuzeigen.

Game Center

⚠️ **Tipp: Ob die App auf einem bestimmten Gerät unterstützt wird und welche Funktionen verfügbar sind, kann je nach Gerätemodell, Mobilfunkanbieter und Land/Region variieren. Weitere Informationen erhalten Sie von Ihrem Händler oder Dienstanbieter.**

Tippen Sie auf , um auf **Game Center** zuzugreifen. Dort können Sie nach Ihren Lieblingsspielen suchen und sie herunterladen.

⚠️ Hinweis

Um diese Funktion nutzen zu können, müssen Sie Ihr Gerät mit dem Internet verbinden.

Spiele suchen und herunterladen

Methode:

1. Suchen Sie im Game Center wie folgt nach Spielen:
 - Geben Sie in die Suchleiste Suchbegriffe ein.
 - Gehen Sie zu **Kategorie**, um Spiele nach Kategorie zu suchen.
 - Gehen Sie zu **Rankings**, um nach Spielen basierend auf Beliebtheit, Downloads oder Suchvorgängen zu suchen.
2. Tippen Sie auf das App-Symbol, um das Spiel im Vollbildmodus anzuzeigen, und tippen Sie dann auf **Installieren**.

Weitere Funktionen für Bedienungshilfen

- Um die Apps anzuzeigen, die aktualisiert werden können, gehen Sie zu **Extras > Aktualisierungsverwaltung**.
- Um Spiele-Apps automatisch zu aktualisieren, Erinnerungen an In-App-Ereignisse zu aktivieren oder zu deaktivieren oder den Spiele-Cache zu löschen, gehen Sie zu **Werkzeuge > Einstellungen**.
- Gehen Sie zur Anzeige häufig gestellter Fragen im Game Center zu **Werkzeuge > Hilfe und Feedback**.

Game Space

Hier können Sie die auf Ihrem Gerät installierten Spiele, die Zeit, die Sie kürzlich auf Spiele verwendet haben, oder andere Daten anzeigen.

Methode:

1. Gehen Sie zu **Werkzeuge > Mein Game Space**.
2. Führen Sie einen der folgenden Schritte aus:
 - Wischen Sie über die Karten, um installierte Spiele anzuzeigen, und tippen Sie auf eine Karte, um das Spiel schnell zu starten.
 - Tippen Sie auf **Spieldaten**, um die Zeit, die Sie für jedes Spiel verwendet haben, und die Gesamtdauer während der letzten 7 Tage anzuzeigen.

Einstellungen



Wi-Fi

⚠Tipp: Ob die App auf einem bestimmten Gerät unterstützt wird und welche Funktionen verfügbar sind, kann je nach Gerätemodell, Mobilfunkanbieter und Land/Region variieren. Weitere Informationen erhalten Sie von Ihrem Händler oder Dienstleister.

Mit Wi-Fi-Netzwerk verbinden

Methode:

1. Sie können Wi-Fi wie folgt einschalten:

- Wischen Sie im Status „Kontrollzentrum und Benachrichtigungszentrum separat anzeigen“ von rechts oben nach unten, um das Kontrollzentrum zu öffnen, und tippen Sie auf .
- Wischen Sie im Status „Kontrollzentrum und Benachrichtigungszentrum zusammenführen“ von oben nach unten, um das Kontrollzentrum zu öffnen, und tippen Sie auf .
- Gehen Sie zu **Einstellungen > Wi-Fi**. Schalten Sie **Wi-Fi** ein.

2. Gehen Sie zu **Einstellungen > Wi-Fi**. Tippen Sie zum Verbinden auf ein Netzwerk.

 zeigt an, dass ein Wi-Fi-Passwort erforderlich ist.

Wi-Fi-Netzwerk manuell hinzufügen

Um ein Wi-Fi-Netzwerk hinzuzufügen, das nicht in der Liste der verfügbaren Netzwerke angezeigt wird, gehen Sie zu **Einstellungen > Wi-Fi** und fügen Sie ein Wi-Fi-Netzwerk hinzu, indem Sie die folgenden Methoden anwenden:

Methode:

- Tippen Sie auf **Netzwerk hinzufügen** und geben Sie den Netzwerknamen und den Sicherheitsschlüssel ein.
- Tippen Sie auf , um den Wi-Fi-QR-Code zu scannen.



Bluetooth

⚠Tipp: Ob die App auf einem bestimmten Gerät unterstützt wird und welche Funktionen verfügbar sind, kann je nach Gerätemodell, Mobilfunkanbieter und Land/Region variieren. Weitere Informationen erhalten Sie von Ihrem Händler oder Dienstleister.

Sie können Ihr Telefon über **Bluetooth** mit Geräten in der Nähe verbinden oder Dateien zwischen Geräten übertragen.

Bluetooth einschalten

Sie können Bluetooth wie folgt einschalten:

- Wischen Sie im Status „Kontrollzentrum und Benachrichtigungszentrum separat anzeigen“ von rechts oben nach unten, um das Kontrollzentrum zu öffnen, und tippen Sie auf .
- Wischen Sie im Status „Kontrollzentrum und Benachrichtigungszentrum zusammenführen“ von oben nach unten, um das Kontrollzentrum zu öffnen, und tippen Sie auf .
- Gehen Sie zu **Einstellungen** > **Bluetooth** und schalten Sie **Bluetooth** ein.

Ihr Gerät umbenennen

Methode:

1. Schalten Sie Bluetooth ein und gehen Sie zu **Einstellungen** > **Bluetooth** > **Gerätename**.
2. Geben Sie einen Namen ein.
3. Tippen Sie auf **OK**.

Mit anderen Bluetooth-Geräten koppeln

Methode:

1. Schalten Sie Bluetooth ein und gehen Sie zu **Einstellungen** > **Bluetooth**.
2. Wählen Sie das zu koppelnde Gerät aus.
3. Befolgen Sie die Anweisungen auf dem Bildschirm, um die Verbindung herzustellen.

Hinweis

Um diese Funktion zu verwenden, stellen Sie sicher, dass beim anderen Gerät Bluetooth aktiviert ist und es die eingehende Kopplungsanfrage akzeptiert.

Dateien senden und empfangen

Sie können Daten mit anderen Bluetooth-Geräten auf folgende Weise teilen.

Gehen Sie beispielsweise zum Senden von Fotos an ein anderes Gerät wie folgt vor:

1. Öffnen Sie **Alben** und wählen Sie Fotos zum Senden aus.
2. Tippen Sie auf **Teilen** > **Bluetooth**.
3. Wählen Sie ein Gerät zum Empfangen der Fotos aus.

Hinweis

Um diese Funktion zu verwenden, stellen Sie sicher, dass Bluetooth auf dem anderen Gerät aktiviert ist und es die eingehende Verbindungsanfrage akzeptiert.

Die über Bluetooth empfangenen Dateien anzeigen

Um die über Bluetooth empfangenen Dateien anzuzeigen, gehen Sie zu **Einstellungen > Bluetooth > Über Bluetooth empfangene Dateien**.

Mobilfunknetz

⚠Tipp: Ob die App auf einem bestimmten Gerät unterstützt wird und welche Funktionen verfügbar sind, kann je nach Gerätemodell, Mobilfunkanbieter und Land/Region variieren. Weitere Informationen erhalten Sie von Ihrem Händler oder Dienstleister.



Sie können über **Mobilfunknetz** den aktuellen SIM-Kartenstatus Ihres Geräts erfahren und SIM-Karteninformationen bearbeiten.

⚠Hinweis

Beim Einlegen einer Einzelkarte wird **Mobilfunknetz** angezeigt und beim Einlegen von zwei Karten wird **SIMs und Mobilfunknetz** angezeigt.

Mobilfunknetz einschalten

Methode:

- Wischen Sie im Status „Kontrollzentrum und Benachrichtigungszentrum separat anzeigen“ von rechts oben nach unten, um das Kontrollzentrum zu öffnen, und tippen Sie auf .
- Wischen Sie im Status „Kontrollzentrum und Benachrichtigungszentrum zusammenführen“ von oben nach unten, um das Kontrollzentrum zu öffnen, und tippen Sie auf .
- Gehen Sie zu **Einstellungen > Mobilfunknetz (SIMs und Mobilfunknetz)** und schalten Sie **Datennetzwerk** ein.

Datennutzung anzeigen

Um den Datenverbrauch für einen bestimmten Zeitraum zu überprüfen, gehen Sie zu **Einstellungen > Mobilfunknetz oder SIMs und Mobilfunknetz > Datenverwaltung**.

SIM-Karteninformationen festlegen

Methode:

1. Gehen Sie zu **Einstellungen > Mobilfunknetz oder SIMs und**

Mobilfunknetz und tippen Sie auf die zu ändernde SIM-Karte.

2. Führen Sie einen der folgenden Schritte aus:

- Um den Namen oder die Nummer der SIM-Karte zu ändern, tippen Sie auf **Name bearbeiten** oder **SIM-Kartenummer**.
- Um den bevorzugten Netzwerktyp für Ihre SIM-Karte festzulegen, tippen Sie auf **Netzwerkmodus** (in einigen Ländern verfügbar).

Standard-SIM-Karte festlegen

Legen Sie mit der folgenden Methode eine der im Gerät eingesetzten SIM-Karten als bevorzugte SIM-Karte für das Datennetzwerk oder Anrufe fest:

1. Gehen Sie zu **Einstellungen > SIMs und Mobilfunknetz**.
2. Tippen Sie unter **Standard-SIM-Karte** auf **Daten** oder **Wählen** (in einigen Ländern verfügbar) und wählen Sie die entsprechende SIM-Karte aus.

Hinweis



Diese Funktion ist nur verfügbar, wenn in dem Gerät zwei SIM-Karten eingesetzt und beide Karten aktiviert sind.

Weitere Verbindungen

Flugmodus

● **Flugmodus**

Sie können „Flugmodus“ wie folgt einschalten:

- Wischen Sie im Status „Kontrollzentrum und Benachrichtigungszentrum separat anzeigen“ von rechts oben nach unten, um das Kontrollzentrum zu öffnen, und tippen Sie auf .
- Wischen Sie im Status „Kontrollzentrum und Benachrichtigungszentrum zusammenführen“ von oben nach unten, um das Kontrollzentrum zu öffnen, und tippen Sie auf .
- Gehen Sie zu **Einstellungen > Weitere Verbindungen** und schalten Sie **Flugmodus** ein.

Persönlicher Hotspot

 **Tipp: Ob die App auf einem bestimmten Gerät unterstützt wird und welche Funktionen verfügbar sind, kann je nach Gerätemodell, Mobilfunkanbieter und Land/Region variieren. Weitere Informationen erhalten Sie von Ihrem Händler oder Dienstleister.**

Persönlicher Hotspot für ●

Um anderen Geräten den Zugriff auf das Netzwerk dieses Geräts durch eine Hotspot-Verbindung zu ermöglichen, tippen Sie auf **Persönlicher Hotspot**.

Tethering über persönlichen Hotspot

Methode:

1. Sie können „Persönlicher Hotspot“ wie folgt einschalten:

- Wischen Sie im Status „Kontrollzentrum und Benachrichtigungszentrum separat anzeigen“ von rechts oben nach unten, um das Kontrollzentrum zu öffnen, und tippen Sie auf .

- Wischen Sie im Status „Kontrollzentrum und Benachrichtigungszentrum zusammenführen“ von oben nach unten, um das Kontrollzentrum zu öffnen, und tippen Sie auf .

- Gehen Sie zu **Einstellungen > Weitere Verbindungen > Persönlicher Hotspot** und schalten Sie **Persönlicher Hotspot** ein.

2. Führen Sie einen der folgenden Schritte aus:

- Um den Hotspot-Namen, das Passwort und mehr zu ändern, gehen Sie zu **Einstellungen > Weitere Verbindungen > Persönlicher Hotspot > Hotspot-Konfiguration**.

- Um die maximale Anzahl der Geräte festzulegen, die eine Hotspot-Verbindung herstellen dürfen, gehen Sie zu **Einstellungen > Weitere Verbindungen > Persönlicher Hotspot > Maximale Verbindungen**.

- Um die Geräte anzuzeigen, die mit Ihrem Hotspot oder den blockierten Geräten verbunden sind, gehen Sie zu **Einstellungen > Weitere Verbindungen > Persönlicher Hotspot > Verbundene oder blockierte Geräte**.

USB-Tethering und Bluetooth-Tethering

Methode:

1. Gehen Sie zu **Einstellungen > Weitere Verbindungen > Persönlicher Hotspot > Weitere Hotspot-Einstellungen**, um **USB-Tethering** oder **Bluetooth-Tethering** einzuschalten.

2. Führen Sie einen der folgenden Schritte aus:

- Schließen Sie für das Tethering mittels USB-Kabel Ihr Telefon über ein USB-Kabel an das andere Gerät an.

- Koppeln Sie für das Tethering mittels Bluetooth Ihr Telefon mit dem anderen Gerät.

Hinweis

Mit Mac-Computern ist kein Tethering mit Android-Geräten über USB möglich.

Weitere Hotspot-Einstellungen

Um ein Datenlimit oder eine Dauer für die automatische Hotspot-Abschaltung festzulegen, wenn keine Geräte verbunden sind, gehen Sie zu **Einstellungen > Weitere Verbindungen > Persönlicher Hotspot > Weitere Hotspot-Einstellungen** und tippen Sie auf **Einmaliges Limit für mobile Daten** oder **Automatische Abschaltung, wenn kein Gerät verbunden ist**.

Datenverwaltung

⚠ **Tipp: Ob die App auf einem bestimmten Gerät unterstützt wird und welche Funktionen verfügbar sind, kann je nach Gerätemodell, Mobilfunkanbieter und Land/Region variieren. Weitere Informationen erhalten Sie von Ihrem Händler oder Dienstleister.**

• Datenverwaltung

Datennutzung anzeigen

Um die monatliche oder tägliche Datennutzung anzuzeigen, gehen Sie zu **Einstellungen > Weitere Verbindungen > Datenverwaltung** und tippen Sie auf **Details anzeigen**.

Netzwerkberechtigungen von Apps verwalten

Um zu steuern, ob Ihre Apps auf die Daten oder das Wi-Fi-Netzwerk zugreifen dürfen, können Sie wie folgt vorgehen.

Methode:

1. Gehen Sie zu **Einstellungen > Weitere Verbindungen > Datenverwaltung > Netzwerkverwaltung > Datennetzwerk oder Wi-Fi**.
2. Aktivieren bzw. deaktivieren Sie den entsprechenden App-Schalter.

Datensparmodus einschalten

Um zu verhindern, dass einige Apps Daten im Hintergrund verwenden, und um somit die Datennutzung zu reduzieren, können Sie wie folgt vorgehen.

Methode:

1. Gehen Sie zu **Einstellungen > Weitere Verbindungen > Datenverwaltung > Datensparmodus** und aktivieren Sie den Schalter.
2. Gehen Sie zum Entfernen von Apps von dieser Funktion zu **App-Vertrauensliste** und aktivieren Sie die Schalter für diese Apps.

VPN

⚠Tipp: Ob die App auf einem bestimmten Gerät unterstützt wird und welche Funktionen verfügbar sind, kann je nach Gerätemodell, Mobilfunkanbieter und Land/Region variieren. Weitere Informationen erhalten Sie von Ihrem Händler oder Dienstleister.

● VPN

Über VPN können Sie von Ihrem Gerät aus eine Verbindung zu einem privaten gesicherten Netzwerk herstellen.

Methode:

1. Tippen Sie auf **Einstellungen > Weitere Verbindungen > VPN > VPN hinzufügen**, geben Sie die erforderlichen Informationen ein und speichern Sie sie.
2. Wählen Sie das konfigurierte VPN aus, schalten Sie **VPN** ein und geben Sie Ihren Benutzernamen und Ihr Passwort ein.

Privates DNS

⚠Tipp: Ob die App auf einem bestimmten Gerät unterstützt wird und welche Funktionen verfügbar sind, kann je nach Gerätemodell, Mobilfunkanbieter und Land/Region variieren. Weitere Informationen erhalten Sie von Ihrem Händler oder Dienstleister.

● Privates DNS

Ein privates DNS dient dem Datenschutz und der Sicherheit, wenn Sie eine Verbindung zu einer Ziel-URL herstellen.

Methode:

1. Gehen Sie zu **Einstellungen > Weitere Verbindungen > Privates DNS**.
2. Wählen Sie die entsprechende Option aus.

Android Auto

⚠Tipp: Ob die App auf einem bestimmten Gerät unterstützt wird und welche Funktionen verfügbar sind, kann je nach Gerätemodell, Mobilfunkanbieter und Land/Region variieren. Weitere Informationen erhalten Sie von Ihrem Händler oder Dienstleister.

● Android Auto

Um Ihr Gerät über ein USB-Kabel oder drahtlos mit Ihrem Fahrzeugdisplay zu verbinden, damit Sie Wegbeschreibungen erhalten, Anrufe tätigen oder

entgegennehmen, SMS-Nachrichten senden und Musik wiedergeben können, gehen Sie zu **Einstellungen > Weitere Verbindungen > Android Auto**.

⚠Hinweis

Melden Sie sich bei Ihrem Google-Konto an, bevor Sie diese Funktion verwenden.

Bildschirmspiegelung

⚠**Tipp: Ob die App auf einem bestimmten Gerät unterstützt wird und welche Funktionen verfügbar sind, kann je nach Gerätemodell, Mobilfunkanbieter und Land/Region variieren. Weitere Informationen erhalten Sie von Ihrem Händler oder Dienstleister.**

● Bildschirmspiegelung

Um die Inhalte von Ihrem Gerät drahtlos auf ein anderes Gerät zu übertragen, gehen Sie zu **Einstellungen > Weitere Verbindungen > Bildschirmspiegelung**.

⚠Hinweis

1. Um diese Funktion nutzen zu können, müssen Sie Ihr Gerät mit dem Internet verbinden.
2. Stellen Sie sicher, dass beide Geräte während der Bildschirmspiegelung mit demselben Wi-Fi-Netzwerk verbunden sind.
3. Stellen Sie sicher, dass das Spiegelungsgerät mit einem Wi-Fi-Netzwerk verbunden werden kann und das DLNA-Protokoll unterstützt.

● Spiegelung lokaler Dateien

Gehen Sie zum Spiegeln lokaler Videos, Bilder oder anderer Inhalte auf ein anderes Gerät zu **Einstellungen > Weitere Verbindungen > Bildschirmspiegelung > Spiegelung lokaler Dateien**.

Sie können einen Bildschirmspiegelungstyp nach Ihren Präferenzen auswählen.

OTG

● OTG

Mit **OTG** können Sie ein USB-Speichergerät mit Ihrem Telefon verbinden und dann die darauf gespeicherten Fotos, Videos und anderen Dateien durchsuchen und verwalten. Gehen Sie dazu zum Dateimanager auf Ihrem Telefon.

Hinweis

Wenn der OTG-Modus fünf Minuten lang inaktiv ist, wird er automatisch deaktiviert.

Drucken

 Tipp: Ob die App auf einem bestimmten Gerät unterstützt wird und welche Funktionen verfügbar sind, kann je nach Gerätemodell, Mobilfunkanbieter und Land/Region variieren. Weitere Informationen erhalten Sie von Ihrem Händler oder Dienstleister.

• Drucken

Um Fotos oder Dateien von bestimmten Apps auf Ihrem Gerät zu drucken, aktivieren Sie **Drucken** unter **Einstellungen > Weitere Verbindungen > Drucken**.

Hinweis

Fügen Sie vor dem Drucken bitte einen Drucker hinzu, der Daten über das Internet empfangen kann.

Chromebook

• Chromebook

Sie haben folgende Möglichkeiten, sobald Ihr Telefon mit einem Chromebook verbunden ist:

- Synchronisieren des Chat-Verlaufs.
- Teilen von Dateien.
- Verwenden des Chromebook zum Senden und Empfangen von SMS-Nachrichten.
- Verbinden des Chromebook mit dem Netzwerk Ihres Telefons.
- Entsperren des Chromebook mit Ihrem Telefon.

Hinweis

Melden Sie sich bei Ihrem Google-Konto an, bevor Sie diese Funktion verwenden.

NFC



 Tipp: Ob die App auf einem bestimmten Gerät unterstützt wird und welche Funktionen verfügbar sind, kann je nach Gerätemodell, Mobilfunkanbieter und Land/Region variieren. Weitere Informationen erhalten Sie von Ihrem Händler oder Dienstleister.

• NFC

Mit **NFC** können Sie mobil Zahlungen tätigen, elektronische Signaturen erstellen und vieles mehr.

NFC aktivieren

Sie können NFC wie folgt einschalten:

- Wischen Sie im Status „Kontrollzentrum und Benachrichtigungszentrum separat anzeigen“ von rechts oben nach unten, um das Kontrollzentrum zu öffnen, und tippen Sie auf  > .
- Wischen Sie im Status „Kontrollzentrum und Benachrichtigungszentrum zusammenführen“ von oben nach unten, um das Kontrollzentrum zu öffnen, und tippen Sie auf .
- Gehen Sie zu **Einstellungen > Weitere Verbindungen > NFC**. Schalten Sie **NFC** ein.

NFC verwenden

- Um Zahlungen über NFC zu tätigen, aktivieren Sie NFC, richten Sie eine Zahlungs-App ein und platzieren Sie den NFC-Scanbereich Ihres Telefons in der Nähe des Zahlungslesers.

Hinweis

Um die Standard-Zahlungsmethode zu ändern, gehen Sie zu **Einstellungen > Weitere Verbindungen > NFC > kontaktlose Zahlung**.

- Um das NFC-Tag auf einer Karte zu lesen, aktivieren Sie NFC, platzieren Sie den NFC-Scanbereich Ihres Telefons in der Nähe des NFC-Tags und wählen Sie eine App aus.

Schnelles Teilen

 **Tipp: Ob die App auf einem bestimmten Gerät unterstützt wird und welche Funktionen verfügbar sind, kann je nach Gerätemodell, Mobilfunkanbieter und Land/Region variieren. Weitere Informationen erhalten Sie von Ihrem Händler oder Dienstleister.**

• Schnelles Teilen

Um Fotos, Videos, Dokumente und andere Dateien mit Geräten in der Nähe zu teilen, gehen Sie zu **Einstellungen > Weitere Verbindungen > Schnelles Teilen**. Sie haben dann eine der folgenden Möglichkeiten:

- Tippen Sie zum Umbenennen des Geräts auf **Gerätename**, geben Sie einen Namen ein und tippen Sie dann auf **Speichern**.
- Um Benutzer auszuwählen, die Inhalte mit Ihnen teilen können, gehen Sie zu **Wer kann Inhalte mit Ihnen teilen** und wählen Sie die gewünschten Optionen aus.
- Weitere Informationen zu diesen Optionen finden Sie unter **Mehr über „Schnelles Teilen“** erfahren.

⚠Hinweis

Sie müssen Wi-Fi und Bluetooth einschalten, um diese Funktion zu verwenden.

Display, Helligkeit und Augenschutz



⚠**Tipp: Ob die App auf einem bestimmten Gerät unterstützt wird und welche Funktionen verfügbar sind, kann je nach Gerätemodell, Mobilfunkanbieter und Land/Region variieren. Weitere Informationen erhalten Sie von Ihrem Händler oder Dienstanbieter.**

Mit dieser Option können Sie die Anzeigeeinstellungen für Ihr Gerät ändern oder anpassen, z. B. Bildschirmhelligkeit und Schriftarten.

Bildschirmhelligkeit anpassen



• Bildschirmhelligkeit manuell anpassen

Sie können dies wie folgt anpassen:

- Wischen Sie im Status „Kontrollzentrum und Benachrichtigungszentrum separat anzeigen“ von rechts oben nach unten, um das Kontrollzentrum zu öffnen, und ziehen Sie .
- Wischen Sie im Status „Kontrollzentrum und Benachrichtigungszentrum zusammenführen“ von oben nach unten, um das Kontrollzentrum zu öffnen, und ziehen Sie .
- Gehen Sie zu **Einstellungen > Anzeige, Helligkeit und Augenschutz** und ziehen Sie .

• Automatisches Einstellen der Bildschirmhelligkeit

Sie können dies wie folgt anpassen:



- Wischen Sie im Status „Kontrollzentrum und Benachrichtigungszentrum separat anzeigen“ von rechts oben nach unten, um das Kontrollzentrum zu öffnen, und tippen Sie auf .
- Wischen Sie im Status „Kontrollzentrum und Benachrichtigungszentrum zusammenführen“ von oben nach unten, um das Kontrollzentrum zu öffnen, und tippen Sie auf .

- Gehen Sie zu **Einstellungen > Anzeige, Helligkeit und Augenschutz** und schalten Sie **Automatische Helligkeit** ein.

Augenschutz aktivieren

Der Augenschutz zeigt wärmere Farben auf dem Bildschirm an, die Ihre Augen schonen.

Sie können die Funktion wie folgt einschalten:

- Wischen Sie im Status „Kontrollzentrum und Benachrichtigungszentrum separat anzeigen“ von rechts oben nach unten, um das Kontrollzentrum zu öffnen, halten Sie  gedrückt und schalten Sie **Augenschutz** ein.
- Wischen Sie im Status „Kontrollzentrum und Benachrichtigungszentrum zusammenführen“ von oben nach unten, um das Kontrollzentrum zu öffnen, halten Sie  gedrückt und schalten Sie **Augenschutz** ein.
- Gehen Sie zu **Einstellungen > Anzeige, Helligkeit und Augenschutz > Augenkomfort und -schutz** und schalten Sie **Augenschutz** ein.

• Zeitplan zum Ein-/Ausschalten von „Augenschutz“



Methode:

1. Gehen Sie zu **Einstellungen > Anzeige, Helligkeit und Augenschutz > Augenkomfort und -schutz** und tippen Sie auf **Geplantes Einschalten**.
2. Wählen Sie eine der folgenden Optionen aus:
 - Wählen Sie **Sonnenuntergang bis Sonnenaufgang** aus.
 - Wählen Sie **Benutzerdefiniert** aus und legen Sie die Start- und Endzeit fest.

Dunkles Design aktivieren

Bei manchen Bildschirmen verwendet „Dunkles Design“ einen durchgängig schwarzen Hintergrund, was die Akkulaufzeit verlängert.

Sie können die Funktion wie folgt einschalten:

- Wischen Sie im Status „Kontrollzentrum und Benachrichtigungszentrum separat anzeigen“ von rechts oben nach unten, um das Kontrollzentrum zu öffnen, halten Sie  gedrückt und schalten Sie **Dunkelmodus** ein.
- Wischen Sie im Status „Kontrollzentrum und Benachrichtigungszentrum zusammenführen“ von oben nach unten, um das Kontrollzentrum zu öffnen, halten Sie  gedrückt und schalten Sie **Dunkelmodus** ein.
- Gehen Sie zu **Einstellungen > Anzeige, Helligkeit und Augenschutz** und wählen Sie **Dunkelmodus**.

• Zeitplan zum Ein-/Ausschalten des Dunkelmodus

Methode:

1. Gehen Sie zu **Einstellungen > Anzeige, Helligkeit und Augenschutz**. Tippen Sie unter **Erscheinungsbild** auf **Geplanter Wechsel**.
2. Wählen Sie eine der folgenden Optionen aus:
 - Wählen Sie **Sonnenuntergang bis Sonnenaufgang** aus.
 - Wählen Sie **Benutzerdefiniert** aus und legen Sie die Start- und Endzeit fest.

Automatische Sperre einrichten

Mit dieser Funktion wird der Bildschirm nach einer bestimmten Zeit der Inaktivität automatisch gesperrt.

Methode:

1. Gehen Sie zu **Einstellungen > Anzeige, Helligkeit und Augenschutz** und tippen Sie auf **Auto-Sperre**.
2. Wählen Sie einen Zeitraum aus.

Bildschirmschoner aktivieren



Methode:

1. Gehen Sie zu **Einstellungen > Anzeige, Helligkeit und Augenschutz > Bildschirmschoner**.
2. Aktivieren Sie **Bildschirmschoner einschalten**.
3. Wählen Sie einen Stil für den Bildschirmschoner und den Startzeitpunkt aus.

Schriftgröße und Schriftart anpassen

• Schriftarten anpassen:

Methode:

1. Gehen Sie zu **Einstellungen > Anzeige, Helligkeit und Augenschutz**.
2. Führen Sie einen der folgenden Schritte aus:
 - Gehen Sie zum Vergrößern oder Verkleinern der Schrift zu **Schriftgröße und -stärke** und ziehen Sie  unter **Schriftgröße**.
 - Wenn alle Schriftarten fett gedruckt dargestellt werden sollen, gehen Sie zu **Schriftgröße und -stärke** und tippen Sie auf **Fettschrift**.
 - Ziehen Sie zum Vergrößern oder Verkleinern aller Inhalte  unter **Anzeigegröße**.

• Schriftart ändern

Methode:

1. Gehen Sie zu **Einstellungen > Anzeige, Helligkeit und Augenschutz > Schriftstil**.

2. Wählen Sie eine der folgenden Optionen aus:

- Wählen Sie einen vorinstallierten Stil aus.
- Tippen Sie auf **Weitere Schriftarten**, um einen bevorzugten Schriftstil herunterzuladen.

Bildwiederholffrequenz anpassen

Methode:

1. Gehen Sie zu **Einstellungen > Anzeige, Helligkeit und Augenschutz > Bildwiederholffrequenz**.
2. Wählen Sie eine Bildwiederholffrequenz aus.

Seitenverhältnis von Apps anpassen

• Apps im Vollbildmodus anzeigen

Methode:

1. Gehen Sie zu **Einstellungen > Anzeige, Helligkeit und Augenschutz > Im Vollbildmodus anzeigen**.
2. Schalten Sie die Option neben den Apps ein, die Sie im Vollbildmodus anzeigen möchten.

• Apps oben auf dem Bildschirm anzeigen

Methode:

1. Gehen Sie zu **Einstellungen > Anzeige, Helligkeit und Augenschutz > Oben anzeigen**.
2. Tippen Sie auf die App, die Sie bearbeiten möchten.
3. Wählen Sie eine Anzeigeeoption aus.

Startbildschirm, Sperrbildschirm und Hintergrund

⚠Tipp: Ob die App auf einem bestimmten Gerät unterstützt wird und welche Funktionen verfügbar sind, kann je nach Gerätemodell, Mobilfunkanbieter und Land/Region variieren. Weitere Informationen erhalten Sie von Ihrem Händler oder Dienstleister.

Das Design oder den Hintergrund anpassen

Mit dieser Option können Sie das Design oder den Hintergrund für Ihr Gerät einrichten.

Methode:

1. Gehen Sie zu **Einstellungen > Startbildschirm, Sperrbildschirm und**

Hintergrund > Design oder Hintergrund.

2. Wählen Sie ein Design oder einen Hintergrund aus.

Always On Display anpassen

Mit dieser Funktion können Sie die Zeit, den Akkustand, Benachrichtigungen und andere Informationen auf dem AOD-Bildschirm prüfen.

Methode:

1. Gehen Sie zu **Einstellungen > Startbildschirm, Sperrbildschirm und Hintergrund > Always On Display**, um **Always On Display** einzuschalten.
2. Führen Sie einen der folgenden Schritte aus:
 - Tippen Sie zum Ändern des AOD-Stils auf der **Always On Display**-Oberfläche auf einen AOD-Stil und dann auf .
 - Um den AOD-Anzeigemodus zu ändern, gehen Sie zu **Weitere Einstellungen > Anzeigemodus** und wählen Sie einen Modus aus.
 - Wenn Sie festlegen möchten, dass Ihr Gerät beim Empfang von Benachrichtigungen aufgeweckt wird, gehen Sie zu **Weitere Einstellungen**, um **Always On Display für neue Benachrichtigungen** einzuschalten.

Gerätesymbole ändern

Methode:

1. Gehen Sie zu **Einstellungen > Startbildschirm, Sperrbildschirm und Hintergrund > Symbole**.
2. Führen Sie einen der folgenden Schritte aus:
 - Um den Symbolstil auf Ihrem Gerät zu ändern, wählen Sie einen Stil unter **Mehr** aus.
 - Um die abgerundeten Ecken oder die Größe von Symbolen auf Ihrem Gerät anzupassen, ziehen Sie  unter **Abgerundete Ecken** oder **Größe**.

UI-Farbe ändern

Mit dieser Option können Sie die UI-Farbe für Ihr Gerät ändern.

Methode:

1. Gehen Sie zu **Einstellungen > Startbildschirm, Sperrbildschirm und Hintergrund > Systemstile** und schalten Sie **System- und App-UI-Farbe** ein.
2. Wählen Sie eine Farbe aus den Grundfarben oder aus dem Hintergrund.
3. Zum Wiederherstellen der ursprünglichen System- und App-UI-Farbe die Option **System- und App-UI-Farbe** ausschalten.

Sperrbildschirm-Einstellungen

Mit dieser Option können Sie den Stil des Sperrbildschirms ändern und die Sperrbildschirm-Shortcuts anpassen.

Methode:

1. Gehen Sie zu **Einstellungen > Startbildschirm, Sperrbildschirm und Hintergrund > Sperrbildschirm-Einstellungen**.

2. Führen Sie einen der folgenden Schritte aus:

· Tippen Sie auf **Bearbeiten**, um die Uhr des Sperrbildschirms, das Datumsformat oder Funktionen einzustellen, die schnell auf dem Sperrbildschirm gestartet werden können.

· Aktivieren Sie zum Ändern des Hintergrundbildes des Sperrbildschirms **Hintergrund des Sperrbildschirms designabhängig ändern**.

Hinweis

Nur statische Hintergründe können sich zusammen mit Designs verändern.

Startbildschirm-Einstellungen

Mit dieser Funktion können Sie Stil, Layout, Symbole und andere Einstellungen des Startbildschirms ändern.

Methode:

1. Gehen Sie zu **Einstellungen > Startbildschirm, Sperrbildschirm und Hintergrund > Startbildschirm-Einstellungen**.

2. Führen Sie einen der folgenden Schritte aus:

· Um den Stil des Startbildschirms zu ändern, wählen Sie **Stil des Startbildschirms** aus, um zwischen „Standard“ und „Drawer“ auszuwählen.

· Um das Layout des Startbildschirms zu ändern, gehen Sie zu **Layout des Startbildschirms**.

· Gehen Sie zum Ändern der Bildschirm-Wischieffekte Ihres Geräts zu **Wischieffekte**.

· Schalten Sie zum Sperren des aktuellen Startbildschirm-Layouts **Layout sperren** ein.

· Tippen Sie zum Ändern der Funktion, die beim Wischen nach unten auf dem Startbildschirm aktiviert wird, auf **Auf dem Startbildschirm nach unten Wischen** und wählen Sie eine Funktion aus.

Hinweis

1. Einige Optionen sind möglicherweise nicht verfügbar oder können je nach Land/Region und Gerätemodell variieren.

2. Wenn Sie eine bestimmte Option auf Ihrem Gerät nicht finden können, bedeutet dies, dass die Funktion nicht unterstützt wird.

Einfacher Modus

Um ein einfaches Layout für den Startbildschirm und eine größere Systemschriftart zu aktivieren, gehen Sie zu **Einstellungen > Startbildschirm, Sperrbildschirm und Hintergrund > Einfacher Modus**, um diese Funktion zu aktivieren.

Dynamische Effekte

Im Rahmen der entsprechenden Funktion steht eine Vielzahl verschiedener Animationsstile zur Verfügung. Sie können zu **Einstellungen > Startbildschirm, Sperrbildschirm und Hintergrund > Dynamische Effekte** gehen, um Ihren bevorzugten Stil auszuwählen und anzuwenden.

Methode:

- Gehen Sie zum Verbessern der dynamischen Effekte und Anzeigeeffekte einiger Oberflächen zu **Verbesserte dynamische Effekte**.
- Gehen Sie zum Ändern der Fingerabdrucks- oder Gesichtserkennungsanimation zu **Sperrbildschirm-Fingerabdruck, Fingerabdruckerkennung oder Gesichtserkennung**, um Ihre bevorzugte Animation auszuwählen, und tippen Sie dann auf **Anwenden**.
- Gehen Sie zum Ändern der Startbildschirm-Animation zu **Startbildschirm-Übergang oder Entsperrung für Startbildschirm**, um Ihre bevorzugte Animation auszuwählen, und tippen Sie dann auf **Anwenden**.
- Gehen Sie zum Anzeigen des Umgebungslichteffekts bei aus- oder eingeschaltetem Bildschirm zu **Umgebungslichteffekt**.
- Gehen Sie zum Ändern der USB-Einsteckanimation oder Ladeanimation zu **Ladeanimation oder USB-Einsteckanimation**, um Ihre bevorzugte Animation auszuwählen, und tippen Sie dann auf **Anwenden**.
- Gehen Sie zum Ändern der Animation für Bildschirm ein-/ausschalten beim Drücken der Ein/Aus-Taste zu **Animation für Bildschirm ein-/ausschalten**, um die gewünschte Animation auszuwählen, und klicken Sie dann auf **Anwenden**.

⚠Hinweis

1. Diese Funktion ist nur auf Geräten verfügbar, die Fingerabdruck- oder Gesichtserkennung unterstützen.
2. Wenn die Fingerabdruck- oder Gesichtserkennung auf Ihrem Gerät deaktiviert ist, müssen Sie nach dem Anwenden der Animation eine Option für die Displaysperre auswählen und anschließend die Anweisungen auf dem Bildschirm für die nachfolgenden Schritte befolgen.

Töne und Vibration

⚠️ **Tipp: Ob die App auf einem bestimmten Gerät unterstützt wird und welche Funktionen verfügbar sind, kann je nach Gerätemodell, Mobilfunkanbieter und Land/Region variieren. Weitere Informationen erhalten Sie von Ihrem Händler oder Dienstleister.**

Um den Medienton, Klingelton oder die Töne zu ändern, die das Gerät wiedergibt, wenn Sie andere Arten von Benachrichtigungen erhalten, gehen Sie zu **Einstellungen > Töne und Vibration**.

Die Funktion der Lautstärketasten anpassen

Um zu ändern, ob die Lautstärketasten die Medien- oder Klingeltonlautstärke anpassen, tippen Sie auf **Lautstärketasten zum Anpassen nutzen**.

„Bitte nicht stören“ einschalten

Schalten Sie **Bitte nicht stören** ein, um nur Benachrichtigungen von wichtigen Kontakten und Apps zu erhalten.

Sie können die Funktion wie folgt einschalten:

- Wischen Sie im Status „Kontrollzentrum und Benachrichtigungszentrum separat anzeigen“ von rechts oben nach unten, um das Kontrollzentrum zu öffnen, und tippen Sie auf **Bitte nicht stören**.
- Wischen Sie im Status „Kontrollzentrum und Benachrichtigungszentrum zusammenführen“ von oben nach unten, um das Kontrollzentrum zu öffnen, und tippen Sie auf **Bitte nicht stören**.
- Gehen Sie zu **Einstellungen > Töne und Vibration > Bitte nicht stören** und schalten Sie **Bitte nicht stören** ein.

Vibration festlegen

Um festzulegen, dass Ihr Gerät beim Klingeln vibrieren soll, gehen Sie zu **Einstellungen > Töne und Vibration** und schalten Sie **Beim Klingeln vibrieren** ein.

Um die Vibrationsintensität des Geräts anzupassen, gehen Sie zu **Einstellungen > Töne und Vibrationen > Vibrationsintensität** (in einigen Ländern verfügbar).

⚠️ **Hinweis**

1. Ob die App auf einem bestimmten Gerät unterstützt wird und welche Funktionen verfügbar sind, kann je nach Gerätemodell, Mobilfunkanbieter und Land/Region variieren.
2. Wenn Sie eine bestimmte Option auf Ihrem Gerät nicht finden können, bedeutet dies, dass die Funktion nicht unterstützt wird.

Hinweiston einstellen

Gehen Sie zum Ändern der Einstellungen des Hinweistons zu **Einstellungen > Töne und Vibration > Hinweiston**.

Sie können bestimmte Tonarten je nach Ihren Präferenzen ein- oder ausschalten.

Klingelton anpassen

Gehen Sie zum Ändern der Klingeltoneinstellungen zu **Einstellungen > Töne und Vibration > Klingelton für eingehende Anrufe, Benachrichtigungsklingelton, Wecker-Klingelton oder Nachrichtenklingelton** (in einigen Ländern verfügbar).

Sie können je nach Präferenz entweder einen Systemklingelton oder einen benutzerdefinierten Klingelton auswählen.

Tonqualität und -effekte ändern

Gehen Sie zu **Einstellungen > Töne und Vibration > Tonqualität und Toneffekte**, um die Tonqualität oder Toneffekte zu ändern.

Haptisches Feedback festlegen

Gehen Sie zum Aktivieren des Vibrationsfeedbacks beim Bedienen Ihres Geräts zu **Einstellungen > Töne und Vibration > Haptisches Feedback** und schalten Sie **Haptisches Feedback** ein.

Sie können die haptische Stärke unter **Haptische Stärke** an Ihre Präferenzen anpassen (in einigen Ländern verfügbar).

Hinweis

1. Ob die App auf einem bestimmten Gerät unterstützt wird und welche Funktionen verfügbar sind, kann je nach Gerätemodell, Mobilfunkanbieter und Land/Region variieren.
2. Wenn Sie eine bestimmte Option auf Ihrem Gerät nicht finden können, bedeutet dies, dass die Funktion nicht unterstützt wird.

Apps

 **Tipp:** Ob die App auf einem bestimmten Gerät unterstützt wird und welche Funktionen verfügbar sind, kann je nach Gerätemodell, Mobilfunkanbieter und Land/Region variieren. Weitere Informationen erhalten Sie von Ihrem Händler oder Dienstleister.

Um die Bildschirmzeit sowie inaktive Apps anzeigen zu lassen oder Standard-Apps festzulegen, gehen Sie zu **Einstellungen > Apps**.

Alle Apps verwalten

Methode:

1. Gehen Sie zu **Einstellungen > Apps > App-Manager**.

2. Führen Sie einen der folgenden Schritte aus:

· Zeigen Sie alle Apps an.

· Tippen Sie auf eine App, um die Details dieser App anzuzeigen und zu verwalten.

Bildschirmzeit anzeigen

• **Lassen Sie sich täglich einen Überblick darüber geben, wie lange Sie Apps nutzen, wie viele Benachrichtigungen Sie erhalten und wie oft Sie Ihr Gerät überprüfen**

Methode:

1. Gehen Sie zu **Einstellungen > Apps > Bildschirmzeit**.

2. Führen Sie einen der folgenden Schritte aus:

· Tippen Sie auf , um zwischen **Bildschirmzeit**, **Empfangene Benachrichtigungen** und **Anzahl der Öffnungen/Entsperrungen** zu wechseln und Details anzuzeigen.

· Tippen Sie auf < oder >, um zu anderen Daten zu wechseln und so zugehörige Daten anzuzeigen.

• App-Limit festlegen

So begrenzen Sie die Zeit, die Sie auf eine App verwenden:

Methode:

1. Gehen Sie zu **Einstellungen > Apps > Bildschirmzeit**.

2. Tippen Sie auf ⌘ neben einer bestimmten App.

3. Wählen Sie aus, wie viel Zeit Sie auf diese App verwenden können und tippen Sie anschließend auf **OK**.

⚠ Hinweis

1. Wenn die Zeit abläuft, wird die App geschlossen und ihr Symbol gedimmt.

2. Das App-Limit wird um Mitternacht zurückgesetzt.

Als die Standard-App festlegen

Wenn Sie mehrere Apps haben, die demselben Zweck dienen, können Sie eine als Standard-App auswählen.

Methode:

1. Gehen Sie zu **Einstellungen > Apps > Standard-Apps**.
2. Tippen Sie auf die App, die Sie ändern möchten.
3. Wählen Sie die App aus, die Sie als Standard verwenden möchten.

Kürzlich verwendete Apps verwalten

Methode:

1. Gehen Sie zu **Einstellungen > Apps > Letzte Hintergrund-Apps**.
2. Führen Sie einen der folgenden Schritte aus:
 - Um den Stil der letzten Hintergrund-Apps zu ändern, tippen Sie auf **Stapel** oder **Kachel**.
 - Um die Inhalte der angegebenen Apps während der Vorschau der letzten Hintergrund-Apps auszublenden, aktivieren Sie zuerst **App-Inhalt ausblenden** und dann den entsprechenden App-Schalter.

Nicht verwendete Apps anzeigen

Um die Liste der Apps anzuzeigen, die in letzter Zeit nicht verwendet wurden, gehen Sie zu **Einstellungen > Apps > Nicht verwendete Apps**.

Speziellen Zugriff auf Apps gewähren

Um anderen speziellen Zugriff (wie „Autostart “ und „Bitte nicht stören “) auf die Apps zu gewähren, gehen Sie zu **Einstellungen > Apps > Spezieller App-Zugriff**, um detaillierte Einstellungen zu erhalten.

Benachrichtigungen und Statusleiste

⚠ Tipp: Ob die App auf einem bestimmten Gerät unterstützt wird und welche Funktionen verfügbar sind, kann je nach Gerätemodell, Mobilfunkanbieter und Land/Region variieren. Weitere Informationen erhalten Sie von Ihrem Händler oder Dienstleister.

Anzeigemethoden für Benachrichtigungen verwalten

So verwalten Sie die Anzeige von Benachrichtigungen:

1. Gehen Sie zu **Einstellungen > Benachrichtigungen und Statusleiste**.
2. Um die Anzeige von AOD-Benachrichtigungen, Sperrbildschirmbenachrichtigungen, Pop-ups oder App-Symbol-Badges zu verwalten, gehen Sie zu **Always On Display, Sperrbildschirm, Pop-ups** oder **Badges** und aktivieren bzw. deaktivieren Sie den entsprechenden Schalter.



App-Benachrichtigungen verwalten

So überprüfen Sie die Apps, von denen Sie Benachrichtigungen erhalten haben, oder die Anzahl der Benachrichtigungen, die Sie kürzlich erhalten haben:

Methode 1:

1. Gehen Sie zu **Einstellungen > Benachrichtigungen und Statusleiste** und tippen Sie zum Optionswechsel auf .
2. Aktivieren bzw. deaktivieren Sie den entsprechenden App-Benachrichtigungsschalter.

Methode 2:

- Wischen Sie im Status „Kontrollzentrum und Benachrichtigungszentrum separat anzeigen“ von oben links nach unten, um das Kontrollzentrum zu öffnen, wischen Sie auf der zu ändernden Benachrichtigung nach links und tippen Sie auf , um die entsprechende Option auszuwählen.
- Wischen Sie im Status „Kontrollzentrum und Benachrichtigungszentrum zusammenführen“ auf dem Bildschirm von oben nach unten, um das Kontrollzentrum zu öffnen, wischen Sie auf der zu ändernden Benachrichtigung nach links und tippen Sie auf , um die entsprechende Option auszuwählen.

Benachrichtigungsverlauf anzeigen

Um die letzten und in den Schlummermodus versetzten Benachrichtigungen des Geräts anzuzeigen, gehen Sie zu **Einstellungen > Benachrichtigungen und Statusleiste > Benachrichtigungsverlauf** und schalten Sie **Benachrichtigungsverlauf verwenden** ein.

Origin-Insel einschalten

Um bei der Bearbeitung von Aufgaben Shortcut-Services und Echtzeit-Informationen am oberen Rand des Bildschirms anzuzeigen, gehen Sie zu **Einstellungen > Benachrichtigungen und Statusleiste > Origin-Insel** und aktivieren Sie den entsprechenden Schalter.

Statusleiste verwalten

Um den Symbolstil für Benachrichtigungen, den Akkustil und die Echtzeit-Netzwerkgeschwindigkeitsanzeige in der Statusleiste festzulegen, gehen Sie zu **Einstellungen > Benachrichtigungen und Statusleiste > Statusleistensymbole**.

App-Unterhaltungen verwalten

- **Vorrangige oder bearbeitete Unterhaltungen anzeigen**

Gehen Sie zum Anzeigen der markierten vorrangigen und bearbeiteten Unterhaltungen zu **Einstellungen > Benachrichtigungen und Statusleiste > Weitere Benachrichtigungseinstellungen > Unterhaltungen**.

- **Blasen aktivieren**

Gehen Sie zum Anzeigen einiger Unterhaltungen als schwebende Symbole über anderen Apps zu **Einstellungen > Benachrichtigungen und Statusleiste > Weitere Benachrichtigungseinstellungen > Blasen** und schalten Sie **Apps das Anzeigen von Blasen erlauben** ein.

Weitere Benachrichtigungseinstellungen

Um die schlummernden Benachrichtigungen einzustellen und Apps auszuwählen, über die Benachrichtigungen aufgerufen werden können, gehen Sie zu **Einstellungen > Benachrichtigungen und Statusleiste > Weitere Einstellungen**, um sie nach Bedarf im Detail festzulegen.

Akku

Um den Akku- und den Stromverbrauch im Verlauf der Zeit zu prüfen, gehen Sie zu **Einstellungen > Akku**.

Verbrauch seit letzter vollständiger Ladung

Um den Akkuverbrauch seit der letzten vollständigen Ladung oder den Stromverbrauch des Systems und der Apps anzuzeigen, gehen Sie zu **Verbrauch seit letzter vollständiger Ladung**.

⚠Hinweis

Der Stromverbrauch ist ein Richtwert und kann je nach Nutzung variieren.

Akkueinformationen und Akku-Wartungsanweisungen

⚠Hinweis

1. Ob die App auf einem bestimmten Gerät unterstützt wird und welche Funktionen verfügbar sind, kann je nach Gerätemodell, Mobilfunkanbieter und Land/Region variieren.
2. Wenn Sie eine bestimmte Option auf Ihrem Gerät nicht finden können, bedeutet dies, dass die Funktion nicht unterstützt wird.

- **Akkueinformationen abrufen**

Sie können zu „Einstellungen > Akku > Akkuzustand und Aufladen “ gehen, um die folgenden Akkuinformationen abzurufen:

1. Maximale Kapazität: Aktuelle Akkukapazität.
2. Zyklenzahl: Ein Zyklus wird gezählt, wenn sich der Akku von 100 % auf 0 % entlädt. Wenn sich der Akku nicht vollständig entlädt, z. B. wenn der Akkustand von 50 % auf 20 % sinkt, zählt dies als 3/10 eines Zyklus. Teilzyklen werden zu ganzen Zyklen zusammengerechnet.
3. Herstellungsdatum des Akkus: Spezifisches Datum, an dem der Akku hergestellt wurde.
4. Datum der ersten Akkunutzung: Datum, an dem der Akku zum ersten Mal verwendet wurde, nachdem ein neues Telefon gekauft oder der alte Akku durch einen neuen ersetzt wurde. Mit diesem Datum können Benutzer die Nutzungsdauer des Akkus nachverfolgen.

• Akku-Wartungsanweisungen

1. Verhaltensweisen, die die Akkulaufzeit verkürzen:

1.1 Das Telefon wird während des Ladevorgangs über längere Zeit verwendet.

1.2 Das Telefon wird nach dem vollständigen Aufladen für längere Zeit weiter geladen.

1.3 Der optimale Betriebstemperaturbereich des Akkus liegt zwischen 0 °C und 35 °C. Der Einsatz bei höheren Temperaturen führt zu einer schnelleren Alterung des Akkus und zu einer Verkürzung der Akkulaufzeit.

1.4 Zum Laden wird ein nicht originales Ladegerät/Datenkabel bei instabiler Spannung/Stromzufuhr verwendet.

1.5 Das Telefon wird über einen längeren Zeitraum nicht genutzt und nicht rechtzeitig aufgeladen.

2. Auswirkungen des Ausschaltens von Drahtlosverbindungen wie Wi-Fi und Bluetooth auf den Stromverbrauch:

2.1 Wenn sich das Telefon im Standby-Modus befindet und das Mobilfunksignal stark ist, kann durch Ausschalten von Wi-Fi und Bluetooth Energie gespart und die Akkulaufzeit verlängert werden.

2.2 Wenn das Mobilfunksignal schwach ist, kann das Einschalten drahtloser Verbindungen wie Wi-Fi oder Bluetooth das Mobilfunknetz ersetzen, um einen hohen Stromverbrauch zu vermeiden. In diesem Fall kann das Ausschalten der Drahtlosverbindungen den Stromverbrauch erhöhen und die Akkulaufzeit verkürzen.

3. Ordnungsgemäßes Verhalten bei Verwendung von Lithium-Ionen-Akkus:

3.1 Halten Sie das Telefon von Umgebungen mit hohen Temperaturen fern und vermeiden Sie eine Telefonnutzung in solchen Umgebungen.

3.2 Vermeiden Sie eine längere Nutzung Ihres Telefons während des Ladevorgangs.

3.3 Ziehen Sie nach Abschluss des Ladevorgangs den Stecker des Ladegeräts.

3.4 Der optimale Akkustand liegt zwischen 20 % und 80 %. In diesem Bereich kann der Akku jederzeit aufgeladen werden, ohne dass Ihr Telefon

vollständig entladen werden muss.

3.5 Wenn das Telefon längere Zeit nicht verwendet werden soll, sollten Sie es auf etwa 50 % aufladen und ausschalten.

3.6 Laden Sie das Telefon rechtzeitig auf, wenn es für einen bestimmten Zeitraum nicht verwendet wird. Der empfohlene Akkustandbereich liegt zwischen 40 % und 60 %.

3.7 Verwenden Sie Original-Akkus, -Ladegeräte und -Datenkabel. Wenden Sie sich im Falle eines Fehlers zur Prüfung oder Reparatur an ein autorisiertes Kundendienstzentrum.

3.8 Wenn die Funktion „Optimierung basierend auf Gewohnheiten“ aktiviert wurde und Sie es gewohnt sind, Ihr Telefon über einen längeren Zeitraum (z. B. nachts) aufzuladen, lernt das System automatisch Ihre Ladegewohnheiten und stoppt und setzt das Aufladen Ihres Telefons intelligent fort. So wird verhindert, dass der Akku über längere Zeit voll aufgeladen ist. Außerdem wird einer vorzeitigen Alterung des Akkus entgegengewirkt und die Lebensdauer des Akkus verlängert.

RAM und Speicher

Gehen Sie zum Überprüfen der RAM- und Speicherauslastung Ihres Geräts zu **RAM und Speicher**.

Speicherplatz verwalten

Methode:

1. Gehen Sie zu **Einstellungen > RAM und Speicher > Speicherbereinigung**.
2. Tippen Sie auf **Alle bereinigen**.

Hinweis

Um diese Funktion nutzen zu können, müssen Sie Ihr Gerät mit dem Internet verbinden.

Sicherheit und Datenschutz

 **Tipp: Ob die App auf einem bestimmten Gerät unterstützt wird und welche Funktionen verfügbar sind, kann je nach Gerätemodell, Mobilfunkanbieter und Land/Region variieren. Weitere Informationen erhalten Sie von Ihrem Händler oder Dienstleister.**

Anzeigen und Verbessern der Gerätesicherheit

Gehen Sie zu **Einstellungen > Sicherheit und Datenschutz**, um Vorschläge zur Kontosicherheit, App-Sicherheit und sonstigen Gerätesicherheit anzuzeigen.  schlägt vor, dass Sie verwandte Einstellungen erkennen oder vervollständigen.

Gerät finden

Stellen Sie zum Auffinden, Schutz oder Löschen Ihres Geräts sicher, dass Folgendes auf Ihr Gerät zutrifft:

- Es ist ausreichend aufgeladen oder an eine Stromquelle angeschlossen.
- Die Funktion „Gerätesuche“ ist unter **Einstellungen > Sicherheit und Datenschutz > Hub finden** aktiviert.
- Es ist bei Ihrem Google-Konto angemeldet.
- Es ist mit einem Netzwerk verbunden.
- Es ist auf Google Play sichtbar.



⚠Hinweis

Angaben zu den vom Gerät zu erfüllenden Bedingungen finden Sie in den spezifischen Bedienungsanforderungen.

• **Gerät finden, schützen oder löschen**

Methode:

1. Gehen Sie zu **Einstellungen > Sicherheit und Datenschutz > Hub finden** und wählen Sie eine der folgenden Methoden, um „Hub finden“ zu nutzen:

- Tippen Sie auf , um die App „Hub finden“ herunterzuladen
 - Tippen Sie auf , um die Website „Hub finden“ zu öffnen;
2. Melden Sie sich bei Ihrem Google-Konto an.
3. Ihr verlorenes Gerät erhält eine Benachrichtigung.
4. Sie werden über den ungefähren Standort oder den letzten bekannten Standort Ihres Geräts benachrichtigt.
5. Folgen Sie den Anweisungen auf dem Bildschirm, um auszuwählen, was Sie tun möchten.

⚠Hinweis

1. Mehr über andere Optionen finden Sie unter **Einstellungen > Sicherheit und Datenschutz > Hub finden > Mehr über „Hub finden“**.
2. Um diese Funktion nutzen zu können, müssen Sie Ihr Gerät mit dem Internet verbinden.

Eine Display-, Fingerabdruck- oder Gesichtssperre auf Ihrem Gerät festlegen

Wenn Sie zum Schutz Ihres Geräts eine Display-, Fingerabdruck- oder Gesichtssperre eingerichtet haben, werden Sie jedes Mal, wenn Sie Ihr Gerät einschalten oder den Bildschirm aktivieren, aufgefordert, Ihr Gerät zu entsperren.

• **Festlegen einer Bildschirmsperre**

So legen Sie eine Displaysperre fest:

1. Gehen Sie zu **Einstellungen > Sicherheit und Datenschutz > Gerät entsperren > Displaysperre**.
2. Wählen Sie einen Passtworttyp aus:
 - Wenn Sie **Muster** auswählen, müssen Sie ein Entsperrmuster zeichnen.
 - Wenn Sie **PIN** auswählen, müssen Sie ein numerisches Passtwort eingeben.
 - Wenn Sie **Komplexes Passtwort** auswählen, müssen Sie ein komplexes alphanumerisches Passtwort eingeben.

Gehen Sie zum Aufheben der festgelegten Methode für die Bildschirmsperre zu **Einstellungen > Sicherheit und Datenschutz > Gerät entsperren > Bildschirmsperre** und wählen Sie **Keine** oder **Wischen** aus.

• Festlegen einer Fingerabdrucksperrre

So legen Sie eine Fingerabdrucksperrre fest:

1. Gehen Sie zu **Einstellungen > Sicherheit und Datenschutz > Gerät entsperren > Fingerabdruck**.
2. Verwenden Sie den Fingerabdruck für die Funktionen **Entsperren** oder **Datenschutzpasstwort**.
3. So können Sie für ein Gerät ohne Sperrbildschirm-Passtwort ein alternatives Sperrbildschirm-Passtwort auswählen und festlegen:
 - Wenn Sie **Muster** auswählen, müssen Sie ein Entsperrmuster zeichnen.
 - Wenn Sie **PIN** auswählen, müssen Sie ein numerisches Passtwort eingeben.
 - Wenn Sie **Komplexes Passtwort** auswählen, müssen Sie ein komplexes alphanumerisches Passtwort eingeben.
4. Tippen Sie auf **Registrierung starten** und befolgen Sie die Anweisungen auf dem Bildschirm, um Ihren Fingerabdruck zu registrieren.

Um den registrierten Fingerabdruck zu entfernen, gehen Sie zu **Einstellungen > Sicherheit und Datenschutz > Geräteentsperrung > Fingerabdruck** und wählen und löschen Sie den Fingerabdruck.

• Festlegen einer Gesichtssperre

So legen Sie eine Gesichtssperre fest:

1. Gehen Sie zu **Einstellungen > Sicherheit und Datenschutz > Gerät entsperren > Gesicht**.
2. Verwenden Sie Ihr Gesicht für die Funktionen **Entsperren** oder **Datenschutzpasstwort**.
3. So können Sie für ein Gerät ohne Sperrbildschirm-Passtwort ein alternatives Sperrbildschirm-Passtwort auswählen und festlegen:
 - Wenn Sie **Muster** auswählen, müssen Sie ein Entsperrmuster zeichnen.
 - Wenn Sie **PIN** auswählen, müssen Sie ein numerisches Passtwort eingeben.
 - Wenn Sie **Komplexes Passtwort** auswählen, müssen Sie ein komplexes

alphanumerisches Passwort eingeben.

4. Tippen Sie auf **Registrierung starten** und befolgen Sie die Anweisungen auf dem Bildschirm, um Ihr Gesicht zu registrieren.

Gehen Sie zum Löschen der registrierten Gesichtsdaten zu **Einstellungen > Sicherheit und Datenschutz > Geräteentsperrung > Gesicht** und tippen Sie auf **Gesichtsdaten löschen**.

App verschlüsseln oder verbergen

Methode:

1. Gehen Sie zu **Einstellungen > Sicherheit und Datenschutz > App-Verschlüsselung/App verbergen**.
2. Tippen Sie auf **Andere Passworttypen**, um einen Passworttyp auszuwählen, und legen Sie ein Datenschutzpasswort fest.
3. Folgen Sie den Anweisungen auf dem Bildschirm, um Sicherheitsfragen festzulegen.
4. Aktivieren Sie die entsprechenden App-Schalter auf der Seite **App-Verschlüsselung/App verbergen**.

• Verborgene Apps anzeigen

Wenn Sie verborgene Apps anzeigen möchten, verwenden Sie die folgenden Methoden:

- Gehen Sie zu **Einstellungen > Sicherheit und Datenschutz > App verbergen > Verborgene Apps anzeigen**.
- Gehen Sie zu **Einstellungen > Sicherheit und Datenschutz > App verbergen**, schalten Sie die Funktion **Mit zwei Fingern auf dem Startbildschirm nach oben Wischen, um verborgene Apps anzuzeigen** ein und Wischen Sie dann mit zwei Fingern auf dem Startbildschirm nach oben.

Berechtigungen anzeigen

Berechtigungsverlauf anzeigen

- Gehen Sie zu **Einstellungen > Sicherheit und Datenschutz > Berechtigungsverlauf für heute**, um die heutige Berechtigungsverlauf durch Apps, wie „Standort“ und „Kamera“, anzuzeigen.
- Gehen Sie zu **Einstellungen > Sicherheit und Datenschutz > Gesamter Berechtigungsverlauf**, um die Berechtigungsverlauf durch Apps anzuzeigen.

App-Manager des Geräts anzeigen

Gehen Sie zu **Einstellungen > Sicherheit und Datenschutz > Berechtigungsverwaltung**, um die Berechtigungen verschiedener Apps, wie „Kamera“, „Musik“ und „Fotos“, anzupassen.

App-Datenschutz festlegen

Gehen Sie zu **Einstellungen > Sicherheit und Datenschutz > Intelligenter Datenschutz**, um Ihre Privatsphäre während der Bildschirmfreigabe in einem Meeting oder bei der Eingabe eines Passworts über eine Drittanbieter-App zu schützen.

Andere Datenschutzberechtigungen festlegen



Gehen Sie zu **Einstellungen > Sicherheit und Datenschutz > Weitere Datenschutzeinstellungen**, um die Einstellungen anderer Datenschutzfunktionen auf dem Gerät zu ändern.

Standort

Sie können standortbasierte Services verwenden, um Prognosen zur Verkehrslage und zu Restaurants in der Nähe anzuzeigen, sobald **Standort** aktiviert ist.

Standort aktivieren

Sie können „Standort“ wie folgt einschalten:

- Wischen Sie im Status „Kontrollzentrum und Benachrichtigungszentrum separat anzeigen“ von rechts oben nach unten, um das Kontrollzentrum zu öffnen, und tippen Sie auf .
- Wischen Sie im Status „Kontrollzentrum und Benachrichtigungszentrum zusammenführen“ von oben nach unten, um das Kontrollzentrum zu öffnen, und tippen Sie auf .
- Gehen Sie zu **Einstellungen > Standort** und schalten Sie **Standort** ein.

Finden oder wählen Sie aus, welche Apps den Standort Ihres Telefons verwenden dürfen

Methode:

1. Schalten Sie „Standort“ ein und gehen Sie zu **Einstellungen > Standort**.

2. Führen Sie einen der folgenden Schritte aus:

- Um die Apps anzuzeigen, die kürzlich auf Standortinformationen zugegriffen haben, tippen Sie auf **Alle anzeigen**.
- Um die Standortberechtigung für eine App zu ändern, tippen Sie auf

App-Standortberechtigungen und dann auf die App und wählen Sie anschließend eine Option.

⚠Hinweis

Sie müssen sich möglicherweise bei Ihrem Google-Konto anmelden, um einige der Funktionen nutzen zu können.

Ultra-Spielmodus

⚠Tipp: Ob die App auf einem bestimmten Gerät unterstützt wird und welche Funktionen verfügbar sind, kann je nach Gerätemodell, Mobilfunkanbieter und Land/Region variieren. Weitere Informationen erhalten Sie von Ihrem Händler oder Dienstleister.

Mit dem **Ultra-Spielmodus** können Sie in Spiele eintauchen, indem Sie die Leistung Ihres Geräts bestmöglich nutzen.

Spiele zum Ultra-Spielmodus hinzufügen

Methode:

1. Gehen Sie zu **Einstellungen > Ultra-Spielmodus > Unterstützte Spiele**.
2. Aktivieren Sie die entsprechenden App-Schalter nach Bedarf.

Spielmodi aktivieren

• eSport-Modus aktivieren

Wenn Sie eSport-Hochleistungskonfigurationen für ein intensiveres und ebenmäßigeres Spielerlebnis wünschen, führen Sie folgende Schritte aus.

Methode:

1. Öffnen Sie ein Spiel, das zum Ultra-Spielmodus hinzugefügt wurde, und wischen Sie vom Bildschirmrand oben links nach innen, um die Shortcut-Leiste für das Spiel aufzurufen.
2. Tippen Sie auf **⌘eSport-Modus**.

⚠Hinweis

Gehen Sie zu **Einstellungen > Ultra-Spielmodus > eSport-Modus**, um mehr zu den Funktionsdetails zu erfahren und Spiele mit eSport-Modus-Unterstützung anzuzeigen.

• Autowiedergabe bei ausgeschaltetem Bildschirm aktivieren

Führen Sie die folgenden Schritte aus, um ein Spiel bei ausgeschaltetem Bildschirm fortzusetzen.

Methode:

1. Öffnen Sie ein Spiel, das zum Ultra-Spielmodus hinzugefügt wurde, und wischen Sie vom Bildschirmrand oben links nach innen, um die Shortcut-Leiste für das Spiel aufzurufen.
2. Tippen Sie auf **Autowiedergabe bei ausgeschaltetem Bildschirm**.

„Bitte nicht stören“ während des Spielens

Sie können die Anzeige und den Stil von Benachrichtigungen sowie den Modus „Bitte nicht stören“ während des Spiels wie folgt einstellen.

Methode:

1. Gehen Sie zu **Einstellungen > Ultra-Spielmodus**.
2. Führen Sie einen der folgenden Schritte aus:
 - Gehen Sie zu **Einstellungen für Spielbenachrichtigungen**, um die Anzeige und den Stil von Benachrichtigungen sowie den Modus „Bitte nicht stören“ einzustellen.
 - Wenn Sie eingehende Anrufe während des Spiels ablehnen oder sie im Hintergrund ausführen möchten, gehen Sie zu **Anrufbenachrichtigungen stummschalten**, um **Hintergrundanrufe** oder **Anrufe ablehnen** einzuschalten (in einigen Ländern verfügbar).
 - Gehen Sie zum Verhindern versehentlicher Berührungen des Bildschirms während des Spiels zu **Verhindern versehentlicher Berührungen** und schalten Sie die gewünschten Optionen ein.

Verarbeitung mehrerer Aufgaben während des Spiels

Sie können wie folgt vorgehen, um mit drei Fingern nach oben zu wischen und so die Liste der Apps mit kleinem Fenster während des Spiels anzuzeigen.

Methode:

1. Gehen Sie zu **Einstellungen > Ultra-Spielmodus > Spiel Bild-im-Bild**.
2. Schalten Sie **Für Apps in kleinen Fenstern mit drei Fingern nach oben wischen** ein.

Hinweis

1. Ob die App auf einem bestimmten Gerät unterstützt wird und welche Funktionen verfügbar sind, kann je nach Gerätemodell, Mobilfunkanbieter und Land/Region variieren.
2. Wenn Sie eine bestimmte Option auf Ihrem Gerät nicht finden können, bedeutet dies, dass die Funktion nicht unterstützt wird.

Shortcuts und Bedienungshilfen

Super-Aufnahme

Screenshot-Einstellungen

- Um einen schnellen Screenshot per Geste zu aktivieren, schalten Sie **Screenshot per Geste** ein.
- Um zu ermöglichen, dass geteilte Screenshots automatisch in das Album „Zuletzt gelöscht“ verschoben werden, schalten Sie **Geteilte Screenshots automatisch löschen** ein.
- Um zu ermöglichen, dass der bearbeitete Screenshot den ursprünglichen Screenshot nach dem Speichern überschreibt, schalten Sie **Original überschreiben** ein.

Den Bildschirm aufzeichnen

- Aktivieren Sie **Bewegungsverlauf anzeigen**, um während der Bildschirmaufzeichnung den Bewegungs- oder Tippverlauf anzuzeigen.
- Um die Bildqualität während der Bildschirmaufzeichnung zu ändern, wählen Sie unter **Bildqualität** den gewünschten Effekt aus.
- Um während der Bildschirmaufzeichnung nicht durch schwebende Benachrichtigungen gestört zu werden, aktivieren Sie **DND-Aufzeichnung**.
- Um automatisch einen dynamischen Bereich auf dem Bildschirm als Anfangsbereich für die Animationsaufzeichnung während der Bildschirmaufzeichnung auszuwählen, aktivieren Sie **Dynamikbereich automatisch auswählen**.
- Um Umgebungsgeräusche oder Systemtöne während der Bildschirmaufzeichnung aufzuzeichnen, schalten Sie **„Mikrofon-Audio aufzeichnen“** oder **„System-Audio aufzeichnen“** ein.

Screenshot-Vorschau aktivieren

Um nach der Aufnahme eines Screenshots ein schwebendes Fenster für Vorgänge wie schnelles Teilen und Bearbeiten zu öffnen, aktivieren Sie die Option **Vorschau von schwebendem Fenster**.

Bildschirmteilung

Bildschirmteilung aktivieren

Aktivieren Sie die Bildschirmteilung für Apps, die diesen Modus unterstützen, wie folgt:

Methode 1:

1. Den Bildschirm „Letzte Apps“ öffnen.

2. Tippen Sie auf  > **Bildschirmteilung**.

Methode 2:

Wenn Sie die Funktion „Mit drei Fingern nach oben streichen, um den Bildschirm zu teilen“ aktiviert haben, dann teilen Sie den Bildschirm, indem Sie mit drei Fingern nach oben streichen.

Um die Funktion „Mit drei Fingern nach oben streichen, um den Bildschirm zu teilen“ zu aktivieren, gehen Sie zu **Einstellungen > Shortcuts und Bedienungshilfen > Bildschirmteilung** und aktivieren Sie **Mit drei Fingern nach oben streichen, um den Bildschirm zu teilen**.

Kleines Fenster

● Kleines Fenster

Um Apps in einem kleinen Fenster anzuzeigen, gehen Sie zu **Einstellungen > Shortcuts und Bedienungshilfen > Kleines Fenster > Gesten lernen**. So können Sie Aktionen wie das Anzeigen oder Ausblenden von Apps im kleinen Fenster anzeigen und durchführen.

⚠ Hinweis

1. Einige Optionen sind möglicherweise nicht verfügbar oder können je nach Land/Region und Gerätemodell variieren.
2. Wenn Sie eine bestimmte Option auf Ihrem Gerät nicht finden können, bedeutet dies, dass die Funktion nicht unterstützt wird.

Intelligente Seitenleiste

● Intelligente Seitenleiste

Aktivieren Sie diese Funktion, um auf jedem Bildschirm schnell auf Apps zuzugreifen.

Intelligente Seitenleiste aktivieren

1. Gehen Sie zu **Einstellungen > Shortcuts und Bedienungshilfen > Intelligente Seitenleiste**.
2. Aktivieren Sie **Intelligente Seitenleiste**.
3. Um die intelligente Seitenleiste zu erweitern, halten Sie die Anzeigeleiste gedrückt und schieben Sie sie auf dem Bildschirm nach innen.

Anzeigestil der Anzeigeleiste ändern

Standardstile:





<input type="checkbox"/>	<input type="checkbox"/>	Randanzeige
--------------------------	--------------------------	-------------

- Um die Sichtbarkeit der Anzeigeleiste bei Nichtnutzung zu ändern, ziehen Sie  unter **Deckkraft der Anzeigeleiste bei Nichtnutzung**.

Apps in der intelligenten Seitenleiste verwalten

- Um die in die intelligente Seitenleiste integrierten Apps zu verwalten, gehen Sie wie folgt vor:

Methode:

1. Tippen Sie auf die Anzeigeleiste, halten Sie sie gedrückt und schieben Sie sie nach innen, um die intelligente Seitenleiste zu erweitern.
2. Tippen Sie auf  > .
3. Tippen Sie zum Hinzufügen der Apps auf  oder auf , um die Apps zu löschen.
4. Tippen Sie nach dem Vorgang auf .

Intelligente Bewegung

⚠Tipp: Ob die App auf einem bestimmten Gerät unterstützt wird und welche Funktionen verfügbar sind, kann je nach Gerätemodell, Mobilfunkanbieter und Land/Region variieren. Weitere Informationen erhalten Sie von Ihrem Händler oder Dienstleister.

● Intelligente Bewegung

Aktivieren Sie „Intelligente Bewegung“, um einige Funktionen intelligent oder schnell zu verwenden.

Intelligente Bildschirmaktivierung/-deaktivierung

So aktivieren Sie „Intelligente Bildschirmaktivierung/-deaktivierung“:

Methode:

1. Gehen Sie zu **Einstellungen > Shortcuts und Bedienungshilfen > Intelligente Bewegung > Intelligente Bildschirmaktivierung/-deaktivierung**.
2. Führen Sie einen der folgenden Schritte aus:
 - Um den Bildschirm durch Anheben des Geräts automatisch einzuschalten, schalten Sie **Anheben zum Einschalten** ein.
 - Um den Bildschirm durch doppeltes Antippen einzuschalten, schalten Sie **Doppeltippen zum Einschalten** ein.
 - Wenn der Bildschirm gesperrt und eingeschaltet ist oder wenn der Standby-Bildschirm angezeigt wird, schalten Sie **Doppeltippen zum Ausschalten** ein, um den Bildschirm durch doppeltes Tippen auszuschalten.

Die Taschenlampe einschalten

So schalten Sie die Taschenlampe schnell ein, indem Sie Ihr Gerät schütteln, wenn der Bildschirm eingeschaltet ist, unabhängig davon, ob er gesperrt ist:

Methode:

1. Gehen Sie zu **Einstellungen > Shortcuts und Bedienungshilfen > Intelligente Bewegung**.
2. Aktivieren Sie **Zum Einschalten der Taschenlampe schütteln**.

Intelligentes Anrufen aktivieren

Aktivieren Sie „Intelligentes Anrufen“, um Anrufe bequemer und intelligenter zu tätigen oder entgegenzunehmen.

Methode:

1. Gehen Sie zu **Einstellungen > Shortcuts und Bedienungshilfen > Intelligente Bewegung > Intelligentes Anrufen**.
2. Aktivieren Sie die entsprechende Option je nach Bedarf.

Ein/Aus-Taste

• Ein/Aus-Taste

So greifen Sie auf Google Assistant oder Funktionen wie das Energiemenü zu, indem Sie die Ein/Aus-Taste gedrückt halten:

1. Gehen Sie zu **Einstellungen > Shortcuts und Bedienungshilfen > Ein/Aus-Taste**.
2. Wählen Sie die gewünschte Funktion aus, um die Funktion der Schaltfläche zuzuweisen.

Easy Touch

⚠ Tipp: Ob die App auf einem bestimmten Gerät unterstützt wird und welche Funktionen verfügbar sind, kann je nach Gerätemodell, Mobilfunkanbieter und Land/Region variieren. Weitere Informationen erhalten Sie von Ihrem Händler oder Dienstleister.

• Easy Touch



Aktivieren Sie Easy Touch, um schnell auf häufig verwendete Tools oder Apps auf dem Startbildschirm zuzugreifen.

Easy Touch aktivieren

1. Gehen Sie zu **Einstellungen > Shortcuts und Bedienungshilfen > Easy Touch**.
2. Aktivieren Sie **Easy Touch**.

Anzeigearten von Easy Touch ändern

Standardstile:

	Schwebend
	Randanzeige

· So ändern Sie den Stil von Easy Touch:

1. Tippen Sie auf **Personalisierte Skins**.
2. Wählen Sie ein Skin-Muster aus.
3. Tippen Sie auf **Anwenden**.

· Um die Sichtbarkeit von Easy Touch bei Inaktivität zu ändern, ziehen Sie  unter **Inaktive Sichtbarkeit**.

Weitere Einstellungen von Easy Touch

· So passen Sie die Schnellwerkzeuge oder Apps im Easy-Touch-Menü an:

1. Tippen Sie auf **Menü anpassen**.
2. Tippen Sie auf **+**, um Apps oder Schnellwerkzeuge hinzuzufügen.
Um eine App oder ein Werkzeug neu zu positionieren, halten Sie das jeweilige Symbol gedrückt und ziehen Sie es an die gewünschte Position.

· So greifen Sie auf ein bestimmtes Schnellwerkzeug zu, wenn Sie Easy Touch antippen, doppelt antippen oder gedrückt halten:

1. Tippen Sie auf **Tippen, Doppeltippen oder Tippen und gedrückt halten**.
2. Wählen Sie ein erforderliches Werkzeug aus.

Hinweis

1. Ob die App auf einem bestimmten Gerät unterstützt wird und welche Funktionen verfügbar sind, kann je nach Gerätemodell, Mobilfunkanbieter und Land/Region variieren.
2. Wenn Sie eine bestimmte Option auf Ihrem Gerät nicht finden können, bedeutet dies, dass die Funktion nicht unterstützt wird.

Schnellauswahl

 **Tipp:** Ob die App auf einem bestimmten Gerät unterstützt wird und welche Funktionen verfügbar sind, kann je nach Gerätemodell, Mobilfunkanbieter und Land/Region variieren. Weitere Informationen erhalten Sie von Ihrem Händler oder Dienstleister.

• Schnellauswahl

Wenn Sie eine Funktion schnell aktivieren möchten, indem Sie bei ausgeschaltetem Bildschirm die Taste zum Verringern der Lautstärke gedrückt halten, aktivieren Sie **Schnellauswahl**, um der Taste eine Funktion zuzuweisen.

⚠Hinweis

Die ausgewählte Funktion funktioniert nicht während der Musikwiedergabe oder wenn der IR-Sensor blockiert ist.

Gesichtsschönheit für Videoanrufe

• Gesichtsschönheit für Videoanrufe

Um Schönheitseffekte während eines Videoanrufs anzuwenden, gehen Sie zu **Einstellungen > Shortcuts und Bedienungshilfen > Gesichtsschönheit für Videoanrufe** und wählen Sie die Apps aus, für die Sie diese Funktion aktivieren möchten.

Flash-Benachrichtigungen

• Flash-Benachrichtigungen

Um für eingehende Anrufe und Nachrichten einen Alarm über das Blitzlicht für die Rückkamera zu erhalten, gehen Sie zu **Einstellungen > Shortcuts und Bedienungshilfen > Blitzlicht-Benachrichtigungen**, und schalten Sie **Eingehende Anrufe** oder **Nachrichten** ein oder aus (diese Funktion ist nicht in allen Ländern verfügbar).

Aufgaben-Timer

• Aufgaben-Timer

• Um den Vibrations- oder Flugmodus auf Ihrem Gerät zu planen, gehen Sie zu **Einstellungen > Shortcuts und Bedienungshilfen > Aufgaben-Timer**, um die Optionen einzuschalten.

• Um das automatische Ein- oder Ausschalten für Ihr Gerät zu planen, gehen Sie zu **Einstellungen > Shortcuts und Bedienungshilfen > Aufgaben-Timer** und tippen Sie dann auf **Zeitgesteuertes Ein-/Ausschalten**, um eine Zeit einzustellen.

So konfigurieren Sie die Zeitsteuerung für verschiedene Modi:

1. Tippen Sie in einem Modus auf die Zeit, um den Einstellungsbildschirm aufzurufen.
2. Stellen Sie die Uhrzeit ein und tippen Sie auf .

So konfigurieren Sie die Countdown-Vibration:

1. Tippen Sie auf **Countdown-Vibration**
2. Stellen Sie die Uhrzeit ein und tippen Sie auf **OK**.

Hinweis

Wenn es Zeit für das geplante Ausschalten ist, werden Sie zum Bestätigen aufgefordert. Sie können das Ausschalten auch abbrechen, indem Sie auf **Abbrechen** tippen. Wenn Sie das Ausschalten weder bestätigen noch abbrechen, schaltet sich Ihr Gerät nach 60 Sekunden aus.

Einhand-Bedienung

 **Tipp: Ob die App auf einem bestimmten Gerät unterstützt wird und welche Funktionen verfügbar sind, kann je nach Gerätemodell, Mobilfunkanbieter und Land/Region variieren. Weitere Informationen erhalten Sie von Ihrem Händler oder Dienstleister.**

● Einhand-Bedienung

So können Sie Ihr Gerät einhändig bedienen:

Mini-Display aufrufen

1. Gehen Sie zu **Einstellungen > Shortcuts und Bedienungshilfen > Einhand-Bedienung**.
2. Aktivieren Sie **Zugriff auf Mini-Display mit Gesten**.
3. Streichen Sie vom Rand Ihres Bildschirms nach innen und streichen Sie zurück zum Bildschirmrand.

Die Größe des Mini-Displays ändern

Methode:

1. Tippen Sie im Mini-Display auf .
2. Die Größe des Mini-Displays kann wie folgt geändert werden:
 - Ziehen Sie die Finger auf dem Mini-Display zusammen oder auseinander.
 - Ziehen Sie .

Hinweis

1. Ob die App auf einem bestimmten Gerät unterstützt wird und welche Funktionen verfügbar sind, kann je nach Gerätemodell, Mobilfunkanbieter und Land/Region variieren.
2. Wenn Sie eine bestimmte Option auf Ihrem Gerät nicht finden können, bedeutet dies, dass die Funktion nicht unterstützt wird.

Bedienungshilfen

⚠Tipp: Ob die App auf einem bestimmten Gerät unterstützt wird und welche Funktionen verfügbar sind, kann je nach Gerätemodell, Mobilfunkanbieter und Land/Region variieren. Weitere Informationen erhalten Sie von Ihrem Händler oder Dienstleister.

• Bedienungshilfen

Bedienungshilfen wie Screenreader-Apps und Vergrößerung erleichtern Ihnen die Navigation auf Ihrem Gerät.

TalkBack aktivieren oder deaktivieren

Sie können den Text, den Sie berührt oder ausgewählt haben, mithilfe von „TalkBack “ hören.

So schalten Sie TalkBack ein bzw. aus:

- Gehen Sie zu **Einstellungen > Shortcuts und Bedienungshilfen > Bedienungshilfen > TalkBack (Bildschirm lesen)** und schalten Sie **TalkBack (Bildschirm lesen)** ein bzw. aus.

- Halten Sie die Tasten zum Erhöhen und Verringern der Lautstärke einige Sekunden lang gedrückt, um TalkBack schnell einzuschalten.

Um einen Shortcut für TalkBack zu erstellen, gehen Sie zu **Einstellungen > Shortcuts und Bedienungshilfen > Bedienungshilfen > TalkBack (Bildschirm lesen)** und schalten Sie **Shortcut für TalkBack (Bildschirm lesen)** ein.

⚠Hinweis

Tippen Sie für detaillierte Anweisungen auf **TalkBack (Bildschirm lesen) > Weitere Einstellungen > Hilfe und Feedback**.

„Select to Speak “ aktivieren oder deaktivieren

Sie können Elemente auf Ihrem Bildschirm auswählen oder Ihre Kamera auf Bilder oder Text richten und hören, wie sie mit „Select to Speak “ vorgelesen oder beschrieben werden.

So schalten Sie „Zum Sprechen auswählen “ ein bzw. aus:

Gehen Sie zu **Einstellungen > Shortcuts und Bedienungshilfen >**

Bedienungshilfen > Zum Sprechen auswählen und schalten Sie **Shortcut für „Zum Sprechen auswählen“** ein oder aus.

Hinweis

Ausführliche Anweisungen finden Sie unter **Zum Sprechen auswählen > Weitere Einstellungen > Hilfe und Feedback**.

Die Anzeigeeinstellungen ändern



- Gehen Sie zum Dimmen des Bildschirms über die Mindesthelligkeit hinaus zu **Bedienungshilfen > Zusätzliche Dimmung** und schalten Sie **Bildschirm für zusätzliche Dimmung anpassen** ein.
- Gehen Sie zum schnellen Vergrößern des Bildschirminhalts zu **Bedienungshilfen > Vergrößerung** und schalten Sie **Vergrößerungs-Shortcut** ein.
- Um die Bildschirmfarbe zu korrigieren oder umzukehren, die Bildschirmanimationen zu entfernen und den Mauszeiger zu vergrößern, gehen Sie zu **Bedienungshilfen > Farben und Animationen**, um die entsprechenden Schalter zu aktivieren oder zu deaktivieren.
- Tippen Sie zur Verbesserung des Kontrasts der Bildelemente und der Sichtbarkeit der Inhalte auf **Bedienungshilfen** und schalten Sie **Kontrast erhöhen** ein.

Hörhilfe

• **Tonbenachrichtigungen einschalten**

Diese Funktion erinnert Sie, wenn das Gerät wichtige Töne erkennt.

Methode:

1. Gehen Sie zu **Bedienungshilfen > Tonbenachrichtigungen > Tonbenachrichtigungen einschalten**.
2. Tippen Sie bei erstmaliger Nutzung dieser Funktion auf **Weiter**, wählen Sie die zu erkennenden Tonsignale aus und tippen Sie auf **Einschalten**.
3. Führen Sie einen der folgenden Schritte aus:
 - Um die während der Verwendung zu erkennenden Tontypen zu ändern, gehen Sie zu  > **Tontypen**.
 - Um die Benachrichtigungsmethoden für verschiedene erkannte Töne zu ändern, gehen Sie zu  > **Benachrichtigungsmethoden**.

Hinweis

1. Ausführliche Anweisungen finden Sie unter **Tonbenachrichtigungen einschalten >  > **.
2. Nicht alle Töne können durch die Funktion der Tonbenachrichtigungen erkannt werden.

• **Live-Untertitel einschalten**

Verwenden Sie diese Funktion, um Medieninhalte, Anrufe und mehr auf Ihrem Gerät mit Untertiteln zu versehen.

Methode:

1. Gehen Sie zu **Bedienungshilfen > Live-Untertitel**.
2. Aktivieren Sie **Live-Untertitel einschalten**.

Hinweis

Ausführliche Anweisungen finden Sie unter **Live-Untertitel > Weitere Informationen**.

• **Untertitel-Größe, -Stil und mehr festlegen**

Mit dieser Funktion können Sie die Größe und den Stil der Untertitel zur besseren Lesbarkeit anpassen.

Methode:

1. Gehen Sie zu **Bedienungshilfen > Untertiteleinstellungen** und schalten Sie **Untertitel anzeigen** ein.
2. Tippen Sie auf **Bildtextgröße und -stil**, um die Einstellungen gemäß Ihren Vorlieben zu konfigurieren.

Hinweis

Ihre Einstellungen funktionieren möglicherweise nicht mit Medien-Apps, die keine Einstellungen für Bildtexte unterstützen.

Schalterzugriff aktivieren oder deaktivieren

Mit dem Schalterzugriff können Sie über Schalter anstelle des Touchscreens Elemente auswählen, Text eingeben und mehr.

So schalten Sie den Schalterzugriff ein bzw. aus:

Gehen Sie zu **Einstellungen > Shortcuts und Bedienungshilfen > Bedienungshilfen > Schalterzugriff** und schalten Sie **Schalterzugriff** ein bzw. aus.

Hinweis

Ausführliche Anweisungen finden Sie unter **Schalterzugriff > Weitere Einstellungen > Hilfe und Feedback**.

Das Menü „Bedienungshilfen“ aktivieren oder deaktivieren

Das Menü „Bedienungshilfen“ ist ein großes Bildschirmmenü, mit dem Sie problemlos durch das Gerät navigieren können, z. B. um Screenshots zu erstellen, die Lautstärke zu erhöhen oder zu verringern und die Bildschirmhelligkeit anzupassen.

So schalten Sie das Bedienungshilfenmenü ein bzw. aus:
Gehen Sie zu **Einstellungen > Shortcuts und Bedienungshilfen > Bedienungshilfen > Bedienungshilfenmenü** und schalten Sie **Shortcut für Bedienungshilfenmenü** ein bzw. aus.

⚠Hinweis

Ausführliche Anweisungen finden Sie unter **Shortcut für Bedienungshilfenmenü > Weitere Einstellungen > Hilfe**.

Verwenden der Bedienungshilfen-Shortcuts

Sie können eine Funktion der Bedienungshilfen schnell über eine schwebende Schaltfläche von „Bedienungshilfen“ aktivieren.

Methode:

1. Gehen Sie zu **Einstellungen > Shortcuts und Bedienungshilfen > Bedienungshilfen**.
2. Aktivieren Sie die Bedienungshilfen, die mit Shortcuts aktiviert werden können, wiez. B. „TalkBack (Bildschirm lesen)“ und „Zum Sprechen auswählen“. Die Shortcut-Schaltflächen für die Bedienungshilfen werden als schwebende Schaltflächen am Rand des Gerätebildschirms angezeigt.
3. Um die Größe und Transparenz der Shortcut-Schaltflächen für die Bedienungshilfen zu ändern, gehen Sie zu **Bedienungshilfen > Bedienungshilfen-Shortcuts > Bedienungshilfen-Tasten**.

Weitere Informationen zu Bedienungshilfen finden Sie unter:
<https://support.google.com/accessibility/android>.

Digitales Wohlbefinden und Jugendschutz

Um Informationen darüber zu erhalten, wie Sie Ihr Telefon nutzen oder das digitale Leben Ihrer Kinder überwachen, gehen Sie zu **Einstellungen > Digitales Wohlbefinden und Jugendschutz**. Die Nutzung des Geräts für den Tag wird in einem Diagramm angezeigt.

Die in Apps verbrachte Zeit verwalten

• So finden Sie heraus, wie viel Zeit Sie mit Apps verbringen

Tippen Sie für weitere Informationen auf das Diagramm. Zum Beispiel:

- **Bildschirmzeit:** Welche Apps Sie verwendet haben und die Verwendungsdauer.
- **Benachrichtigungen:** Wie viele Benachrichtigungen Sie erhalten haben und von welchen Apps.
- **Sperr-/Entsperrvorgänge:** Wie oft Sie Ihr Gerät entsperrt und bestimmte Apps geöffnet haben.

• So begrenzen Sie die Zeit, die Sie täglich auf eine App verwenden:

1. Tippen Sie auf das Diagramm.
2. Tippen Sie neben der App, die Sie einschränken möchten, auf ⌵.
3. Wählen Sie aus, wie viel Zeit Sie auf diese App verwenden können und tippen Sie anschließend auf **OK**.

⚠Hinweis

1. App-Timer funktionieren für einige System-Apps nicht.
2. App-Timer werden um Mitternacht zurückgesetzt.

Jugendschutz

Um Inhaltsfilter oder andere Beschränkungen auf dem Gerät Ihres Kindes einzustellen, gehen Sie zu **Jugendschutz festlegen**.

Google

Sie können Google-Services auf Ihrem Gerät verwenden. Sie können beispielsweise Google-Apps einrichten, Daten sichern oder nach Ihren Geräten suchen.

Methode:

1. Gehen Sie zu **Einstellungen > Google**.
2. Melden Sie sich bei Ihrem Google-Konto an.
3. Tippen Sie auf die Services, die Sie verwenden möchten, um darauf zuzugreifen.

Tippen Sie auf dem Startbildschirm auf ⓘ > **Hilfe**, um mehr über detaillierte Lösungen für betreffende Probleme zu erfahren.

⚠Hinweis

Um diese Funktion nutzen zu können, müssen Sie Ihr Gerät mit dem Internet verbinden.

Benutzer und Konten

⚠**Tipp: Ob die App auf einem bestimmten Gerät unterstützt wird und welche Funktionen verfügbar sind, kann je nach Gerätemodell, Mobilfunkanbieter und Land/Region variieren. Weitere Informationen erhalten Sie von Ihrem Händler oder Dienstleister.**

Anmelden

Methode:

1. Gehen Sie zu **Einstellungen** und tippen Sie auf .
2. Folgen Sie den Anweisungen auf dem Bildschirm, um sich anzumelden und Ihr Profil zu ändern oder das Konto mit einer E-Mail-Adresse zu verknüpfen.

Konto hinzufügen

Methode:

1. Gehen Sie zu **Einstellungen > Benutzer und Konten** und tippen Sie auf **Konto hinzufügen**.
2. Wählen Sie einen Kontotyp aus und folgen Sie den Anweisungen auf dem Bildschirm, um das Konto hinzuzufügen.

Abmelden

Methode:

1. Gehen Sie zu **Einstellungen** oder **Einstellungen > Benutzer und Konten**.
2. Tippen Sie auf das angemeldete Konto.
3. Tippen Sie auf **Konto löschen/Abmelden** oder **Abmelden** und befolgen Sie die Anweisungen auf dem Bildschirm.

Hinweis

Um diese Funktion nutzen zu können, müssen Sie Ihr Gerät mit dem Internet verbinden.

Systemverwaltung

Systemsteuerung

• Systemsteuerung

Bedienung über Gesten

Gehen Sie zur Rückkehr zum vorherigen Bildschirm oder Startbildschirm und zum Wechsel zwischen geöffneten Apps per Geste zu **Einstellungen > Systemverwaltung > Systemsteuerung** und wählen Sie **Vollbildschirm-Gesten** aus.

Führen Sie nach Bedarf einen der folgenden Schritte aus:

- So kehren Sie zum vorherigen Bildschirm zurück: Wischen Sie vom linken oder rechten Bildschirmrand nach innen.
- So kehren Sie zum Startbildschirm zurück: Wischen Sie vom unteren Bildschirmrand nach oben.

- So öffnen Sie den Bildschirm „Letzte Apps “: Wischen Sie vom unteren Bildschirmrand nach oben und halten Sie die Stelle gedrückt.
- So schließen Sie eine Hintergrund-App: Gehen Sie zum Bildschirm „Letzte Apps “ und tippen Sie auf .



Hinweis

Gesperrte Apps können durch Tippen auf  nicht geschlossen werden.

Navigationstasten

Gehen Sie zur Rückkehr zum vorherigen Bildschirm oder Startbildschirm und zum Wechsel zwischen geöffneten Apps über Tasten zu **Einstellungen > Systemverwaltung > Systemsteuerung** und wählen Sie **Navigationstasten** aus.



Führen Sie nach Bedarf einen der folgenden Schritte aus:

- : Zum vorherigen Bildschirm zurückkehren.
- : Zum Startbildschirm zurückkehren.
- : Den Bildschirm „Letzte Apps “ öffnen.

Sprache und Region

Systemsprache und Region einstellen

Wenn Sie beim Reisen oder nach dem Umzug in ein anderes Gebiet die Sprache oder Region ändern möchten, gehen Sie zu **Einstellungen > Systemverwaltung > Sprache und Region**.

- So ändern Sie die Systemsprache:
 1. Tippen Sie auf **Sprache und Region > Sprache hinzufügen**.
 2. Wählen Sie die Sprache aus, die Sie hinzufügen möchten, und tippen Sie auf **Systemsprache ändern**.
- Um zu einer hinzugefügten Sprache zu wechseln, tippen Sie in der Sprachenliste auf diese Sprache.
- Tippen Sie zum Entfernen einer Sprache aus der Liste auf **Sprache und Region >  >  > **.

Hinweis

Stellen Sie zum Entfernen einer Sprache sicher, dass mindestens zwei Sprachen in der Liste enthalten sind.

- So ändern Sie die Sprache für eine bestimmte App:
 1. Tippen Sie auf **App-Sprache**.

2. Tippen Sie auf die App, für die Sie die Sprache ändern möchten.
3. Wählen Sie eine Sprache aus der Sprachenliste aus.

⚠Hinweis

Diese Funktion ist nur für Apps verfügbar, die die Sprachauswahl unterstützen.

· So wechseln Sie in eine andere Region:

1. Tippen Sie auf **Region**.
2. Geben Sie in der Suchleiste die Region ein, in die Sie wechseln möchten.
3. Wählen Sie eine Region aus der Regionenliste aus.

Eingabemethode

Standardeingabemethode ändern

So ändern Sie die Standardeingabemethode:

1. Gehen Sie zu **Einstellungen > Systemverwaltung > Eingabemethode**.
2. Wählen Sie unter **Aktivierung der Eingabemethode** die Eingabemethode aus, die Sie verwenden möchten.
3. Tippen Sie auf **Standardeingabemethode**.
4. Wählen Sie die Eingabemethode aus, die Sie ändern möchten.

Spracheingabe einrichten

· Mit der Funktion **Spracheingabe** können Sie Befehle oder Text mittels Google Assistant oder Google IME diktieren.

· Mit **Sprachausgabe** kann Ihr Gerät Texteingaben konvertieren und Audioinhalte laut wiedergeben.

Mehr Werkzeuge

Um zu überprüfen, ob Ihre Rechtschreibung korrekt ist, oder um Ihrem persönlichen Wörterbuch Begriffe hinzuzufügen, gehen Sie zu **„Rechtschreibprüfung“** oder **„Persönliches Wörterbuch“**.

Datum und Uhrzeit

Sie können die Uhrzeit, die Zeitzone, das Zeitformat und vieles mehr auf Ihrem Gerät ändern.

Die Uhrzeit automatisch aktualisieren oder manuell einstellen

· Um die Uhrzeit automatisch zu aktualisieren, aktivieren Sie **Uhrzeit automatisch einstellen**.

Hinweis

Um diese Funktion nutzen zu können, müssen Sie Ihr Gerät mit dem Internet verbinden.

- Um die Uhrzeit manuell einzustellen, tippen Sie auf **Datum** und **Uhrzeit**.

Hinweis

Deaktivieren Sie vor Verwendung dieser Funktion **Uhrzeit automatisch einstellen**.

Die Zeitzone ändern

- Um Ihre Zeitzone automatisch zu aktualisieren, aktivieren Sie **Zeitzone automatisch einstellen**.

Hinweis

Um diese Funktion nutzen zu können, müssen Sie Ihr Gerät mit dem Internet verbinden.

- Um die Zeitzone manuell zu ändern, tippen Sie auf **Zeitzone**.

Hinweis

Deaktivieren Sie vor Verwendung dieser Funktion **Zeitzone automatisch einstellen**.

Das Zeitformat einrichten

- Schalten Sie zur Anzeige der Zeit im Systemgebietsschema **Systemgebietsschema verwenden** ein.
- Schalten Sie zur Anzeige des 24-Stunden-Formats **24-Stunden-Format verwenden** ein.

Sicherung und Wiederherstellung

• Sicherung und Wiederherstellung

Gehen Sie zum Sichern der Apps und Daten auf Ihrem Gerät zu **Einstellungen > Systemverwaltung > Sicherung und Wiederherstellung**.

Hinweis

Sie müssen Ihr Gerät mit dem Internet verbinden und sich bei Ihrem Konto anmelden, um diese Funktion nutzen zu können.

Zurücksetzen

• Zurücksetzen

Mit dieser Funktion können Sie Ihr Telefon auf die Werkseinstellungen zurücksetzen.

- Gehen Sie zum Zurücksetzen der Netzwerkeinstellungen Ihres Geräts zu **Netzwerkeinstellungen zurücksetzen** und tippen Sie auf **Zurücksetzen**.
- Gehen Sie zum Zurücksetzen bestimmter Funktionen auf die Standardeinstellungen zu **Alle Einstellungen zurücksetzen** und tippen Sie auf **Zurücksetzen**.
- Gehen Sie zum Löschen aller Gerätedaten und zum Zurücksetzen auf die Werkseinstellungen zu **Alle Daten löschen** und tippen Sie auf **Löschen**.

⚠Hinweis

Es ist wichtig, dass Sie Ihre Daten sichern, bevor Sie diese Funktion verwenden.



Telefon klonen

⚠**Tipp: Ob die App auf einem bestimmten Gerät unterstützt wird und welche Funktionen verfügbar sind, kann je nach Gerätemodell, Mobilfunkanbieter und Land/Region variieren. Weitere Informationen erhalten Sie von Ihrem Händler oder Dienstleister.**

Daten mit nur einem Fingertipp auf das neue Gerät migrieren

Tippen Sie auf **Gerät klonen**, um Daten ohne Datennutzung von Ihrem alten Gerät auf ein neues zu migrieren.

Methode:

1. Tippen Sie auf dem neuen Gerät auf  und wählen Sie den Typ des alten Geräts aus.
2. Tippen Sie auf dem alten Gerät auf .
3. Verbinden Sie das neue und alte Gerät miteinander, indem Sie einen QR-Code scannen oder einen Hotspot manuell eingeben.
4. Wählen Sie die zu übertragenden Dateidaten auf dem alten Gerät aus und tippen Sie auf **Weiter**.
5. Tippen Sie auf **Export starten**.

⚠Hinweis

1. Stellen Sie sicher, dass auf den Telefonen EasyShare installiert ist, bevor Sie Daten übertragen.
2. Wenn die Dateiübertragung abgeschlossen ist, werden die Daten derselben Apps auf dem neuen Telefon überschrieben.

Über das Telefon

Mit dieser Funktion können Sie Ihr Gerät umbenennen und Versionsinformationen oder den Gerätestatus anzeigen.

Methode:

1. Gehen Sie zu **Einstellungen > Über das Telefon**.
2. Führen Sie einen der folgenden Schritte aus:
 - Tippen Sie zum Umbenennen des Geräts auf **Gerätename**.
 - Tippen Sie zum Anzeigen des Gerätemodells oder der Hardware- und Softwareversionen auf **Versionsinformationen**.
 - Tippen Sie zum Überprüfen des Status Ihrer SIM-Karte, der Nutzungszeit, der IP-Adresse oder der IMEI auf **Status**.
 - Tippen Sie zum Anzeigen der Sicherheitsinformationen und des Copyrights auf **Rechtliche Hinweise**.
 - Tippen Sie zum Anzeigen des Handbuchs oder der Servicecenterinformationen sowie zum Aktivieren Ihrer E-Garantiekarte auf **Kundendienst**.

Hinweis

Um einige Funktionen nutzen zu können, müssen Sie Ihr Gerät mit dem Internet verbinden.

Entwickleroptionen

Wenn Sie ein Android-Entwickler sind und Ihr Gerät über einen PC verwalten möchten, können Sie die **Entwickleroptionen** aktivieren.

Entwickleroptionen aktivieren

1. Gehen Sie zu **Einstellungen > Über das Telefon > Versionsinformationen**.
2. Tippen Sie sieben Mal in Folge auf **Softwareversion**.
3. Gehen Sie zu **Einstellungen > Systemverwaltung > Entwickleroptionen**, um **USB-Debugging** einzuschalten.

Hinweis

Aktivieren Sie die Entwickleroptionen mit Bedacht. Die Aktivierung bestimmter Einstellungen kann zu einem Absturz oder einer Fehlfunktion des Geräts und der Apps führen.

Systemupdate

Wenn Updates verfügbar sind, werden Sie dazu aufgefordert, diese herunterzuladen und zu installieren.

Hinweis

Nicht autorisiertes ROM-Flashing oder nicht autorisierte Systemupdates können Sicherheitsrisiken mit sich bringen. Es wird empfohlen, Ihre Daten vor dem Upgrade des

Gerät auf unterschiedliche Weise aktualisieren

• Updates automatisch erkennen

So erkennen Sie Updates:

- Gehen Sie zu **Einstellungen** > **Systemupdate**. Das Gerät erkennt verfügbare Updates automatisch. Sie können sie bei Bedarf herunterladen und installieren.
- Gehen Sie zu **Einstellungen** > **Systemupdate** > ⓘ > **Upgrade-Einstellungen** und aktivieren Sie **Intelligentes Upgrade**. Mit dieser Funktion kann Ihr Gerät Updates automatisch herunterladen und über Wi-Fi installieren, während es nachts inaktiv ist.

⚠Hinweis

1. Um diese Funktion nutzen zu können, müssen Sie Ihr Gerät mit dem Internet verbinden.
2. Wenn keine Updates verfügbar sind, zeigt dies an, dass Ihr Gerät bereits auf dem neuesten Stand ist.
3. Während Systemupdates kann eine große Menge an Daten anfallen. Laden Sie die Updates über Wi-Fi herunter.

• Gerät mit einem vorhandenen Paket aktualisieren

So aktualisieren Sie Ihr Gerät mit einem vorhandenen Paket:

1. Gehen Sie zu **Einstellungen** > **Systemupdate** > ⓘ > **Upgrade-Einstellungen** > **Lokales Upgrade**. Das Gerät sucht automatisch nach verfügbaren Paketen.
2. Wählen Sie das zu installierende Upgrade-Paket aus und tippen Sie auf **Upgrade starten**.

⚠Hinweis

Um diese Option verwenden zu können, muss sich auf Ihrem Gerät ein Systemupdate-Paket befinden.

Klon-App

Mit **Klon-App** unter **Einstellungen** > **Apps** können Sie je nach Bedarf die Schalter der installierten Apps einschalten, die Klon-App unterstützen. Sobald die Schalter eingeschaltet sind, werden die entsprechenden geklonten Apps auf dem Startbildschirm generiert.

Die geklonten Apps werden als „ll·xxx “ angezeigt, um sie von den originalen Apps zu unterscheiden.

Mit Klon-App können Sie sich bei einem anderen Konto anmelden, das

unabhängig vom ursprünglichen Konto funktioniert, ohne dass es zu Störungen kommt, sodass Sie zwei Konten gleichzeitig verwenden können.

⚠Hinweis

1. Wenn Sie die geklonte App ausschalten oder die primäre App deinstallieren, werden die geklonte App und ihre Daten gelöscht.
2. Doppelte Apps können zu erhöhten lokalen Daten führen und einige geklonte Apps (z. B. große Spiele) laden zusätzliche Datenpakete herunter, um den normalen Betrieb zu gewährleisten. Um zu verhindern, dass geklonte App-Daten zu viel Systemspeicherplatz einnehmen, können Sie ihn umgehend mit iManager bereinigen.
3. Abhängig von den tatsächlichen Nutzungsszenarien und den Beschränkungen von Drittanbieter-Apps ist diese Funktion nur für einige Apps verfügbar.
4. Klon-App darf nur mit dem standardmäßigen Startprogramm des Systems verwendet werden. Andere Startprogramme können die Funktionsweise der App beeinträchtigen.
5. Wenn Sie eine geklonte App nicht auf dem Startbildschirm sehen können, überprüfen Sie bitte, ob sie in den Drawer des Startbildschirms oder nach „App verbergen“ verschoben wurde.

Mehrere Benutzer

⚠Tipp: Ob die App auf einem bestimmten Gerät unterstützt wird und welche Funktionen verfügbar sind, kann je nach Gerätemodell, Mobilfunkanbieter und Land/Region variieren. Weitere Informationen erhalten Sie von Ihrem Händler oder Dienstleister.

Mehrere Benutzer ermöglicht Ihnen, Ihr Gerät mit Ihren Familienmitgliedern oder Freunden zu teilen, indem Sie individuelle Profile und persönliche Bereiche erstellen, in denen sie eine Vielzahl von Funktionen anpassen können.

Pfad: Gehen Sie zu **Einstellungen > Benutzer und Konten > Mehrere Benutzer**.

Mehrere Benutzerkonten

Eigentümer: Der Eigentümer des Geräts.

Der Eigentümer kann andere Benutzer- und Gästekonten erstellen, entfernen und verwalten. Das Eigentümerkonto wird immer ausgeführt, auch wenn andere Benutzer- oder Gastkonten im Vordergrund ausgeführt werden.

Benutzer: Eine Person, die nicht Eigentümer des Geräts ist, es aber häufig verwendet, z. B. Familienmitglieder.

Alle Benutzer haben ihren eigenen exklusiven Bereich, in dem sie ihren eigenen Startbildschirm anpassen, sich bei Konten anmelden und Apps installieren können.

Gast: Eine Person, die das Gerät für kurze Zeit benutzt.
Alle Gäste haben ihren eigenen Bereich auf dem Gerät.

Ein Benutzer- oder Gästekonto hinzufügen

Methode:

1. Melden Sie sich als Eigentümer an, gehen Sie zu **Einstellungen > Benutzer und Konten > Mehrere Benutzer** und aktivieren Sie **Benutzer**.
2. Führen Sie einen der folgenden Schritte aus:
 - Tippen Sie zum Hinzufügen eines Gästekontos auf **Gast hinzufügen**.
 - Tippen Sie zum Hinzufügen eines Benutzerkontos auf **Benutzer hinzufügen**, geben Sie einen Benutzernamen ein und tippen Sie anschließend auf **OK**.

⚠Hinweis

Die Benutzer- oder Gästekonten können nur vom Eigentümer des Geräts hinzugefügt werden.

Zwischen Eigentümer-, Benutzer- und Gästekonten wechseln

Verwenden Sie eine der folgenden Methoden, um zwischen Eigentümer-, Benutzer- und Gästekonten zu wechseln:

Methode 1:

1. Gehen Sie zu **Einstellungen > Benutzer und Konten > Mehrere Benutzer**.
2. Wählen Sie das Konto aus, zu dem Sie wechseln möchten.
3. Tippen Sie auf ⇌.

Methode 2:

1. Öffnen Sie das Kontrollzentrum. Führen Sie einen der folgenden Schritte aus:
 - Wischen Sie im Status „Kontrollzentrum und Benachrichtigungszentrum separat anzeigen“ von rechts oben nach unten, um das Kontrollzentrum zu öffnen.
 - Wischen Sie im Status „Kontrollzentrum und Benachrichtigungszentrum zusammenführen“ von oben nach unten, um das Kontrollzentrum zu öffnen.
2. Tippen Sie auf  > **Benutzer auswählen**.
3. Wählen Sie das Konto aus, zu dem Sie wechseln möchten.

⚠Hinweis

Die Abbildung für Methode 2 dient nur als Referenz. Die Optionen können je nach Gerätemodell variieren.

Ein Benutzer- oder Gästekonto entfernen

• Das Konto als Eigentümer des Geräts entfernen

Methode:

1. Melden Sie sich als Eigentümer an und gehen Sie zu **Einstellungen > Benutzer und Konten > Mehrere Benutzer**.
2. Wählen Sie das zu löschende Konto aus und tippen Sie auf .

• Das Konto als Benutzer oder Gast entfernen

Methode:

1. Melden Sie sich als Benutzer oder Gast an.
2. Gehen Sie als Benutzer oder Gast zu **Einstellungen > Benutzer und Konten > Mehrere Benutzer**.
3. Führen Sie einen der folgenden Schritte aus:
 - Tippen Sie als Benutzer auf  > **[Benutzername] von diesem Gerät löschen**.
 - Tippen Sie als Gast auf **Gästemodus beenden**.

Hinweis

1. Der Löschvorgang kann nicht rückgängig gemacht werden.
2. Nachdem ein Benutzer- oder Gästekonto entfernt wurde, werden alle Apps und Daten in dem Bereich gelöscht.

Sicherheit und Notfall

 **Tipp: Ob die App auf einem bestimmten Gerät unterstützt wird und welche Funktionen verfügbar sind, kann je nach Gerätemodell, Mobilfunkanbieter und Land/Region variieren. Weitere Informationen erhalten Sie von Ihrem Händler oder Dienstleister.**

Mit **Sicherheit und Notfall** können Sie Notfallinformationen wie medizinische Angaben, SOS-Meldungen, Krisenwarnungen und Funknotalarne speichern und weitergeben.

Notfallinformationen einrichten

• Medizinische Angaben und Notfallkontakte hinzufügen

Verwenden Sie diese Option, um Notfallkontakte und medizinische Angaben (z. B. Blutgruppe, Allergien oder frühere Medikamente) hinzuzufügen.

Methode:

1. Gehen Sie zu **Einstellungen > Sicherheit und Notfall > „Medizinische Angaben“ oder „Notfallkontakte“**.
2. Folgen Sie den Anweisungen auf dem Bildschirm, um auszuwählen, was Sie tun möchten.
3. Fügen Sie Notfallkontakte oder medizinische Angaben hinzu (z. B. Blutgruppe, Allergien oder Medikamente).

• **Notfall-SOS aktivieren**

Drücken Sie im Notfall mehrmals die Ein/Aus-Taste, um eine Notfallmaßnahme auszulösen (z. B. Notfalldienste anrufen, Informationen mit Notfallkontakten teilen oder Notfallvideo aufzeichnen).

So richten Sie eine Notfallmaßnahme ein, die bei Verwendung von Notfall-SOS ausgelöst wird:

1. Gehen Sie zu **Einstellungen > Sicherheit und Notfall > Notfall-SOS**.
2. Befolgen Sie die Anweisungen auf dem Bildschirm, um eine Notfallmaßnahme einzurichten, die bei Verwendung von Notfall-SOS ausgelöst wird.

Hinweis

Notfall-SOS funktioniert nicht, wenn sich das Gerät im Flugmodus oder im Energiesparmodus befindet.

• **Krisenwarnungen aktivieren**

Verwenden Sie diese Option, um über öffentliche Notfälle oder lokale Naturkatastrophen informiert zu werden.

Methode:

1. Gehen Sie zu **Einstellungen > Sicherheit und Notfall > Krisenwarnungen**.
2. Melden Sie sich bei Ihrem Konto an.
3. Aktivieren Sie **Krisenwarnungen**.

Notfall-Ortungsdienst aktivieren

Wenn **Notfall-Ortungsdienst verwenden** eingeschaltet ist und der Notfall-Ortungsdienst in Ihrer Region funktioniert, sendet Ihr Gerät automatisch seinen Standort an Ersthelfer, wenn Sie eine Notrufnummer wählen oder eine Notfall-SMS senden.

Um diese Funktion zu aktivieren, gehen Sie zu **Einstellungen > Sicherheit und Notfall > Notfall-Ortungsdienst**.

Um mehr über diese Funktion zu erfahren, tippen Sie auf **Weitere Informationen zum Notfall-Ortungsdienst**.

Funknotalarne

⚠Hinweis

Möglicherweise unterstützt Ihr Gerät diese Option oder bestimmte Funktionen dieser Option nicht. Weitere Informationen finden Sie unter „wichtige Informationen“ und „Garantiekarte“.

Verwenden Sie diese Option, um die eingegangenen Notfallwarnungen zu verwalten, z. B. Katastrophenwarnungen (extrem schwerwiegender Alarm, schwerwiegender Alarm), Testnachrichten von Telekommunikationsanbietern oder Regierungsbehörden, Bedrohungen von Leben und Eigentum sowie die Verschleppung oder Entführung von Kindern.

Methode:

1. Gehen Sie zu **Einstellungen > Sicherheit und Notfall > Funknotalarne** und aktivieren Sie **Warnungen zulassen**.
2. Führen Sie einen der folgenden Schritte aus:
 - Um Warnungen über Bedrohungen von Leben und Eigentum zu erhalten, aktivieren Sie **Extreme Bedrohungen** oder **Schwere Bedrohungen**.
 - Um Notfalldurchsagen zu Verschleppungen oder Entführungen von Kindern zu erhalten, aktivieren Sie **Vermisstenmeldungen**.
 - Um Tests vom Mobilfunkanbieter und monatliche Tests vom Sicherheitswarnsystem zu erhalten, aktivieren Sie **Testwarnungen**.
 - Um den Verlauf von Notfallwarnungen anzuzeigen, gehen Sie zu **Verlauf von Notfallwarnungen**.

• Funknotalarne einrichten

Verwenden Sie diese Option, um die Form der Warnungen und ihre Häufigkeit festzulegen.

Methode:

1. Gehen Sie zu **Einstellungen > Sicherheit und Notfall > Funknotalarne**.
2. Führen Sie einen der folgenden Schritte aus:
 - Um die Vibration beim Empfang von Warnungen zu aktivieren oder zu deaktivieren, schalten Sie **Vibration** ein oder aus.
 - Um auszuwählen, wie oft Sie Warnungen erhalten möchten, tippen Sie auf **Alarmerinnerungen**, um die Häufigkeit auszuwählen.

Gerätewartung

Weitere Wartungsoptionen

Weitere Informationen zur Reparatur und Wartung Ihres Geräts finden Sie im gedruckten Handbuch, das sich im Lieferumfang des Geräts befindet.

Ihr Gerät wird von Android betrieben. Um die Versionsinformationen Ihres Geräts anzuzeigen, gehen Sie zu **Einstellungen > Über das Telefon > Versionsinfo**.

Um sich mit den Sicherheitsinformationen vertraut zu machen, gehen Sie zu **Einstellungen > Über das Telefon > Rechtliche Hinweise > Sicherheitsinformationen**.

Sollten während der Verwendung Probleme auftreten, wenden Sie sich an Ihren Netzbetreiber oder unser Kundendienstzentrum. Gehen Sie zu **Einstellungen > Über das Telefon > Kundendienst > Service Centers**, um unsere Kundendienst-Hotline zu finden.

Aus Umweltschutzgründen enthält diese Verpackung kein Ladegerät. Dieses Gerät kann mit den meisten USB-Netzadaptern und einem Kabel mit USB-C-Stecker betrieben werden.*

Hinweis

* Die Konfiguration des obigen Ladegeräts gilt nur für einige Länder/Regionen. Die Konfiguration des Ladegeräts kann je nach Gerätemodell, Mobilfunkanbieter und Land/Region variieren. Das tatsächlich verwendete Ladegerät hat Vorrang.

Unterstützte Dateiformate

In der folgenden Tabelle finden Sie Informationen zu den von Ihrem Gerät unterstützten Dateiformaten:

Videoaufnahmen	MP4
Bilder	PNG, JPG, BMP und GIF
Audioaufnahmen	M4A
Musik	MP3, OGG, WAV, FLAC, M4A, AAC, AMR, AWB und MP2
Videos	AVI, MP4 und 3GP

Anweisungen für USB-Verbindung

Je nach Computertyp können Sie mit Ihrem Computer Bilder, Videos oder Dokumente auf Ihrem Telefon wie folgt verwalten.

Telefon über ein USB-Kabel mit einem Windows-Computer verbinden

Methode:

1. Verbinden Sie Ihr Telefon über ein USB-Kabel mit Ihrem Computer.
2. Ziehen Sie die Benachrichtigungsleiste auf Ihrem Telefon nach unten.
3. Tippen Sie auf die Benachrichtigung „Dieses Gerät über USB laden“.
4. Wählen Sie **Dateiübertragung** aus.
5. Doppelklicken Sie auf Ihrem Computer auf „Dieser PC“, um das angeschlossene Gerät anzuzeigen.
6. Doppelklicken Sie, um auf das Gerät zuzugreifen und Dateien auf Ihrem Telefon zu kopieren oder zu verwalten.

⚠Hinweis

1. Um die ordnungsgemäße Funktion dieser Funktion sicherzustellen, muss Windows Media Player 11 oder eine höhere Version auf Windows XP-Computern installiert werden. Dies ist keine Voraussetzung für Windows 7 oder neuere Betriebssysteme.
2. Der Name der Schaltfläche kann je nach Computer variieren.

Telefon über ein USB-Kabel mit einem Mac-Computer verbinden

Methode:

1. Verbinden Sie Ihr Telefon über ein USB-Kabel mit Ihrem Computer.
2. Laden Sie das MTP-Tool auf Ihren Computer herunter.
3. Suchen Sie AndroidFileTransfer.dmg und doppelklicken Sie darauf, um die Datei zu öffnen.
4. Doppelklicken Sie auf das Android-Robotersymbol.
5. Kopieren oder verwalten Sie Dateien auf Ihrem Telefon.

Telefon über das Media Transfer Protocol File System (MTPFS) mit einem Linux-Computer verbinden

Methode:

1. Installieren Sie das Tool, indem Sie den Befehl „sudo apt-get install mtp-tools mtpfs“ ausführen.
2. Erstellen Sie ein neues Verzeichnis, indem Sie den Befehl „sudo mkdir /media/mtp“ ausführen.
3. Ändern Sie die Verzeichnisberechtigungen, indem Sie den Befehl „sudo chmod 755 /media/mtp“ ausführen.
4. Verbinden Sie Ihr Telefon, indem Sie den Befehl „sudo mtpfs -o allow_other /media/mtp“ ausführen, um Ihre Dateien über den Dateimanager zu verwalten.
5. Trennen Sie die Verbindung zu Ihrem Telefon, indem Sie den Befehl „sudo umount /media/mtp“ ausführen.

Hinweis

Stellen Sie während der Einrichtung sicher, dass das USB-Kabel mit Ihrem Computer und Telefon verbunden bleibt. Wenn die Installation fehlschlägt, starten Sie den Computer neu oder versuchen Sie es erneut.