

# Pregled i brzi početak

## Uvod u vanjski izgled telefona

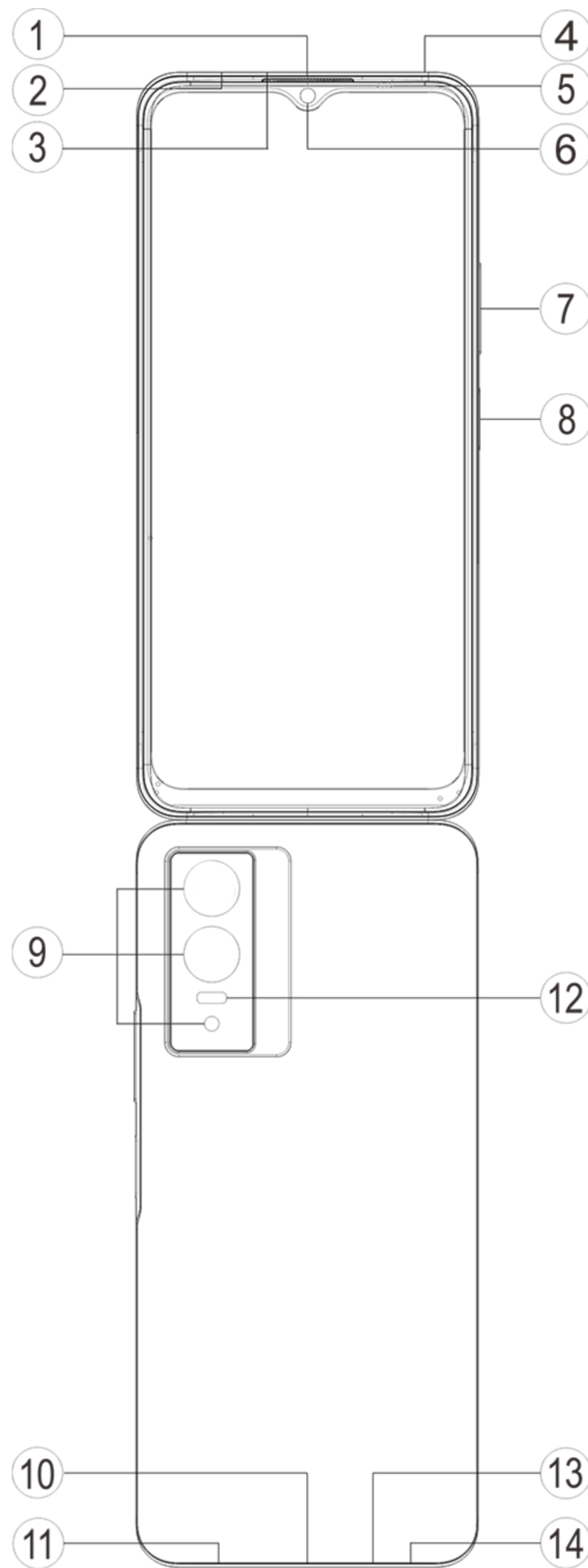

### Napomena:

Mogu postojati neke razlike ovisno o modelu vašeg telefona. Slike korištene u ovim uputama služe samo kao referenca. Pogledajte stvarni proizvod koji se upotrebljava.

## Uvod u tipke i widžete

1. **5** **Senzor razine okolne rasvjete i senzor blizine:** Automatski otkrijte jačinu okolne rasvjete i prilagodite svjetlinu zaslona okolnoj rasvjeti.

Kada obavljate telefonske pozive, taj senzor automatski prepoznaje udaljenost između vas i vašeg telefona. Ako ste preblizu telefonu, isključit će zaslon kako bi se izbjegla nenamjerna aktivacija određenih funkcija. Senzor nije aktivan u načinu rada sa slušalicama i načinu telefoniranja bez

upotrebe ruku.

Uobičajeno je da svjetlo na vrhu zaslona nakratko zabljesne prilikom biranja broja ili pozivanja. To označava da infracrveni senzor zaslona radi.

2. **⑦Gumbi za glasnoću:** Glasnoću možete prilagoditi gumbom za glasnoću.

3. **⑥Prednji fotoaparata/⑨Stražnji fotoaparata:** Možete fotografirati i snimati videozapise.

4. **①Slušalica:** Kada razgovarate, pozivatelja možete čuti kroz slušalicu.

5. **⑧Gumb napajanja & Senzor otiska prsta:** Kada je napajanje mobilnog telefona isključeno, dugo pritisnite gumb napajanja kako biste ga uključili. Dugo pritisnite gumb u načinu pokretanja kako biste isključili telefon ili ga ponovno pokrenuli.

Gumb ima funkciju prepoznavanja otiska prsta koji se može upotrebljavati za otključavanje telefona umjesto zaporke.

### **Napomena:**

Kada se telefon ne može normalno upotrebljavati, istovremeno pritisnite [**Gumb napajanja**] i [**Gumbe za glasnoću -**] dulje od 10 sekundi kako biste prisilno ponovno pokrenuli uređaj.

6. **②Ladica za karticu:** Instalacija/uklanjanje kartica.

7. **③Otvor za iglicu:** Umetnite alat za izbacivanje u otvor i pritisnite sve dok se ladica za karticu ne izbaci pa zatim uklonite ladice za karticu.

8. **④Sekundarni mikrofona/⑬Glavni mikrofona:** Prenosi zvuk kada obavljate pozive.

9. **⑫Stražnja bljeskalica:** Izvor svjetiljke.

10. **⑪Zvučnik:** Reproducira zvuk.

11. **⑩USB priključak:** Putem podatkovnog kabela možete povezati svoj uređaj s drugim uređajima kao što su punjač ili računalo.

12. **⑭Utičnica za slušalice:** Putem utičnice za slušalice možete povezati slušalice sa svojim telefonom.

## Instalacija i priprema

### Postupak instalacije SIM kartice

 **Napomena:** Možda imate telefon s jednom ili dvije SIM kartice ovisno o zahtjevima vaše regije ili mobilnog operatera, ali razlike između dviju verzija nisu potpuno obuhvaćene u uputama. Slike korištene u ovim uputama služe samo kao referenca i mogu se razlikovati od vašeg telefona.

Ovaj telefon podržava zamjenu nano kartice (SIM1/SIM2) bez isključivanja napajanja. Kada je telefon uključen, može automatski prepoznati nano karticu (SIM1/SIM2) kada je umetnete.

Ovaj telefon podržava nano karticu (SIM1/SIM2).

1. Umetnite alat za izbacivanje u otvor i pritisnite sve dok se ladica za karticu ne izbaci pa zatim uklonite ladice za karticu.

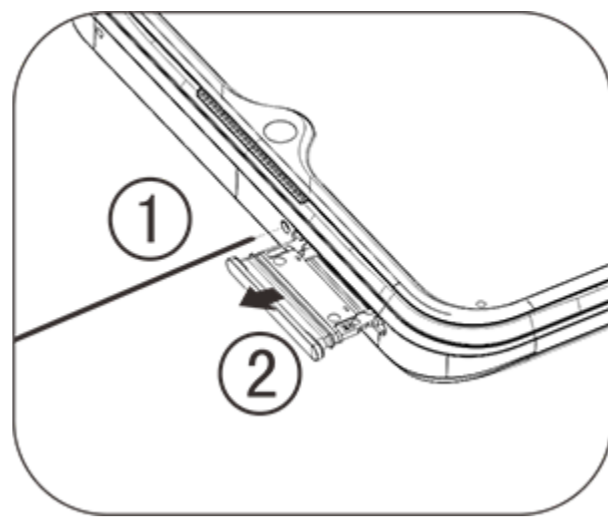

2. Obratite pozornost na smjer strelice prikazan na slici i postavite odrezani kut SIM kartice u odrezani kut ladice.

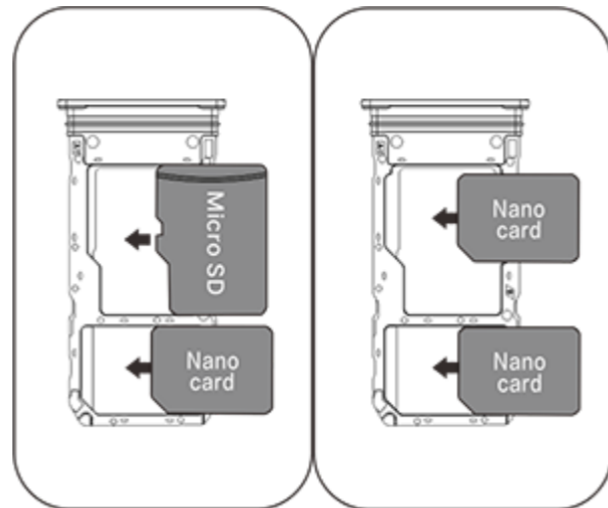

3. Dodirni zaslon okrenite prema gore, obratite pozornost na smjer strelice kako biste umetnuli ladicu (s nano karticom) u telefon.

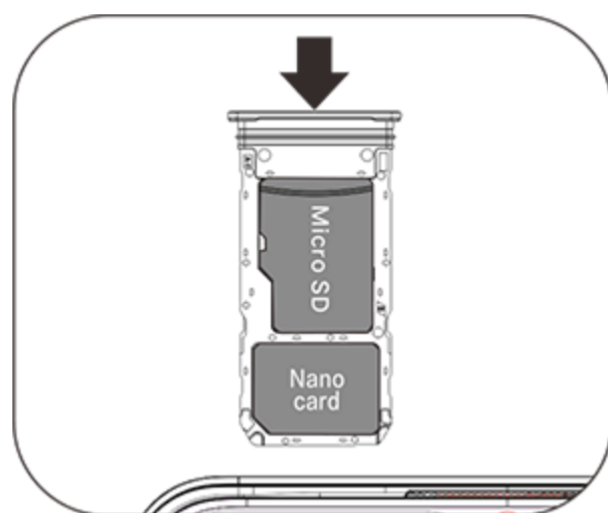

### **Napomena:**

1. Stražnji poklopac ne može se ukloniti kako se uređaj ne bi oštetio.
2. Stavite SIM u ladicu za karticu pa zatim ladicu za karticu postavite u telefon. Zabranjeno je izravno umetanje SIM u telefon.
3. Savjetujemo da SIM karticu ne izrezujete sami. Ako nano kartica (SIM1/SIM2) ne odgovara, posjetite mobilnog operatera kako biste zamijenili standardnu nano karticu.
4. Ovaj telefon podržava „Dual SIM Dual Standby Single Pass” što znači da se glasovne ili podatkovne usluge ne mogu istodobno upotrebljavati na obje kartice. Kada je poziv uspostavljen na jednoj SIM kartici, na drugoj se ne mogu uspostavljati ili primiti pozivi. Pozivatelji koji zovu drugu karticu mogu čuti poruku „Broj koji ste birali ne upotrebljava se” ili „Broj koji ste birali privremeno nije dostupan. Pokušajte ponovno kasnije”. Kada jedna SIM kartica koristi podatkovnu vezu, druga ne može koristiti podatkovne usluge. Uzrok je prethodno navedene situacije značajka Dual SIM Dual Standby Single Pass na ovom telefonu te on nije povezan s mrežom mobilnog operatera. Ovaj telefon podržava samo Single Pass jer ima dizajn s jednim čipom koji može znatno povećati vrijeme pripravnosti i smanjiti potrošnju energije. Da biste primali podsjetnike za propuštene pozive, savjetujemo da se obratite lokalnom mobilnom operateru kako bi vam omogućio usluge, kao što su „Podsjetnik za propušteni poziv”, „Podsjetnik za dolazni poziv” i „Tajničke usluge”.

## **Punjenje telefona**

Utaknite utikač slušalica u utičnicu za slušalice na telefonu i pripazite na to da je utikač potpuno umetnut.

## **Punjenje telefona**

Umetnite jedan kraj podatkovnog kabela u USB priključak na telefonu, a drugi kraj u punjač ili kompatibilni uređaj. Telefon će se početi puniti. Nakon što je punjenje dovršeno, odvojite telefon od punjača ili kompatibilnog uređaja i izvucite punjač iz utičnice.

Preporučuje se punjenje uređaja najmanje 30 minuta prije prvog uključivanja.

### **Napomena:**

Upotrebljavajte podatkovni kabel i punjač koji je isporučen s telefonom.

## **Antena**

Telefon je opremljen ugrađenom antenom. Ne dodirujte antenu kada šalje ili prima signale. Dodirivanje antene može utjecati na kvalitetu komunikacije, prouzrokovati veću potrošnju energije tijekom rada telefona nego što je to potrebno te skratiti vijek trajanja baterije. Antena se nalazi unutar kruga označenog točkastim linijama. Ne prekrivajte to područje kada držite telefon, kako je prikazano na slici u nastavku.

A. GPS/Wi-Fi/Bluetooth antena; B/C/D. Komunikacijska antena.

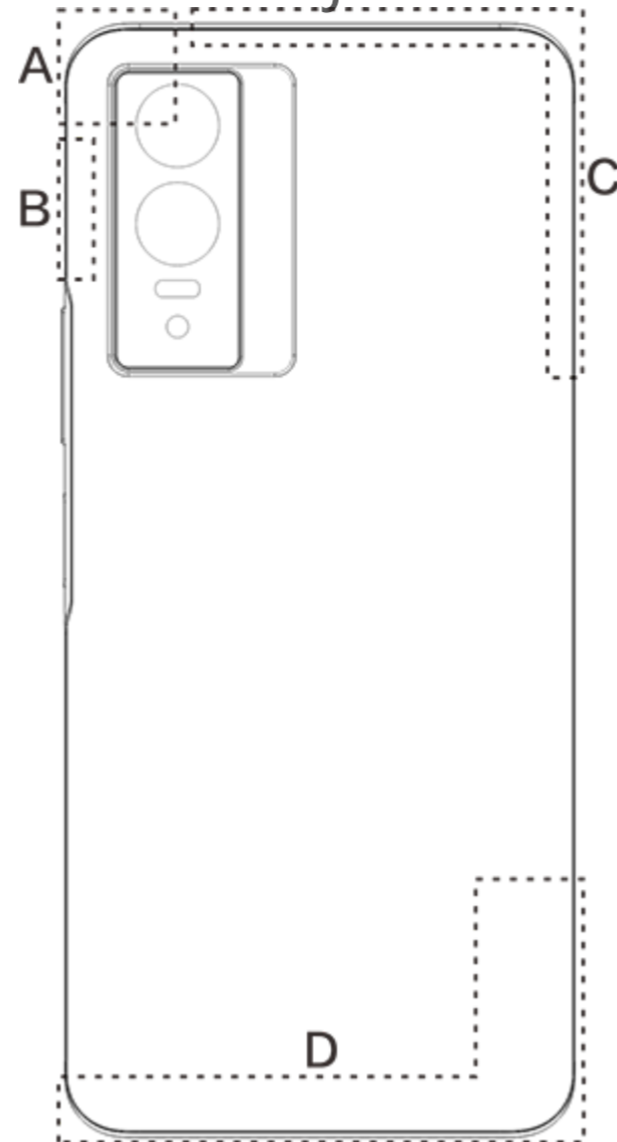

### Napomena:







Slike korištene u ovim uputama služe samo kao referenca i mogu se razlikovati od vašeg telefona. Ovisi o vašem telefonu.

## Ikone trake statusa i obavijesti

### Značenje ikona statusa

Traka statusa na vrhu zaslona pruža neke osnovne informacije o statusu telefona, uključujući jačinu signala, vrijeme sustava i razinu napunjenosti baterije.

|   |                                     |
|---|-------------------------------------|
|  | Jačina signala                      |
|  | SIM kartica nema signal             |
|  | Način rada u zrakoplovu je uključen |
|  | Povezano na Wi-Fi                   |
| <b>2G/G/E</b>   | Ikona za vrstu mreže 2G*            |
| <b>3G/H/H+</b>  | Ikona za vrstu mreže 3G*            |
| <b>4G</b>   | Ikona za vrstu mreže 4G*            |
| <b>5G</b>   | Ikona za vrstu mreže 5G*            |
|  | Bluetooth je aktiviran              |
|  | Način vibracije je omogućen         |
|  | Tihi način rada je omogućen         |
|  | Omogućen je način rada Ne ometaj    |
|  | Imate novu poruku                   |
|  | Alarm je uključen                   |

|   |  |
|---|--|
|   | Razina napunjenosti baterije             |
|  | Punjenje                                 |
|  | Štednja podatkovnog prometa je uključena |
|  | Pristupna točka je uključena             |
|  | Lokacija je uključena                    |
|  | VPN je povezan                           |

### **Napomena:**

Simbol mreže prikazuje trenutne mobilne operatere i postavke mreže. Ikona 5G služi samo u ilustrativne svrhe i može se prikazivati samo na mobilnim telefonima koji podržavaju 5G mrežu.

## **Prikazivanje obavijesti**

Kada primite obavijest o novom događaju, njezin sadržaj prikazat će se na traci statusa. Traku statusa možete povući prema dolje i dodirnuti obavijest kako biste vidjeli pojedinosti.

## **O početnom zaslonu**

Kada na vašem telefonu nema otvorenih aplikacija, prikazuje se početni zaslon. Ovaj uređaj podržava više početnih zaslona. Prijedite prstom ulijevo ili udesno kako biste prebacivali između tih početnih zaslona.

Za prikaz svih aplikacija na telefonu prijedite prstom prema gore na početnom zaslonu.

### **Promjena postavki početnog zaslona**

Dodirnite i držite prazno područje na početnom zaslonu kako biste promijenili postavke početnog zaslona, dodali widgete ili odabrali pozadinu.

### **Traženje na početnom zaslonu**

Dodirnite Google traku za pretraživanje i unesite pojam koji želite tražiti.

### **Dodavanje ikona na početni zaslon**

U ladici aplikacija dodirnite aplikaciju i povucite je na željeno mjesto.

### **Upravljački centar**

Prijedite prstom s vrha zaslona prema dolje kako biste otvorili upravljački centar u kojem možete dodirnuti ikonu kako biste brzo omogućili ili onemogućili značajku koja odgovara toj ikoni.

# **Aplikacije na početnom zaslonu**

# iManager

iManager može učinkovito izbrisati bezvrijedne datoteke s vašeg telefona, zaštititi vaš telefon i pružati razne alate za upravljanje kako biste jednostavnije upotrebljavali svoj telefon.

## Upravljanje telefonom

**Optimiziraj:** Provjerite status svojeg telefona, optimizirajte telefon jednim dodirom i pogledajte preporučene optimizacije za poboljšanje performansi telefona.

**Čišćenje prostora:** Pregledajte i očistite predmemoriju jednim dodirom. Ta značajka pruža i personalizirane preporuke stavki koje treba očistiti na temelju vaše upotrebe telefona te ima mnoge posebne alate za čišćenje koji olakšavaju čišćenje prostora za pohranu na telefonu.

**Sigurnosno skeniranje:** Otkrijte slabe točke sustava, viruse, trojanski softver, zlonamjerni softver, opasne mreže i druge sigurnosne rizike jednim dodirom kako biste ih na vrijeme mogli ukloniti. iManager provodi i sigurnosna skeniranja aplikacija u pozadini kako bi vaš telefon bio zaštićen u stvarnom vremenu.

**Praćenje potrošnje podataka:** Pogledajte svoju ukupnu potrošnju mobilnih podataka ili potrošnju za pojedinu aplikaciju te podatke o upotrebi Wi-Fi veze. Dodirnite aplikaciju kako biste joj omogućili ili onemogućili upotrebu mobilnih podataka u pozadini.

### **Napomena:**

Mobilni operater može upotrebljavati metodu izračuna podatkovnog prometa koja se razlikuje od one na vašem uređaju.

**Aplikacije i obavijesti:** Konfigurirajte obavijesti aplikacija i dozvole.

Više postavki: Na početnoj stranici iManager dodirnite  kako biste otvorili stranicu **Postavke** na kojoj možete prilagoditi detaljne postavke za iManager i pogledati više informacija.

## Korisni alati

Dostupno je više korisnih alata (poput alata za privatnost i sigurnost) koji vam pružaju bolje korisničko iskustvo.

# Fotoapar

S pomoću aplikacije Fotoapar bilo gdje i bilo kada snimate fotografije i videozapise predivnih trenutaka u životu.

## Otvaranje aplikacije

Kako biste otvorili aplikaciju Fotoapar:

- Dodirnite ikonu Fotoapar na početnom zaslonu.
- Na zaključanom zaslonu dodirnite i držite ikonu fotoaparata, a zatim prijedite prstom prema gore.

## Snimanje fotografije

Kako biste snimili fotografiju:

- Otvorite aplikaciju Fotoapar i dodirnite gumb okidača.
- Otvorite aplikaciju Fotoapar, odaberite način Fotografija pa pritisnite gumb za glasnoću.

## Brzo snimanje više uzastopnih fotografija

Otvorite aplikaciju Fotoaparati, odaberite način Fotografija pa dodirnite i držite gumb okidača. Broj snimljenih fotografija prikazat će se na zaslonu. Za prekid snimanja otpustite gumb okidača.

## Snimanje videozapisa

Kako biste snimili videozapis:

- Otvorite aplikaciju Fotoaparati i dodirnite gumb za videozapis. Ponovno dodirnite gumb za videozapis kako biste prekinuli snimanje i spremili videozapis.
- Otvorite aplikaciju Fotoaparati, odaberite način Videozapis pa pritisnite gumb za glasnoću. Ponovno pritisnite gumb za glasnoću kako biste prekinuli snimanje i spremili videozapis.

## Prikaz snimljene fotografije ili snimljenog videozapisa

Za prikaz snimljene fotografije ili snimljenog videozapisa dodirnite sliku u donjem lijevom kutu.

## Prebacivanje između prednjeg i stražnjeg fotoaparata

Za prebacivanje između prednjeg i stražnjeg fotoaparata dodirnite ikonu za prebacivanje pored gumba okidača.

## Promjena načina fotoaparata

Otvorite aplikaciju Fotoaparati, prijedite prstom ulijevo ili udesno na zaslonu, ili dodirnite kako biste odabrali željeni način.

## Značajke pristupačnosti

Otvorite aplikaciju Fotoaparati pa uključite ili isključite značajke pristupačnosti na vrhu zaslona.

Bljeskalica: Za namještanje načina rada bljeskalice dodirnite ikonu bljeskalice.

HDR: Pri snimanju fotografija u okruženjima s jakim pozadinskim svjetlom ili velikim kontrastom između svijetlih i tamnih područja uključite način HDR kako biste poboljšali sjene i istaknuli detalje.

Dodirnite  >  kako biste namjestili detaljne postavke fotoaparata.

Dodirnite  >  kako biste prikazali ili sakrili crte okvira.

Dodirnite  >  kako biste odabrali mogućnost samookidača (kao npr. isključeno ili 3 s).

Dodirnite  >  kako biste odabrali željenu veličinu okvira.



### **Napomena:**

Neke značajke mogu se razlikovati ovisno o modelu uređaja. Za pojedinosti pogledajte svoj telefon.





## Albumi

Pregledajte fotografije i videozapise koje ste snimili i razne slike koje su pohranjene na vašem uređaju za pohranu.

## Dijaprojekcija

1. U aplikaciji **Fotografije** otvorite fotografiju ili videozapis, a zatim dodirnite  > **Dijaprojeksija**.
2. U aplikaciji **Albumi** otvorite fotografiju ili videozapis u mapi, a zatim dodirnite  > **Dijaprojeksija**.

## Dijeljenje ili brisanje fotografija ili videozapisa

1. U aplikaciji **Fotografije** dodirnite  ili dodirnite i držite fotografiju ili videozapis kako biste ušli u način rada za uređivanje, označite jednu fotografiju/jedan videozapis ili više njih, a zatim dodirnite .
2. U aplikaciji **Albumi** otvorite mapu, dodirnite  ili dodirnite i držite fotografiju ili videozapis kako biste ušli u način rada za uređivanje, označite jednu fotografiju/videozapis ili više njih, a zatim dodirnite .

## Oporavak ili trajno brisanje izbrisane fotografije ili izbrisane videozapisa

Otvorite aplikaciju Albumi, dodirnite **Nedavno izbrisano** i učinite sljedeće:

1. Dodirnite i držite kako biste odabrali fotografiju ili videozapis, a zatim dodirnite  kako biste je/ga oporavili ili trajno izbrisali.
2. Otvorite fotografiju ili videozapis, a zatim odaberite želite li je/ga oporaviti ili trajno izbrisati.

### **Napomena:**

Kako biste upotrebljavali tu značajku, morate na svojem telefonu uključiti **Nedavno izbrisano**. Izbrisane fotografije i izbrisani videozapisi bit će privremeno spremljeni u **Nedavno izbrisano** te će se trajno izbrisati nakon određenog vremena.

## Uređivanje slika

U aplikaciji **Fotografije** ili **Albumi** otvorite sliku pa dodirnite  kako biste uredili sliku.

## Kalkulator

Kalkulator se može upotrebljavati u više načina rada za osnovne i napredne izračune.

### Otvaranje aplikacije Kalkulator

Za pristup aplikaciji Kalkulator:

- Prijedite prstom prema gore na početnom zaslonu. Vidjet ćete sve aplikacije na svojem telefonu. Upišite **Kalkulator** u okvir za pretraživanje kako biste brzo pronašli i otvorili aplikaciju Kalkulator.
- Prijedite prstom s vrha zaslona prema dolje kako biste otvorili upravljački centar, a zatim dodirnite  u upravljačkom centru kako biste otvorili aplikaciju Kalkulator.

### Promjena kalkulatora

U aplikaciji Kalkulator možete po potrebi promijeniti kalkulator.

: U skladu sa zadanim postavkama vaš telefon upotrebljava osnovni kalkulator koji se može upotrebljavati za jednostavne aritmetičke izračune.

· Dodirnite  kako biste prebacili na znanstveni kalkulator koji obuhvaća napredne operatore i funkcije.

· Dodirnite  kako biste prebacili na kalkulator za pretvorbu valuta koji se može upotrebljavati za pretvorbu tečajeva valute.







· Dodirnite  kako biste pogledali povijest izračuna osnovnog ili znanstvenog kalkulatora.

## **Napomena:**

Za upotrebu kalkulatora za pretvorbu valute morate spojiti svoj telefon na internet.

## **Snimač**







Upotrijebite aplikaciju Snimač kako biste snimili glasovne bilješke u poslovnom i privatnom životu. Za snimanje se upotrebljava ugrađeni mikrofoni na vašem telefonu. U aplikaciji **Snimač** možete izvršavati sljedeće radnje:

Dodirnite  za pokretanje snimanja. Dodirnite  kako biste pauzirali snimanje. Dodirnite  kako biste prekinuli i spremili snimku.  označava vrijeme.

## **Reprodukcija snimke**

Kako biste reproducirali snimku:



1. Odaberite datoteku snimke i dodirnite / kako biste je reproducirali ili pauzirali. Povucite klizač na traci napretka kako biste prešli prema naprijed ili natrag.

2. Otvorite datoteku snimke kako biste je reproducirali. Za pauziranje reprodukcije dodirnite . Za nastavak reprodukcije dodirnite .  označava vrijeme. Za promjenu brzine dodirnite . Za uključivanje ili isključivanje načina rada zvučnika dodirnite /. Tijekom reprodukcije dodirnite oznaku kako biste brzo prešli na označeno mjesto na snimci.





## **Dijeljenje i brisanje snimke**

Dodirnite i držite datoteku snimke koju želite podijeliti ili izbrisati, ili dodirnite  > **Odaberi**, označite datoteku snimke pa zatim dodirnite /.

## **Postavljanje snimke kao melodije zvona**

Dodirnite i držite datoteku snimke koju želite postaviti kao melodiju zvona, ili dodirnite  > **Odaberi**, označite datoteku snimke pa zatim dodirnite  > **Postavi kao melodiju zvona**.







## **Odrezivanje snimke**

Otvorite datoteku snimke koju želite urediti, dodirnite  > **Odreži**, povucite klizač vremenske crte, a zatim dodirnite / kako biste pretpregledali ili nastavili snimku. Odrežite dio snimke, dodirnite  kako biste spremili ili izbrisali odabrani dio, a zatim dodirnite .



## **Sat**

Aplikacija Sat ima četiri značajke: alarm, sat, tajmer i štoperica.

### **Alarm**





1. Za dodavanje alarma dodirnite . Za uređivanje alarma dodirnite alarm kako biste otvorili stranicu s postavkama alarma. Dodirnite /  kako biste prebacili na analogni ili digitalni sat, postavite ponavljajući alarm, postavite zvuk alarma, a zatim dodirnite  kako biste spremili alarm.
2. Kako biste izbrisali jedan alarm ili više njih, otvorite aplikaciju Sat, dodirnite  > **Odaberi**, označite alarme pa zatim dodirnite . Također možete dodirnuti i držati alarme koje želite odabrati pa zatim dodirnuti  kako biste ih izbrisali.

## Sat



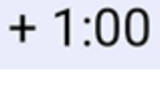

1. Dodirnite  kako biste dodali vrijeme u gradovima diljem svijeta.
2. Pretvorite vremenske zone: Ako ste dodali dva grada ili više njih, dodirnite  > **Pretvarač vremena** i odaberite grad, datum i vrijeme.

## Tajmer

Tajmer možete upotrebljavati za odbrojavanje od određenog vremena. Postavite vrijeme trajanja i dodirnite  kako biste pokrenuli tajmer.

Tijekom odbrojavanja možete dodirnuti + kako biste dodali i pokrenuli više tajmera, možete dodirnuti  kako biste izbrisali tajmer, možete dodirnuti  + 1:00 kako biste produljili tajmer za 1 minutu, možete dodirnuti  kako biste pauzirali tajmer i možete dodirnuti  kako biste nastavili tajmer ili možete dodirnuti **Ponovno postavi** kako biste ponovno postavili tajmer.

## Štoperica

Dodirnite  kako biste pokrenuli štopericu. Dodirnite  kako biste snimili vrijeme kruga. Dodirnite  kako biste pauzirali štopericu. Dodirnite  kako biste ponovno postavili štopericu. Dodirnite  kako biste podijelili ili kopirali vremena kruga.

## Kompas

S pomoću kompasa možete provjeriti smjerove, zemljopisnu dužinu, zemljopisnu širinu i vodoravnu crtu. Prije upotrebe ove funkcije provjerite je li vaš telefon u vodoravnom položaju i udaljen od elektromagnetskih smetnji kako biste osigurali točnost.

### **Napomena:**

1. Prije provjere svoje trenutne lokacije uključite mrežnu vezu i lokacijske servise.
2. Kada postoje jake smetnje, kompas će se prebaciti na prozor za kalibraciju; nakon kalibracije kompas će nastaviti raditi.
3. Digitalni kompas može se upotrebljavati samo kao pomoć pri navigaciji. Ne upotrebljavajte ga za određivanje točne lokacije, blizine, udaljenosti ili smjera.

**vivo.com**

Više o tvrtki vivo i našim proizvodima možete saznati na stranici **Početna/Proizvodi**, a na stranici **Podrška** možete pružiti povratne informacije te pronaći rješenja na najčešća pitanja.

### **Napomena:**

Za upotrebu te značajke morate spojiti svoj telefon na internet.

## Google aplikacije

Google pruža aplikacije za zabavu, društvene mreže i druge aplikacije. Da biste pristupili nekim aplikacijama, možda ćete se morati prijaviti na svoj Google račun.

Za više informacija o aplikacijama pogledajte njihove stranice pomoći.

### O nekim značajkama

**Chrome/Google:** Možete pretraživati i posjećivati web-stranice putem preglednika Google Chrome.

**Gmail:** Možete slati i primiti poruke e-pošte putem servisa Google Mail.

**Karte:** Aplikacija Google karte pomaže vam pronaći vašu lokaciju i ustanove u blizini. Možete upisati i svoje podatke o putovanju na posao i s posla kako biste unaprijed dobili prometne informacije.

**YT Music:** YouTube Music ima najbolju novu glazbu i videozapise za vas. Prenosite glazbu strujanjem ili je spremite na svoj uređaj.

**YouTube:** Možete uživati u videozapisima koje su drugi podijelili ili možete učitati svoje vlastite na YouTube.

**Fotografije:** Google fotografije je savršeno mjesto za uređivanje i upravljanje vašim fotografijama i videozapisima iz svih izvora.

**Pomoćnik:** Google pomoćnik može vam pomoći poslati SMS poruke, obavljati telefonske pozive i planirati rute, i to sve vašim glasom.

**Duo:** Google Duo pomaže vam ostati u kontaktu s prijateljima i obitelji putem videopoziva.

**Datoteke:** Aplikacija Datoteke pomaže vam upravljati, dijeliti i izbrisati vaše spremljene datoteke i aplikacije.

**Google Pay:** Google Pay objedinjuje sve načine plaćanja koje podržava Google kako biste mogli uživati u brzim i sigurnim plaćanjima nakon što jedanput unesete svoje bankovne informacije.

**Kalendar:** Nakon što postavite podsjetnike, Kalendar vas slanjem obavijesti može podsjetiti na nadolazeće događaje.

**Play Store:** Nakon što se prijavite, možete pronaći najnovije aplikacije za Android, igre, filmove, glazbu i puno fantastičnog sadržaja. Možete tražiti i preuzeti bilo koji sadržaj u skladu s vašim osobnim potrebama.

**Telefon:** Koristite Telefon za obavljanje poziva.

**Kontakti:** Kontakti su aplikacija u kojoj možete spremati i upravljati svojim kontaktima.

**Poruke:** Poruke možete koristiti za slanje i primanje SMS poruka, fotografija, videozapisa, audiodatoteka i drugih datoteka.

### **Napomena:**

Dostupnost aplikacije i funkcije mogu se razlikovati ovisno o vašoj regiji i pružatelju usluga.

# Glazba

Ne morate ručno dodavati pjesme. Vaš telefon automatski će pretražiti pjesme na uređaju za pohranu kada je uključen i dodati ih u aplikaciju **Glazba**.

## Popisi

Otvorite aplikaciju Glazba s početnog zaslona i dodirnite **Popisi**. Dodirnite **Novi popis za reprodukciju** kako biste izradili popis za reprodukciju omiljenih pjesama.

1. Dodajte pjesmu na svoj prilagođeni popis za reprodukciju:

Idite na popis **Pjesme**, dodirnite i držite pjesmu koju želite dodati pa zatim u skočnom prozoru dodirnite **Dodaj na popis za reprodukciju**.

2. Uredite prilagođeni popis za reprodukciju: Otvorite popis za reprodukciju, dodirnite , označite jednu pjesmu ili više njih pa zatim dodirnite **Dodaj na popis za reprodukciju/Ukloni**.

3. Izbrišite prilagođeni popis za reprodukciju: Dodirnite i držite popis za reprodukciju, a zatim u skočnom prozoru dodirnite . Brisanjem prilagođenog popisa za reprodukciju neće se izbrisati pjesme na njemu.

## Pretraživanje

Kada postoji puno pjesama, možete dodirnuti  i unijeti naziv pjesme, izvođača ili album kako biste brzo pronašli što želite.

## Postavke

Idite na stranicu  kako biste konfigurirali postavke za aplikaciju Glazba.

**Traženje pjesama:** Dodirnite **Pretraži** kako biste pretražili pjesme na svojem telefonu. Možete filtrirati mape ili pjesme kako se ne bi prikazivale na popisu Pjesme.

**Stanje mirovanja:** Povucite klizač na sredinu kako biste postavili trajanje reprodukcije glazbe i uključite **Stanje mirovanja**. Kada je **Stanje mirovanja** uključeno, vaš telefon automatski će zaustaviti reprodukciju glazbe nakon isteka postavljenog vremena. Možete odabrati želite li da se nakon isteka postavljenog vremena samo zaustavi reprodukcija glazbe ili želite li da se zaustavi reprodukcija glazbe i telefon isključi.

**Postavke zvučnih efekata:** Dodirnite **Postavke zvučnih efekata** kako biste postavili željene zvučne efekte.

# Vrijeme

## Dodavanje gradova

Dodirnite  kako biste otvorili stranicu **Upravljanje gradom**, a zatim dodirnite  u gornjem desnom kutu kako biste dodali više gradova.

## Provjera vremenske prognoze

Na početnoj stranici aplikacije Vrijeme prijedite prstom ulijevo ili udesno na krivulji vremenske prognoze kako biste vidjeli promjene temperature i vremenske uvjete za sljedeća 22 sata. Za prikaz drugog grada prijedite prstom ulijevo ili udesno na zaslonu.

## Promjena redoslijeda gradova

Dodirnite  kako biste otvorili stranicu **Upravljanje gradom**, dodirnite , dodirnite i držite  pa za promjenu redoslijeda pomaknite grad gore ili dolje.

## Brisanje grada

Na stranici **Upravljanje gradom** dodirnite i držite grad koji želite izbrisati pa dodirnite **Izbriši**.

## Postavke vremenske prognoze

Dodirnite  kako biste postavili željeni prikaz vremenske prognoze.

### **Napomena:**



Za upotrebu te značajke morate spojiti svoj telefon na internet.

## EasyShare

Upotrebljavajte EasyShare za slanje ili primanje datoteka bez potrošnje podataka.





### Izrazito brz prijenos datoteka bez potrošnje podataka

Možete istodobno prenositi različite vrste datoteka pri visokoj brzini bez korištenja podataka. Primjerice, ako upotrebljavate EasyShare za slanje datoteka na uređaju koji pogoni Android (izvorišni telefon):

Dodirnite , odaberite datoteke koje želite prenijeti pa dodirnite **Pošalji**. Na telefonu na koji se datoteke prenose (odredišni telefon) dodirnite  kako biste potražili izvorišni telefon ili skenirajte QR kod na izvorišnom telefonu kako biste povezali telefone. Zatim dodirnite U redu na izvorišnom telefonu.

### Kloniranje telefona

Kloniranje telefona sigurno je i učinkovito i ne zahtijeva korištenje podatkovnog prometa za brz uvoz podataka, uključujući kontakte, poruke i fotografije, s vašeg starog telefona na novi telefon.

Na svojem starom telefonu dodirnite  > . Na svojem novom telefonu dodirnite  > , odaberite operacijski sustav starog telefona i skenirajte QR kod na starom telefonu ili se ručno spojite na pristupnu točku starog telefona.

### Sigurnosno kopiranje podataka

Preuzmite i instalirajte EasyShare na svoje računalo, povežite svoj telefon s računalom putem USB kabela, a zatim izradite sigurnosnu kopiju podataka ili vratite podatke. Također možete dodirnuti **Wi-Fi veza** na svojem telefonu, skenirati QR kod na računalu, a zatim izraditi sigurnosnu kopiju podataka ili vratiti podatke.

### Podijeli EasyShare

Kako biste podijelili EasyShare:

1. Skenirajte QR kod kako biste posjetili službeno web-mjesto te preuzmite i instalirajte EasyShare.
2. Podijelite putem Bluetootha ili Wi-Fi veze.
3. Podijelite putem aplikacije WhatsApp ili SMS poruke.

# Bilješke









Izradite bilješke po želji kako biste zabilježili svoje ideje i inspiracije.

## Izrada nove bilješke

1. Za izradu nove bilješke:

- Dodirnite  na stranici .
- Otvorite mapu na stranici , a zatim dodirnite .

2. U bilješci možete izvršavati sljedeće radnje:

- Dodirnite  kako biste postavili formatiranje teksta poput veličine fonta.
- Dodirnite  kako biste izradili popis planiranih zadataka. Nakon što izradite popis, dodirnite  kako biste zadatak označili dovršenim.
- Dodirnite  kako biste postavili podsjetnik za bilješku.
- Dodirnite  kako biste bilješci dodali fotografiju.
- Dodirnite  kako biste uključili način za snimanje.
- Dodirnite  kako biste promijenili pozadinu bilješke ili dodali bilješci tablicu.
- Dodirnite  kako biste poništili ili vratili izmjene.

3. Dodirnite  kako biste spremili bilješku.

## Označivanje bilješke

Otvorite bilješku koju želite označiti i dodirnite .

## Prikvačivanje ili skrivanje bilješke



Dodirnite i držite bilješku na popisu bilješki, a zatim u skočnom prozoru dodirnite **Prikvači/Sakrij**.

## Dijeljenje ili spremanje bilješke

Otvorite bilješku koju želite podijeliti ili spremiti i dodirnite .

## Brisanje bilješki



Kako biste izbrisali jednu bilješku ili više njih:

1. Dodirnite i držite bilješku koju želite izbrisati, a zatim u skočnom prozoru dodirnite **Izbriši**.
2. Na popisu bilješki dodirnite , odaberite jednu bilješku ili više njih, a zatim dodirnite .
3. Otvorite bilješku koju želite izbrisati, a zatim dodirnite .

# Postavke

# Mreža i internet

## ● Wi-Fi

Uključite ili isključite Wi-Fi u **Wi-Fi**. Kada je Wi-Fi uključen, odaberite Wi-Fi mrežu na koju se želite spojiti.  označava šifriranu mrežu za koju je potrebna zaporka za Wi-Fi. Kada je vaš telefon spojen na Wi-Fi mrežu, jačina signala Wi-Fi mreže prikazivat će se kao  u traci statusa. Što je više crtica, to je signal jači. Ako nema dostupne Wi-Fi mreže ili ako je Wi-Fi isključen, vaš telefon spojiti će se na podatkovnu mrežu radi pristupa internetu. Kada je vaš telefon spojen na Wi-Fi mrežu, automatski će se spojiti na mrežu kada je u dosegu.

Kako biste dodali Wi-Fi mrežu koja nije na popisu dostupnih mreža, dodirnite **+** i unesite SSID mreže. Za spajanje na skrivenu mrežu morate znati naziv mreže, zaporku i vrstu zaštite.

## ● SIM kartica i mobilna mreža

Ovdje možete pogledati trenutni status SIM kartice i prilagoditi postavke SIM kartice i skladu s vašim načinom upotrebe.

**Mobilni podaci:** Uključite tu opciju kako biste aplikacije kao što su Preglednik i E-poruke upotrebljavali putem podatkovne mreže. Mogu se primijeniti naknade mobilnog operatera. Za detalje obratite se svojem mobilnom operateru.

**Preferirana SIM kartica:** Ako upotrebljavate dvije SIM kartice, postavite preferiranu SIM karticu za mobilne podatke i pozive. Vaš će telefon automatski upotrebljavati preferiranu SIM karticu.

**Informacije i postavke SIM kartice:** Odaberite SIM karticu kako biste pogledali ili postavili informacije o SIM kartici (npr. naziv SIM kartice), vrstu primarne mreže i korištenje podataka svake aplikacije na SIM kartici.

## ● Pristupna točka i dijeljenje veze

Podijelite svoju Wi-Fi, Bluetooth ili USB mrežnu pristupnu točku s drugim uređajima kako biste im omogućili pristup internetu putem vaše Wi-Fi ili podatkovne mreže.

Uključivanje pristupne točke:

· Prijeđite prstom s vrha zaslona prema dolje kako biste otvorili upravljački centar, a zatim dodirnite .

· Idite na **Postavke > Mreža i internet > Pristupna točka i dijeljenje internetske veze > Wi-Fi pristupna točka** i uključite prekidač.

Po potrebi ručno postavite naziv pristupne točke, sigurnost upotrebe i jednokratno ograničenje podataka.

## ● Štednja podatkovnog prometa

Štednja podatkovnog prometa sprečava neke aplikacije da koriste podatke u pozadini i time pomaže smanjiti potrošnju podataka. U **Nije ograničeno ograničenjem podataka** uključite ili isključite prekidač za svaku aplikaciju na temelju svojih potreba za uštedom podataka.

## ● Upravljanje mrežom

Popis uključuje sve aplikacije kojima je dopušten pristup podatkovnoj mreži ili Wi-Fi vezi. Po potrebi možete omogućiti ili onemogućiti dozvolu za internet za te aplikacije.

## ● Način rada u zrakoplovu

Kada letite zrakoplovom, morate na svojem telefonu uključiti Način rada u zrakoplovu.

Kako biste uključili način rada u zrakoplovu:

· Prijeđite prstom s vrha zaslona prema dolje kako biste otvorili centar za prečace, a zatim dodirnite



· Idite na **Postavke > Mreža i internet** i uključite **Način rada u zrakoplovu**.

## ● VPN

VPN vašeg poduzeća omogućuje vam da sigurno razmjenjujete privatne podatke putem nenamjenske mreže. Primjerice, VPN možete upotrebljavati za pristup svojoj poslovnoj e-pošti.

Dodirnite **VPN > +**, unesite podatke za VPN koje ste dobili od administratora, konfigurirajte VPN datoteku i spremite postavke. Zatim možete unijeti svoje korisničko ime i zaporku kako biste upotrebljavali VPN.

## ● Privatni DNS

Privatni DNS može zaštititi vašu privatnost i sigurnost pri spajanju na ciljnu URL.

Kako biste uključili/isključili ili promijenili postavke privatnog DNS-a, dodirnite **Privatni DNS** i slijedite upute na zaslonu.

# Bluetooth i veza uređaja

## ● Bluetooth

S pomoću Bluetootha možete povezati druge Bluetooth uređaje, kao što su slušalice, kompleti za automobil, zvučnici, telefoni, tipkovnice i miševi. Također vam omogućuje prijenos datoteka, uključujući dokumente, kontakte, slike, glazbu i videozapise, između dvaju mobilnih uređaja (poput telefona i tableta).

## ● Pametno zrcaljenje

1. **Zrcaljenje lokalnih datoteka:** Reproducirajte videozapise, slike i glazbu sa svojeg telefona na povezanom uređaju.

2. **Zrcaljenje zaslona telefona:** Sinkronizirano prikazite sadržaj na zaslonu svojeg telefona na povezanom uređaju. Za nastavak možete izravno dodirnuti kontrole na zaslonu telefona.

## ● OTG

On-The-Go (OTG) je tehnologija koja uređajima za pohranu omogućuje prijenos podataka bez upotrebe glavnog uređaja. Primjerice, s pomoću USB OTG kabela možete povezati svoj digitalni fotoaparati i pisač te izravno ispisivati fotografije s fotoaparata. Upotrijebite OTG kabel kako biste povezali uređaj za pohranu i telefon pa uključite **OTG**. Zatim možete otvoriti upravitelja datoteka kako biste upravljali slikama, videozapisima i glazbenim datotekama na uređaju za pohranu.

## ● Ispis

Neke aplikacije na telefonu možete koristiti za ispis. Prije ispisa dodajte pisač koji može dohvatiti podatke putem interneta.

## ● Chromebook

Spojite svoj telefon na Chromebook kako biste telefonom otključali Chromebook ili slali i primali poruke na Chromebooku.



## ● Dijeljenje s kontaktima u blizini

Kako biste upotrebljavali tu značajku, morate uključiti Bluetooth i omogućiti lokacijske servise te se registrirati ili prijaviti na Google račun. Dijeljenje s kontaktima u blizini omogućuje vam dijeljenje ili primanje sadržaja od kontakata u blizini.

## ● Android Auto

Kako biste upotrebljavali tu značajku, morate se registrirati ili prijaviti na Google račun te preuzeti i instalirati aplikaciju **Android Auto**. Android Auto omogućuje vam da upotrebljavate Google asistenta za upravljanje kartom, medijima i porukama tijekom vožnje.

# Zaslon i svjetlina

Prilagodite postavke sustava, kao što su svjetlina zaslona i vrijeme automatskog zaključavanja.

## Prilagođavanje svjetline zaslona

Za prilagođavanje svjetline zaslona:

- Prijedite prstom s vrha zaslona prema dolje kako biste otvorili upravljački centar, a zatim povucite klizač (●) kako biste ručno prilagodili svjetlinu zaslona ili dodirnite **A** kako biste omogućili automatsku svjetlinu.
- Idite na **Postavke > Zaslon i svjetlina** i povucite klizač kako biste ručno prilagodili svjetlinu zaslona ili omogućite **Automatska svjetlina** kako bi vaš telefon automatski prilagodio svjetlinu zaslona ovisno o uvjetima okolne rasvjete.
- **Zaštita za oči** automatski prilagođava temperaturu boje zaslona kako bi svjetlo zaslona bilo toplije i blaže, što može pomoći smanjiti naprezanje očiju. Po potrebi je možete uključiti odmah ili u postavljeno vrijeme.
- **Tamna tema** upotrebljava neprozirnu crnu pozadinu koja može pomoći smanjiti blještanje zaslona i produljiti vijek trajanja baterije. Po potrebi je možete uključiti odmah ili u postavljeno vrijeme.

## Postavke automatskog zaključavanja zaslona

U **Istek vremena za zaslon** odaberite željeno trajanje. Zaslon će se automatski zaključati nakon što istekne odabrano trajanje stanja mirovanja.

## Postavke zakretanja zaslona

**Automatsko zakretanje zaslona** omogućuje automatsko zakretanje zaslona kada zakrenete telefon između okomitog i vodoravnog načina rada.

## Postavke načina prikaza boje/temperature boje zaslona

U **Boje zaslona** ručno prilagodite način prikaza boje zaslona (ili temperaturu boje) ovisno o svojim navikama korištenja.

## Postavke fonta

**Veličina fonta:** Na raspolaganju vam stoje različite veličine fonta koje možete odabrati po potrebi.

**Stil fonta:** Provjerite koji se font trenutno upotrebljava ili preuzmite i upotrebljavajte druge fontove.

## Postavke trake statusa

U **Traka statusa** uključite ili isključite opcije prikaza koje se odnose na traku statusa (kao što su prikaz brzine mreže ili postotak napunjenosti baterije).

## Postavke čuvara zaslona

U **Čuvar zaslona** postavite čuvara zaslona koji će se prikazati kada se vaš telefon puni ili kada je na stanici za spajanje.

## Postavke proporcija aplikacija

**Prikaz aplikacija preko cijelog zaslona:** Ovdje su navedene aplikacije koje se prikazuju automatski preko cijelog zaslona. Za prikazivanje aplikacije u načinu preko cijelog zaslona uključite prekidač za aplikaciju.

**Prikaz na vrhu zaslona:** Ovdje su navedene aplikacije koje se prikazuju/ne prikazuju na vrhu zaslona. Dodirnite aplikaciju kako biste saznali više o značajkama prikaza te odaberite željeni način prikaza.

# Zaključani zaslon i pozadina

## Teme i pozadine

Možete preuzeti ili upotrijebiti svoje preferirane teme ili pozadine. Kao pozadinu možete koristiti i sliku iz aplikacije Albumi.

## Ostale postavke

Postavke zaključavanja zaslona: Preuzmite ili upotrebljavajte svoj preferirani zaključani zaslon te uključite ili isključite **Promijeni pozadinu zaključanog zaslona na temelju teme**. Dodirnite **Dodaj tekst na zaključani zaslon** kako biste dodali tekst i simbole koji će se prikazivati na zaključanom zaslonu.

Postavke početnog zaslona: Odredite želite li dodati ikone za nove aplikacije na početni zaslon, želite li zakrenuti početni zaslon pri zakretanju telefona, želite li prikazati traku s prijedlozima za aplikacije i želite li da se pokretom prelaska prstom prema dolje na početnom zaslonu otvori Globalno pretraživanje ili Centar za obavijesti.

### **Napomena:**

Za pregledavanje ili preuzimanje novih stilova morate spojiti telefon na internet.

## Jednostavni način

Uključite jednostavni način kako biste upotrebljavali početni zaslon s jednostavnim izgledom i većom veličinom ikona.

## Dinamički efekti

Odgovarajuća značajka pruža mnoštvo stilova animacije. Možete odabrati i primijeniti svoj omiljeni stil.

## Zvuk

Postavite preferirani profil zvuka u **Postavke > Zvuk**.

## Gumb za namještanje glasnoće

Gumbima za namještanje glasnoće po potrebi prilagodite glasnoću medija ili melodije zvona.

## Postavke vibriranja telefona

U **Vibriranje za dolazne pozive/vibriranje za obavijesti** postavite način ili jačinu vibriranja na temelju svojih navika korištenja.

## Ne ometaj

U načinu **Ne ometaj** vaš će telefon primiti samo obavijesti od važnih kontakata i aplikacija. Po potrebi možete odrediti od kojih ćete kontakata ili aplikacija primiti obavijesti.

Kako biste uključili način Ne ometaj:

- Prijeđite prstom s vrha zaslona prema dolje kako biste otvorili upravljački centar, a zatim dodirnite .
- Idite na **Postavke > Zvuk > Ne ometaj** i dodirnite **Uključi sada**.

## Prilagođene melodije zvona

Primjerice, kako biste **postavili melodiju zvona alarma**, odaberite jednu od ponuđenih melodija zvona ili upotrijebite audiodatoteku s telefona kao prilagođenu melodiju zvona. Na sličan način možete postaviti druge melodije zvona za poruke ili obavijesti.

## Ostale postavke zvuka i vibriranja

**Zvukovi:** Zvukovi se mogu postaviti i za dodire, punjenje i druge prilike. Uključite ili isključite zvukove na temelju svojih navika korištenja.

**Vibriranje pri dodiru:** Prilagodite jačinu vibriranja pri dodiru ili omogućite haptičke povratne informacije.

## Aplikacije

Popis uključuje sve aplikacije i servise instalirane na ovom uređaju. Možete postaviti detaljne dozvole za aplikacije i obavijesti na temelju svojih navika korištenja.

## Prikaz ili uređivanje informacija o aplikaciji

Ovdje su navedene sve aplikacije i nedavno korištene aplikacije. Dodirnite aplikaciju kako biste pogledali njezin broj međuverzije, iskorišteni prostor za pohranu i trajanje upotrebe te po potrebi prilagodite postavke dozvola.

## Vrijeme provedeno pred ekranom

Dodirnite  kako biste provjerili koliko vremena provedete koristeći se svakom aplikacijom, broj obavijesti koje ste dobili i koliko često otključate/otvorite aplikaciju u trenutačnom danu.

Postavite tajmere aplikacija: Dodirnite  kako biste postavili dnevni tajmer za aplikaciju. Kada tajmer aplikacije istekne, aplikacija će biti pauzirana ostatak dana.

## Zadane aplikacije

Ako imate više aplikacija koje se mogu upotrebljavati za isti zadatak, možete odabrati zadanu aplikaciju.

## Baterija

Provjerite trenutačnu potrošnju baterije, potrošnju energije i više te po potrebi prebacite na način Štednja baterije ili Uravnoteženi način rada.

### Upravlajte potrošnjom energije pozadinskih aplikacija

U **Upravljanje pozadinskim trošenjem energije** provjerite potrošnju energije svake pozadinske aplikacije u trenutačnom danu te po potrebi dopustite ili nemojte dopustiti određenim aplikacijama da nastave raditi u pozadini.

#### **Napomena:**

Potrošnja energije približan je podatak i može se razlikovati ovisno o upotrebi.

## RAM i prostor za pohranu

Idite na sučelje **Prostor za RAM i pohranu**, možete provjeriti iskorištenost memorije uređaja za pohranu, kao i format uređaja za pohranu. Nakon formatiranja pohrane telefona izbrisat će se svi podaci. Prije formatiranja obavezno stvorite sigurnosnu kopiju važnih podataka.

## Sigurnost

Ažurirajte status sigurnosti ili konfigurirajte sigurnosne značajke kako bi vaš telefon ostao siguran.

### Status sigurnosti

Provjerite sigurnosno skeniranje aplikacija/status ažuriranja. Značajka **Pronađi moj uređaj** može vam pomoći da na daljinu locirate uređaj i zaštitite podatke na telefonu kada izgubite uređaj.

### Sigurnost uređaja

Postavite zaključavanje zaslona ili registrirajte svoj otisak prsta (ili lice) kako biste poboljšali sigurnost telefona.

1. Zaporka za zaključani zaslon: Dodirnite **Zaključavanje zaslona** i po potrebi postavite zaporku za zaključani zaslon (npr. uzorak ili brojčanu zaporku).
2. Otključavanje otiskom prsta: Postavite sekundarni način za otključavanje zaslona. Nakon postavljanja zaporce za zaključani zaslon i registracije otiska prsta uključite **Otključaj**. Nakon toga možete upotrebljavati registrirani otisak prsta, nacrtati uzorak za otključavanje ili unijeti svoju brojčanu zaporku kako biste otključali telefon.
3. Otključavanje licem: Postavite sekundarni način za otključavanje zaslona. Nakon postavljanja zaporce za zaključani zaslon i registracije podatka o licu uključite **Otključaj**. Nakon toga telefon možete otključati licem kada je zaslon uključen i zaključan.
4. **Smart Lock**: Nakon postavljanja zaporce za zaključani zaslon upotrijebite Smart Lock kako bi vaš telefon ostao otključan u određenim okolnostima (primjerice, kada ga nosite sa sobom ili na

određenim lokacijama). Svaka je opcija detaljno opisana.

**5. Šifriranje privatnosti i aplikacije:** Zaporka za privatnost upotrebljava se za šifriranje aplikacija, poruka i bilješki. Slijedite upute na zaslonu kako biste postavili zaporku za privatnost i sigurnosna pitanja.

· Upotrijebite zaporku za privatnost kako biste šifrirali aplikacije: Uključite prekidač za aplikacije koje želite šifrirati, a zatim zaključajte zaslon ili izađite iz aplikacija. Po potrebi možete i postaviti kada će se zaključavanje aplikacije početi primjenjivati.

· Upotrijebite zaporku za privatnost kako biste sakrili aplikacije: Uključite prekidač za aplikacije koje želite sakriti. Aplikacije će tada biti potpuno zatvorene, što znači da se neće više prikazivati na početnom zaslonu ili na popisu nedavnih aplikacija ili na drugim popisima aplikacija, niti će primiti nove poruke. Po potrebi također možete odrediti kako i otkada će aplikacije biti skrivene (primjerice, kada zaključate zaslon ili izađete iz aplikacija).

## Privatnost

Ovdje je kolekcija funkcijskih postavki za sigurnost telefona, kao što su sigurnost sustava i privatnost. Prilagodite postavke po potrebi.

### Opis nekih značajki

**Upravitelj dozvola:** Provjerite aplikacije kojima je trenutačno dopušten/odbijen pristup dozvolama, kao što su pohrana, lokacija i kalendar, te po potrebi prilagodite dozvole za aplikacije.

**Prikaži zaporku:** Kada je omogućeno, znakovi zaporke nakratko će se prikazati tijekom unosa.

**Obavijesti na zaključanom zaslonu:** Konfigurirajte način prikaza obavijesti na zaključanom zaslonu.

**Pretpregled nedavnih aplikacija:** Nakon što uključite „Zamuti nedavne aplikacije“ , po potrebi možete uključiti ili isključiti zamagljeni pretpregled za navedene aplikacije.

**Zaštita od snimanja zaslona:** Kada je omogućeno, aplikacijama trećih strana bit će zabranjeno snimanje snimki zaslona ili snimanje samog zaslona tijekom unosa zaporke kako bi se spriječilo njezino otkrivanje.

**Otključaj za isključivanje:** Kada je ova značajka omogućena, morate otključati zaključani uređaj prije nego što ga isključite ili ponovno pokrenete.

### Napomena:

Ta se značajka pojavljuje samo ako ste na svojem telefonu postavili zaporku za zaključani zaslon.

## Lokacija

Funkciju lokacije možete postaviti u **Postavke > Lokacija**. Nakon otvaranja funkcije aplikacije poput Karte i Fotoaparata, kao i aplikacije na temelju lokacije drugih proizvođača mogu prikupljati i upotrebljavati podatke o lokaciji. Kada vam nisu potrebni podaci o lokaciji, možete onemogućiti funkciju radi uštede baterije.

### Napomena:

Lokacijski servis koristit će veći mrežni promet pa se preporučuje da upotrebljavate Wi-Fi mrežu.

# Ultra način rada za igre

Vaš će telefon automatski dodati preuzete igre u ultra način rada za igre. Možete i ručno dodati igre u ultra način rada za igre kako biste igrama dopustili upotrebu značajki ultra načina rada za igre. Dodirnite gumb Dodaj i odaberite igre.

## Odabir načina za igre

**Način Esports:** Svaka je značajka detaljno opisana. Idite na **Podržane igre** kako biste provjerili koje instalirane igre podržavaju način Esports koji igračima omogućuje interaktivnije i bolje iskustvo igranja. Kako biste uključili način Esports, otvorite bočnu traku u podržanoj igri.

**Automatsko pokretanje na isključenom zaslonu:** Kako biste uključili ovaj način rada, otvorite bočnu traku u igri koja je dodana u ultra način rada za igre. U načinu Automatsko pokretanje na isključenom zaslonu igre će nastaviti raditi kad je zaslon isključen ili zaključan. To pomaže smanjiti potrošnju energije kada su igre pokrenute u pozadini.

## Postavke za poboljšanje iskustva/Ne ometaj

Značajke poput zvučnik i vizualnih efekata dostupne su kako biste poboljšali svoje iskustvo igranja. Idite na značajke i slijedite upute na zaslonu kako biste saznali više o njima te omogućite značajke koje želite.

# Prečaci i pristupačnost

## ● S-snimanje

Upotrijebite S-snimanje za snimanje snimki zaslona, snimanje zaslona ili snimanje animiranih GIF-ova.

Kako biste snimili snimku zaslona:

- Prijedite prstom s vrha zaslona prema dolje kako biste otvorili upravljački centar, dodirnite  i odaberite odgovarajuću metodu za snimanje snimke zaslona.
- Prijedite trima prstima prema dolje kako biste snimili brzu snimku zaslona.
- Istodobno pritisnite i držite tipku za uključivanje i tipku za smanjivanje glasnoće kako biste snimili brzu snimku zaslona.

Uključite **Pomični prozor snimke zaslona**. Kada snimate snimku zaslona, prikazat će se pomični prozor. Možete dodirnuti pomični prozor kako biste pretpregledali, uredili i podijelili snimku zaslona.

## ● Pametna podjela

Pametna podjela omogućuje vam jednostavno rukovanje dvjema aplikacijama istodobno. U nekim aplikacijama dolazna poruka prikazat će se kao plutajuća ikona. Dodirom na ikonu zaslon će se podijeliti na dvije polovice kako bi se stvorilo mjesta za obje aplikacije.

**Podijeljeni zaslon:** Za pojediniosti o omogućavanju podijeljenog zaslona u različitim okolnostima pogledajte test na zaslonu i animirane upute.

**Preporučene aplikacije za podijeljeni zaslon:** Kada je omogućeno, sustav može inteligentno predvidjeti koju aplikaciju želite otvoriti na podijeljenom zaslonu i preporučiti vam je kao prvi izbor.

## ● Pametno kretanje

Ovdje je kolekcija raznih značajki za pametno kretanje. Idite na značajke i slijedite tekst ili animirane upute na zaslonu kako biste saznali više o njima te omogućite značajke koje želite.

## ● Brza radnja

Uključite **Brza radnja** i odaberite značajku ili aplikaciju (npr. Svjetiljka ili Fotoaparati). Zatim možete pritisnuti i držati gumb za smanjivanje glasnoće kako biste brzo pokrenuli odabranu značajku ili aplikaciju kada je zaslon isključen.

### **Napomena:**

**Brza radnja** ne može se upotrebljavati tijekom reprodukcije glazbe ili kada je infracrveni senzor prekriven.

## ● Jednostavan dodir

Jednostavan dodir omogućuje jednostavan pristup nekim često korištenim aplikacijama ili prečacima na vašem telefonu. Kada je omogućeno, Jednostavan dodir prikazivat će se na zaslonu kao plutajući gumb (poput .

Opis nekih značajki:

- Prilagodite značajke: Idite na **Prilagodi izbornik** i dodirnite  kako biste značajci Jednostavan dodir dodali druge prečace ili često korištene aplikacije.
- Promijenite presvlake: Značajka Jednostavan dodir dostupna je u više presvlaka. Idite na **Personalizirane presvlake** i odaberite željenu presvlaku.
- Postavite efekte prikaza: U **Efekt prikaza** postavite vidljivost značajke Jednostavan dodir u stanju neaktivnosti, odredite hoće li se značajka Jednostavan dodir automatski pomaknuti na rub zaslona nakon 3 sekunde neaktivnosti te odaberite hoće li se automatski sakriti u načinu rada preko cijelog zaslona.

## ● Brojčanik zadatka

Nakon što postavite **Zakazano uključivanje/isključivanje napajanja**, vaš će se telefon automatski uključiti ili isključiti u zakazano vrijeme. Prije isključivanja telefon će od vas zatražiti da potvrdite želite li ga isključiti. Ako ne želite, dodirnite **Odustani**. Ako ne potvrdite ili ne poništite isključivanje, vaš će se telefon isključiti nakon 60 sekundi.

Na sličan način možete postaviti **Zakazani način vibracije/Zakazani način rada u zrakoplovu**.

## ● Jednoručno

Kada je **Pristup mini zaslonu pomoću geste** omogućeno, možete prijeći prstom od ruba zaslona prema sredini pa zatim prema rubu kako biste otvorili mini pomični prozor.

Dodirnite i držite naslovnu traku mini pomičnog prozora kako biste ga povukli u željeni položaj na zaslonu. Dodirnite  i zumirajte dvama prstima ili povucite ikonu za uređivanje kako biste prilagodili veličinu mini prozora.

## ● Pristupačnost

Značajke pristupačnosti omogućuju vam bolju interakciju s aplikacijama telefona. Čine aplikacije funkcionalnijima, a upotrebu vašeg telefona jednostavnijom. Uključite/isključite i postavite značajke pristupačnosti u skladu sa svojim potrebama.

Opis nekih značajki:

- **Preuzete aplikacije:** Pogledajte preuzete značajke koje mogu čitati sadržaj zaslona ili upotrijebite gumbe za upravljanje telefonom. Za pojedinosti o upotrebi značajke pogledajte relevantan tekstni opis.
- **Čitači zaslona:** Omogućite tu značajku kako biste slušali tekst na zaslonu. Možete odabrati željeni modul, jezik, brzinu i boju glasa.
- **Prikaz:** Konfigurirajte postavke prikaza (poput veličine fonta i zumiranja). Za pojedinosti o upotrebi značajke pogledajte relevantan tekstni opis.

- **Kontrole za interakciju:** Konfigurirajte opcije koje se odnose na interakciju s telefonom (poput vremena odziva pri dodirivanju ili pritiskanju zaslona).
- **Zvuk i tekst na zaslonu:** Postavite preferirani kanal zvuka i titlove za reprodukciju zvuka.

## Digitalna ravnoteža i roditeljski nadzor

Ovdje možete provjeriti korištenje uređaja i prilagoditi postavke nekih funkcija kako biste smanjili smetnje koje vam uređaj prouzrokuje. Možete postaviti i Roditeljski nadzor kako biste nadzirali i upravljali djetetovom upotrebom telefona.

## Google

Ovdje možete prilagoditi neke funkcijske konfiguracije koje pruža Google. Dodirnite  na početnom zaslonu kako biste saznali više o detaljnim rješenjima za povezane probleme.

## Računi

### Dodavanje računa

Kako biste dodali račun, dodirnite **Dodaj račun** i odaberite vrstu računa. Možete dodati više vrsta računa.

Za upotrebu nekih značajki na telefonu morate se registrirati i prijaviti na odgovarajući Google račun.

### Automatska sinkronizacija podataka aplikacije

Za automatsku sinkronizaciju podataka aplikacije uključite **Automatska sinkronizacija podataka aplikacije**.

#### **Napomena:**

Za upotrebu te značajke morate spojiti svoj telefon na internet. Značajka automatske sinkronizacije troši energiju i podatke. Preporučujemo da je isključite nakon što dovršite sinkronizaciju.

## Sustav

### ● Navigacija sustavom

**Navigacija pokretima:** Upotrebljavajte pokrete kako biste se brzo vratili na prethodni zaslon, prešli na početni zaslon te prebacivali između aplikacija.

**Navigacija pomoću tri gumba:** Dodirnite gumbе kako biste se brzo vratili na prethodni zaslon, prešli na početni zaslon te prebacivali između aplikacija. Redoslijed i stilove gumba možete promijeniti po želji.



## ● Jezici i unos

Kako biste dodali jezik, dodirnite **Jezici** > . Kako biste dodani jezik postavili kao zadani, povucite ga na vrh popisa.

Za upravljanje podržanim metodama unosa dodirnite **Zaslonska tipkovnica** >  i uključite ili isključite metode unosa po želji.

## ● Datum i vrijeme

Telefon može dohvatiti točno vrijeme putem interneta. Možete ručno namjestiti vremensku zonu i vrijeme te po potrebi uključiti ili isključiti 24-satni format.

## ● Stvaranje sigurnosne kopije podataka ili vraćanje podataka

Aplikacije i podatke s telefona možete sigurnosno kopirati na Google poslužitelj (ili vivo Cloud) i vratiti sigurnosno kopirane podatke na svoj telefon.

## ● Opcije resetiranja

Po potrebi ponovno postavite postavke mreže/Bluetootha svojeg telefona i vratite ili izbrišite sve podatke.

### **Napomena:**

Ako upotrijebite **Izbriši sve podatke**, izbrisat će se svi podaci iz unutarnje pohrane vašeg telefona.

## ● Kloniranje telefona

Kloniranje telefona jednim dodirrom klonira podatke sa starog telefona na novi telefon bez korištenja podataka.

Primjerice, na svojem novom telefonu vivo dodirnite  i odaberite vrstu svojeg starog telefona (iPhone ili Android telefon). Zatim otvorite aplikaciju na starom telefonu i skenirajte QR kod kad se to od vas zatraži.

## O telefonu

Idite na **O telefonu**. Možete saznati razne informacije koje se odnose na telefon. Za pravne informacije idite na **O telefonu** > **Pravne informacije**.

**Korisnička služba:** Ovdje možete naći priručnik za telefon, E-jamstvenu karticu i druge informacije kako biste bolje iskoristili svoj telefon.

### **Napomena:**

Prije upotrebe ove funkcije omogućite pristup mreži na svojem telefonu.

## Opcije za razvojne programere

**Opcije za razvojne programere** upotrebljavaju razvojni programeri za Android. Omogućavanje postavljenih opcija u izborniku **Opcije za razvojne programere** može uzrokovati rušenje ili

nepravilan rad aplikacija ili uređaja. Upotrebljavajte ih oprezno.

Prije upotrebe PC alata za upravljanje uređajem omogućite **Otklanjanje pogrešaka putem USB-a**.

Prekidač **Otklanjanje pogrešaka putem USB-a** nalazi se u izborniku **Opcije za razvojne programere**. Koraci za pozivanje izbornika **Opcije za razvojne programere**:

1. Otvorite **Postavke > O telefonu > Informacije o softveru**.
2. Kliknite sedam puta na **Broj međuverzije**.
3. Izbornik **Opcije za razvojne programere** pojavit će se u izborniku **Postavke > Sustav**.

## Ažuriranje sustava

Opciju **Ažuriranje sustava** možete upotrijebiti za jednostavnu i brzu nadogradnju sustava telefona. Najprije omogućite Wi-Fi ili podatkovnu mrežu. Zatim idite na **Postavke** i dodirnite **Ažuriranje sustava**. Telefon će automatski prepoznati novu verziju softvera koju možete jednostavno preuzeti i instalirati.

### **Napomena:**

Oporavak ili ažuriranje sustava koje ne provede Tvrtka može uzrokovati sigurnosne rizike. Prije nadogradnje preporučujemo da stvorite sigurnosnu kopiju važnih podataka na uređaju za pohranu. Ažuriranje sustava može potrošiti veliku količinu podatkovnog prometa. Savjetujemo vam upotrebljavate Wi-Fi.

## Kloniranje aplikacije

Idite na **Kloniranje aplikacije** i uključite instalirane aplikacije koje podržavaju takvu funkciju. Kada je prekidač uključen, klonirana aplikacija generirat će se na zaslonu.

Kopirajte aplikaciju kao „II·xxx“ kako bi se razlikovala od originalne aplikacije. Ta funkcija omogućuje vam da se prijavite s drugim računom. Prebacivanje među računima u jednoj aplikaciji obvezno je.

### **Napomena:**

1. Deinstalacijom ili zatvaranjem izvorne aplikacije izbrisat će se i klonirana aplikacija i njezini podaci.
2. Dvije aplikacije mogu povećati potrošnju podataka. Odmah izbrišite potrošnju podataka s pomoću aplikacije iManager.
3. S obzirom na stvarnu upotrebu scena i ograničenja aplikacija drugih proizvođača, ova značajka podržava samo aplikacije za koje je potrebna prijava na račun. Druge aplikacije trenutno ne podržavaju ovu funkciju.
4. Kloniranje aplikacije može se upotrebljavati samo na izvornom početnom zaslonu vivo i možda neće ispravno raditi na drugim vrstama početnog zaslona.

## Više korisnika

### Opis vrsta korisnika



**Korisnik:** Osoba koja nije vlasnik, ali se često koristi vašim uređajem. Svaki korisnik ima svoj ekskluzivni prostor i može postaviti svoj vlastiti početni zaslon, prijaviti se na račune te instalirati aplikacije.

**Gost:** Osoba koja se kratko vrijeme koristi vašim uređajem. Gosti također imaju svoj vlastiti prostor na telefonu, a koji možete jednostavno izbrisati kada se više ne upotrebljava.

## Dodavanje ili uklanjanje novog korisnika

Kako biste dodali novog korisnika, uključite **Više korisnika** i dodirnite **+**. Zatim možete prebaciti na korisnički račun i dopustiti korisniku da postavi svoj ekskluzivni prostor na telefonu.

Uklanjanje korisnika:

- Ako ste vlasnik telefona, dodirnite korisničko ime i dodirnite . Izbrisat će se sve aplikacije i podaci s ovim korisničkim imenom.
- Ako niste vlasnik telefona, dodirnite  pa zatim u skočnom prozoru dodirnite „Izbriši XXX (korisničko ime)”. Brisanje korisnika ne može se poništiti. Telefon će se zatim prebaciti natrag na vlasnikov prostor.

## Obavijest

### Postavke za chat

Odredite način na koji ćete primati SMS poruke ili obavijesti o porukama od aplikacija. Ovdje se prikazuju razgovori s većim prioritetom ili uređeni razgovori.

Kako biste uredili razgovor, prijedite prstom s vrha zaslona prema dolje kako biste otvorili centar za prečace, a zatim dodirnite i držite razgovor koji želite urediti.

### Obavijesti

Ovdje na temelju svojih navika možete provjeriti obavijesti od pojedine aplikacije ili svih aplikacija te prilagoditi postavke obavijesti na zaključanom zaslonu (primjerice, odrediti hoće li se obavijesti prikazivati na zaključanom zaslonu i hoće li se zaslon uključiti kada primite obavijest).

1. Za uređivanje pojedinačne obavijesti prijedite prstom s vrha zaslona prema dolje kako biste otvorili centar za prečace, dodirnite i držite obavijest, a zatim dodirnite  kako biste uključili ili isključili obavijest aplikacije i po potrebi promijenili vrstu obavijesti.
2. Za brisanje obavijesti prijedite prstom ulijevo ili udesno preko obavijesti ili dodirnite „Izbriši sve” ispod svih obavijesti.

### Napomena:

Neke se obavijesti mogu izbrisati tek nakon što se izvrše relevantne radnje.

### Upravitelj dozvola

Provjerite aplikacije kojima je trenutno dopušten/odbijen pristup dozvolama, kao što su pohrana, lokacija i kalendar, te po potrebi prilagodite dozvole za aplikacije.

### Bežične poruke upozorenja

Nakon što uključite bežične poruke upozorenja, možete upravljati porukama upozorenja (kao što su upozorenja o katastrofama ili AMBER upozorenja) koje želite primati, postaviti učestalost upozorenja te uključiti ili isključiti vibriranje.

## Održavanje i servisiranje

## O održavanju

Temeljito razumijevanje održavanja i servisiranja telefona može vam pomoći da sigurnije i učinkovitije upotrebljavate svoj telefon kako biste maksimalno produžili njegov vijek upotrebe. Za više informacija pogledajte tiskani priručnik isporučen s vašim uređajem.

## Telefon i dodatna oprema

Ovaj telefon upotrebljava operativni sustav Android. Za prikaz verzije telefona idite na **Postavke > O telefonu**.

U izborniku **Postavke > O telefonu > Pravne informacije > Sigurnosne informacije** možete saznati o sigurnosnim napomenama za ovaj uređaj kako biste ga upotrebljavali na sigurniji način.

## Pomoć

Ako imate bilo kakva pitanja tijekom upotrebe telefona, obratite se svojem mobilnom operateru ili našem centru za postprodajne usluge. Kako biste pronašli broj dežurne linije našeg centra za postprodajne usluge, idite na **Postavke > O telefonu > Korisnička služba > Servisni centar**.

## Podržani formati datoteka

|              |   |
|--------------|---|
| Videosnimke  | mp4   |
| Slike        | png , jpg , bmp , gif                                   |
| Snimke zvuka | m4a   |
| Glazba       | mp3, ogg , wav , midi , flac , m4a , aac, amr, awb, mp2 |
| Videozapis   | avi, mp4, 3gp   |

# Upute za povezivanje putem USB-a

Povežite svoj telefon s računalom putem USB kabela, povucite prstom traku obavijesti prema dolje na svojem telefonu, dodirnite obavijest o vezi punjenja, odaberite **Prijenos datoteka** na preusmjerenj stranici kako biste mogli upravljati datotekama na svojem telefonu koristeći se računalom.

## Windows

1. U sustavu Windows 7 i novijim verzijama korisnici ne moraju instalirati upravljačke programe. Možete dvaput kliknuti na „Računalo“ (Win 7) ili „Ovo računalo“ (Win 10) na radnoj površini kako biste prikazali svoj uređaj, a zatim dvaput kliknite kako biste kopirali i upravljali datotekama na svojem telefonu.
2. Korisnici sustava Windows XP trebaju nadograditi sustav na Windows 7 ili noviji te instalirati MTP dodatak za upravljanje datotekama na telefonu s računala.

### **Napomena:**

Da bi se funkcija mogla pravilno upotrebljavati, računala sa sustavom Windows XP moraju imati instaliran Windows Media Player 11 ili noviji.

## Mac

1. Korisnici sustava Mac OS moraju preuzeti „AndroidFileTransfer.dmg“ kako bi mogli upravljati datotekama na telefonu.
2. Korisnici sustava macOS trebaju instalirati MTP dodatak za upravljanje datotekama na telefonu s računala.

## Linux

Upravljajte datotekama na telefonu putem softvera mtpfs:

1. Instalirajte alat „`sudo apt-get install mtp-tools mtpfs`“ ;
2. Stvorite novi direktorij „`sudo mkdir /media/mtp`“ ;
3. Izmijenite dozvolu za direktorij „`sudo chmod 755 /media/mtp`“ ;
4. Instalirajte uređaj „`sudo mtpfs -o allow_other /media/mtp`“ , a zatim možete upravljati datotekama na telefonu u upravitelju datoteka;
5. Uklonite uređaj „`sudo umount /media/mtp`“ iz memorije.

Tijekom instalacije nemojte odspajati USB podatkovni kabel između telefona i računala. Ako se ne može upotrebljavati nakon instalacije, ponovno pokrenite računalo ili ponovno instalirajte.